

Breathing Air Distribution System

CARBON MONOXIDE MONITOR, SENSOR REPLACEMENT

Kit Part No. 10107824

⚠ WARNING

This manual must be carefully read and followed by all persons who have or will have the responsibility for using or servicing this equipment. This equipment will perform as designed only if installed and used according to the instructions. Otherwise it could fail to perform as designed, and persons who rely on this product could sustain serious personal injury or death.

The warranties made by MSA with respect to the product are voided if the product is not installed, used and serviced in accordance with the instructions in this manual. Please protect yourself and your employees by following the instructions. Please read and observe the WARNINGS and CAUTIONS inside. For any additional information relative to use or repair, write or call 1-800-MSA-2222 during regular working hours.

For More Information, call 1-800-MSA-2222 or Visit Our Website at www.MSAnet.com



MINE SAFETY APPLIANCES COMPANY
PITTSBURGH, PENNSYLVANIA, U.S.A. 15230

BREATHING AIR DISTRIBUTION SYSTEM

DESCRIPTION

This kit contains:

- Instruction Manual (P/N 10107523) to replace the Carbon Monoxide (CO) Sensor in the Monitor (P/N 10107540)
- Replacement CO Sensor

SENSOR REPLACEMENT

Replacement sensors are shipped with a metal spring installed between the electrodes.

⚠ CAUTION

DO NOT remove the clip until the sensor is ready to be installed into the monitor.

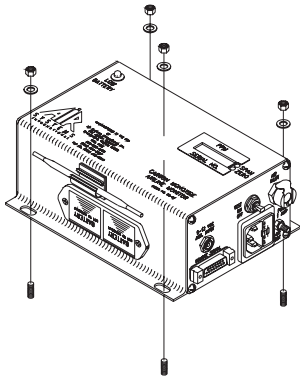

1. Disconnect all external connections. Remove the CO Monitor from the unit.

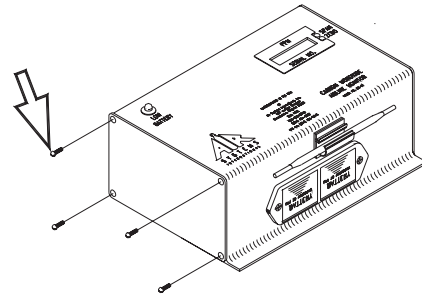

2. Remove the four screws from the monitor's left end plate.
Note: Alarm location may vary.

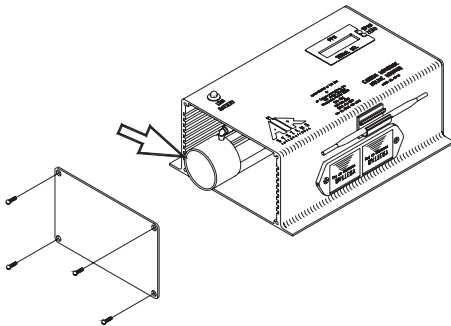

3. Remove the end plate to gain access to the sensor cup from outside the housing.

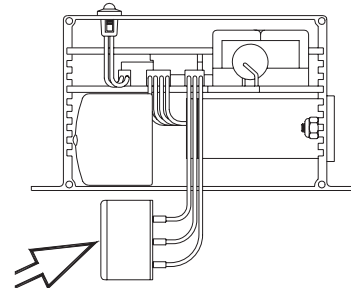

4. Remove the sensor from the sensor cup and remove leads. Remove the metal spring from the new sensor.

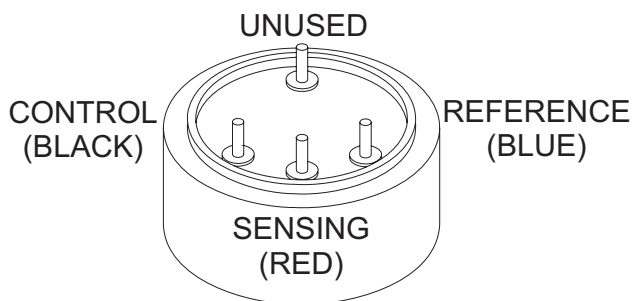

4. Reattach leads to the proper colored terminals on the new sensor. Install the new sensor into the sensor cup.

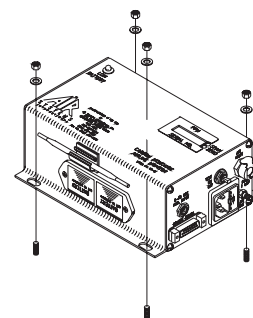

5. Reassemble the monitor and install it back into the system. Secure all external connections. Allow the monitor to stabilize 30 minutes to 1 hour and recalibrate.

Systeme de distribution d'air respirable

MONITEUR DE MONOXYDE DE CARBONE, REPLACEMENT DU CAPTEUR

Réf. de la trousse : 10107824

⚠ AVERTISSEMENT

Les personnes qui ont ou auront la responsabilité d'utiliser ou d'entretenir cet équipement doivent lire et suivre attentivement les directives contenues dans ce manuel. Cet équipement fonctionnera selon les spécifications uniquement s'il est installé et utilisé conformément aux instructions. Sinon, il pourrait ne pas fonctionner comme prévu et les personnes qui se fient à ce produit pourraient subir des blessures graves ou mortelles.

Les garanties exprimées par MSA relatives au produit sont annulées si le produit n'est pas installé, utilisé et entretenu en accord avec les instructions contenues dans ce manuel. Assurer votre sécurité ainsi que celle de vos employés en suivant les instructions. Lire et observer les messages D'AVERTISSEMENT et de PRUDENCE contenus dans ce manuel. Pour toute information complémentaire relative à l'utilisation ou à la réparation, écrire ou téléphoner au 1-800-MSA-2222 durant les heures de bureau.

Pour obtenir plus d'informations, appeler le 1-800-MSA-222 (1-800-672-2222) ou consulter notre site Web au www.MSAnet.com



MINE SAFETY APPLIANCES COMPANY
PITTSBURGH, PENNSYLVANIE, É-U 15230

SYSTÈME DE DISTRIBUTION D'AIR RESPIRABLE

DESCRIPTION

Contenu de cette trousse :

- Manuel d'instructions (réf. 10107523) pour le remplacement du capteur de monoxyde de carbone dans le moniteur (réf. 10107540)
- Capteur de monoxyde de carbone de rechange

REEMPLACEMENT DU CAPTEUR

Les capteurs de rechange sont expédiés avec un ressort en métal installé entre les électrodes.

⚠ MISE EN GARDE

NE PAS enlever le ressort tant que le capteur n'est pas prêt à être installé dans le moniteur.

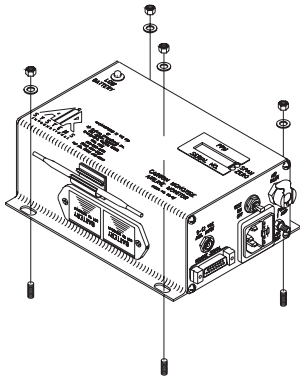

1. Débrancher toutes les connexions externes. Enlever le moniteur de monoxyde de carbone de l'appareil.

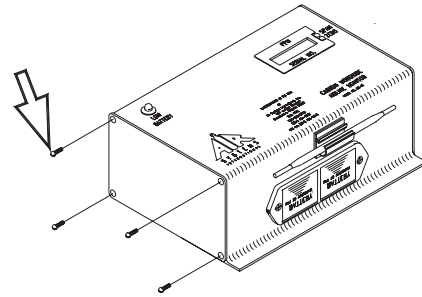

2. Enlever les quatre vis de la plaque d'extrémité gauche du moniteur. **Remarque :** L'emplacement de l'alarme pourrait varier.

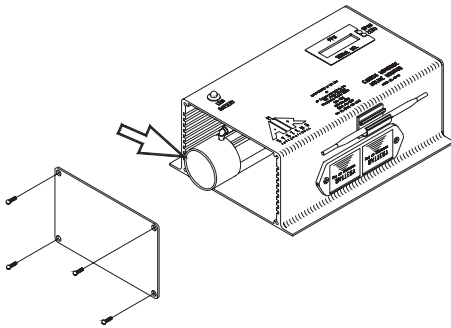

3. Enlever la plaque d'extrémité pour accéder à la coupelle du capteur, située à l'extérieur du boîtier.

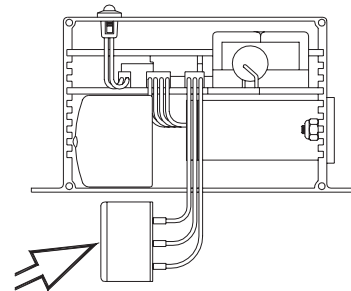

4. Enlever le capteur de sa coupelle, puis enlever les fils. Enlever le ressort en métal du nouveau capteur.

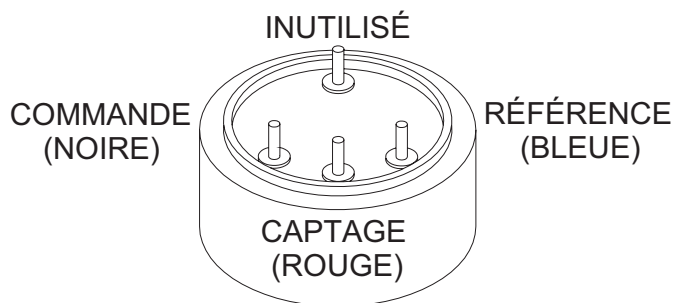

4. Rattacher les fils aux bornes de couleur correspondantes sur le nouveau capteur. Installer le nouveau capteur dans sa coupelle.

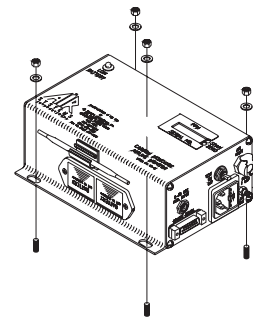

5. Réassembler le moniteur et le réinstaller dans le système. Fixer solidement toutes les connexions externes. Laisser 30 à 60 minutes au moniteur pour se stabiliser et se réétalonner.

Sistema de distribución de aire de respiración

REEMPLAZO DEL SENSOR DEL MONITOR DE MONÓXIDO DE CARBONO

Nº de pieza del juego 10107824

⚠ ADVERTENCIA

Este manual debe ser leído y seguido cuidadosamente por todas las personas que tengan o vayan a tener la responsabilidad de usar o reparar este equipo. Este equipo funcionará conforme a su diseño solamente si se instala y usa de acuerdo con las instrucciones. De lo contrario, el producto podría no funcionar correctamente y las personas que dependen de él podrían sufrir lesiones personales graves o la muerte.

Las garantías otorgadas por la compañía MSA con respecto a este producto pierden su validez si la instalación, uso y mantenimiento no se realizan de conformidad con las instrucciones en este manual. Protéjase y proteja a sus empleados siguiendo las instrucciones. Lea y siga las ADVERTENCIAS y PRECAUCIONES que se encuentran en este manual. Para obtener información adicional relativa al uso o reparación, escriba o llame al 1-800-MSA-2222 durante el horario regular de trabajo.

Para obtener mayor información, llame al 1-800-MSA-2222 o visite nuestro sitio web en www.MSAnet.com



MINE SAFETY APPLIANCES COMPANY
PITTSBURGH, PENNSILVANIA, EE. UU 15230

SISTEMA DE DISTRIBUCIÓN DE AIRE DE RESPIRACIÓN

DESCRIPCIÓN

Este equipo contiene:

- Manual de instrucciones (N/P 10107523) para reemplazar el sensor de monóxido de carbono (CO) en el monitor (N/P 10107540)
- Sensor de CO de repuesto

REEMPLAZO DEL SENSOR

Los sensores de repuesto se entregan con un resorte de metal instalado entre los electrodos.

⚠ PRECAUCIÓN

NO retire el sujetador hasta que el sensor esté listo para ser instalado en el monitor.

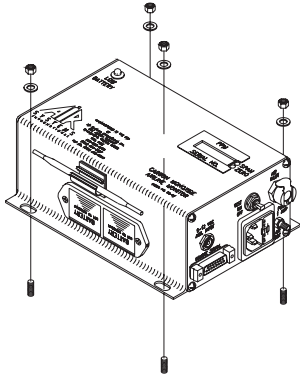

1. Desconecte todas las conexiones externas. Retire el monitor de CO de la unidad.

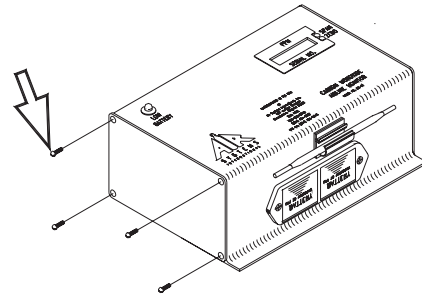

2. Retire los cuatro tornillos de la placa izquierda del monitor.
Nota: La ubicación de la alarma puede variar.

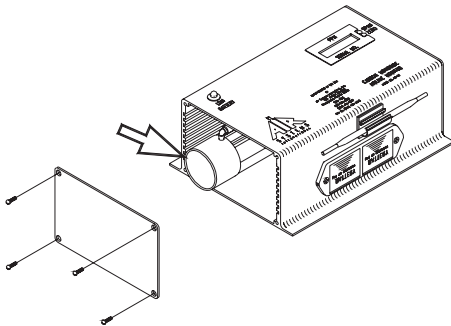

3. Retire la placa para acceder a la copa del sensor desde afuera de su alojamiento.

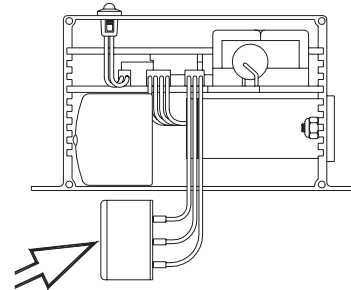

4. Retire el sensor de su copa y los conductores. Retire el resorte de metal del nuevo sensor.

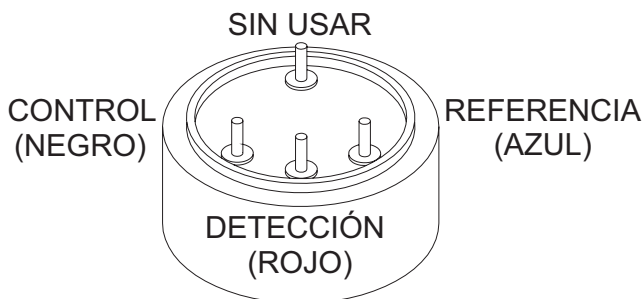

4. Vuelva a conectar los conductores a las terminales con los colores apropiados en el nuevo sensor. Instale el nuevo sensor en la copa del sensor.

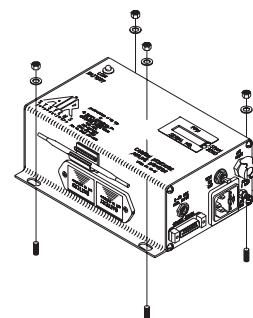

5. Vuelva a amarrar el monitor e instálelo nuevamente en el sistema. Inspeccione todas las conexiones externas. Deje transcurrir de 30 minutos a 1 hora para que el monitor se estabilice y vuelva a calibrarlo.