

Sit and surf.

Computer Desk with Hutch

Harbor View Collection | Model 420475

Need help? Visit Sauder.com to view video assembly tips or chat with a live rep.
Prefer the phone? Call 1-800-523-3987.

Share your journey!



NOTE: THIS INSTRUCTION BOOKLET CONTAINS **IMPORTANT** SAFETY INFORMATION.

PLEASE READ AND KEEP FOR FUTURE REFERENCE.

English pg 1-36
Français pg 37-40
Español pg 41-44

Lot # **392665** 06/27/16
Purchased: _____

Be sure to give us a ring before making any returns. 1-800-523-3987

Table of Contents

Assembly Tools Required

Part Identification	2-3
Hardware Identification	4-5
Assembly Steps	6-36
Français	37-40
Español	41-44
Safety	45-46
Warranty	47

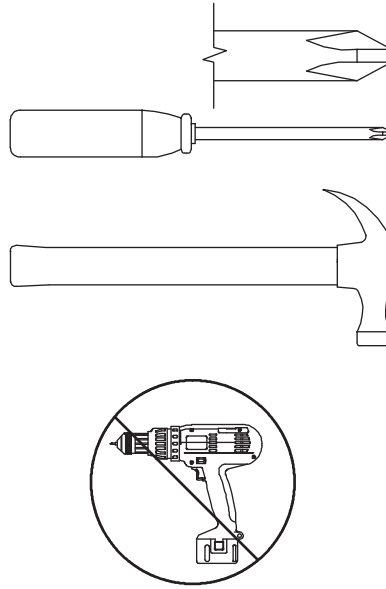

No. 2 Phillips Screwdriver
Tip Shown Actual Size

Hammer
Not actual size 😊

Part Identification

A	RIGHT END (1)	N	BOTTOM (1)	AA	RIGHT TOP MOLDING (1)
B	LEFT END (1)	O	DOOR (1)	BB	LEFT TOP MOLDING (1)
C	RIGHT HUTCH END (1)	P	LARGE BACK (1)	CC	BASE (1)
D	LEFT HUTCH END (1)	Q	SMALL BACK (1)	D24	SMALL RIGHT DRAWER SIDE (2)
E	RIGHT UPRIGHT (1)	R	ADJUSTABLE SHELF (1)	D25	SMALL LEFT DRAWER SIDE (2)
F	LEFT UPRIGHT (1)	S	LARGE PINNED UPRIGHT (2)	D78	LARGE DRAWER BACK (1)
G	HUTCH UPRIGHT (1)	T	SMALL PINNED UPRIGHT (2)	D87	LARGE RIGHT DRAWER SIDE (1)
H2	DESK TOP (1)	U	KEYBOARD SHELF (1)	D88	LARGE LEFT DRAWER SIDE (1)
I	HUTCH TOP (1)	V	LARGE DRAWER FRONT (1)	D109	SMALL DRAWER BACK (2)
J	MODESTY PANEL (1)	W	SMALL DRAWER FRONT (2)	D708	LARGE DRAWER BOTTOM (1)
K	SHELF (1)	X	DESK END MOLDING (1)	D716	SMALL DRAWER BOTTOM (2)
L	HUTCH LONG SHELF (1)	Y	HUTCH END MOLDING (2)		
M	HUTCH SHELF (1)	Z	TOP MOLDING (1)		

Part Identification

† While not all parts are labeled, some of the parts will have a label or an inked letter on the edge to help distinguish similar parts from each other. Use this part identification to help identify similar parts.

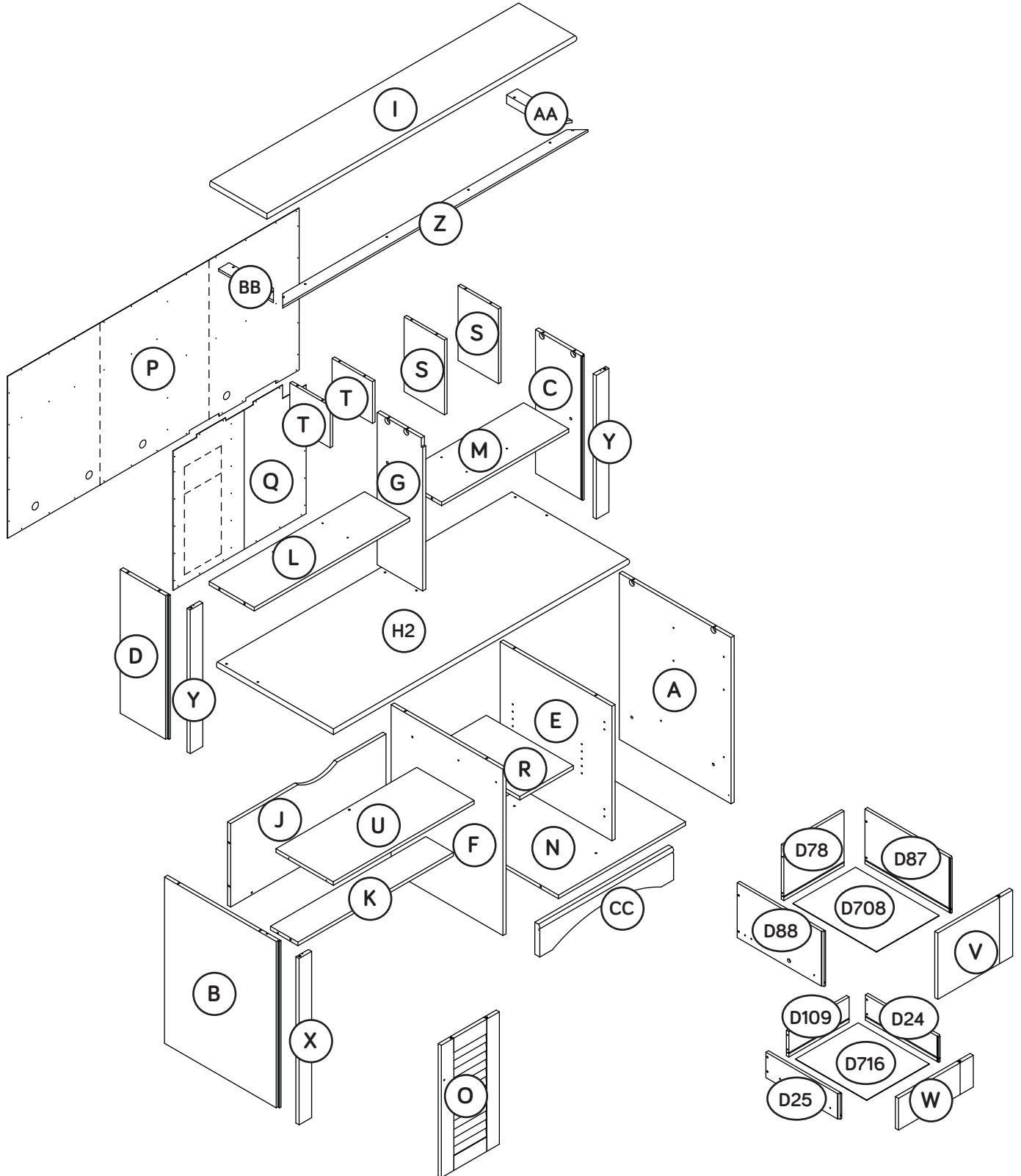

Hardware Identification

† Screws are shown actual size. You may receive extra hardware with your unit.

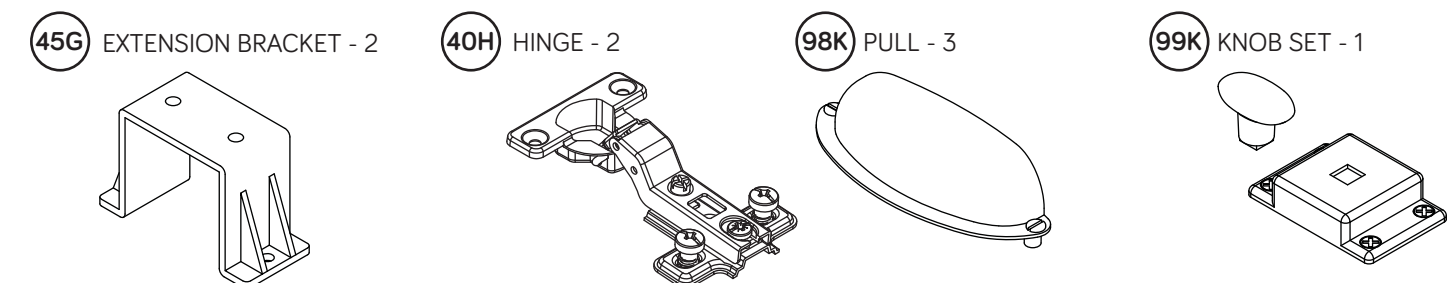
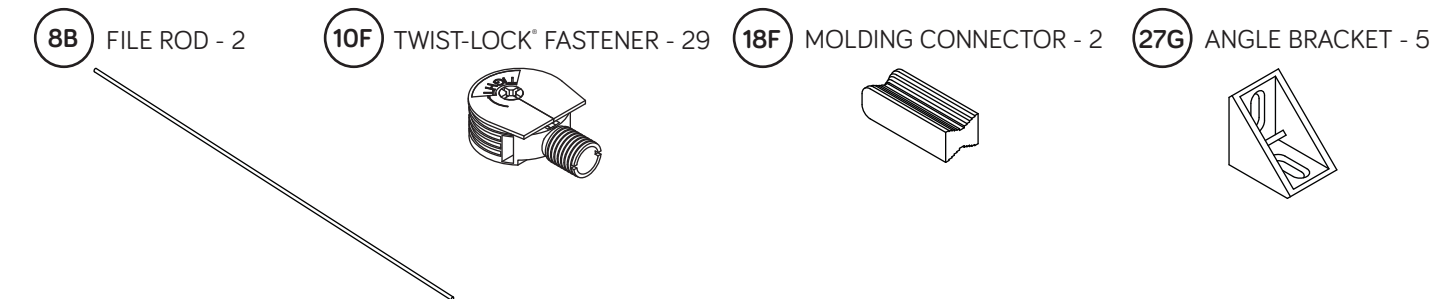
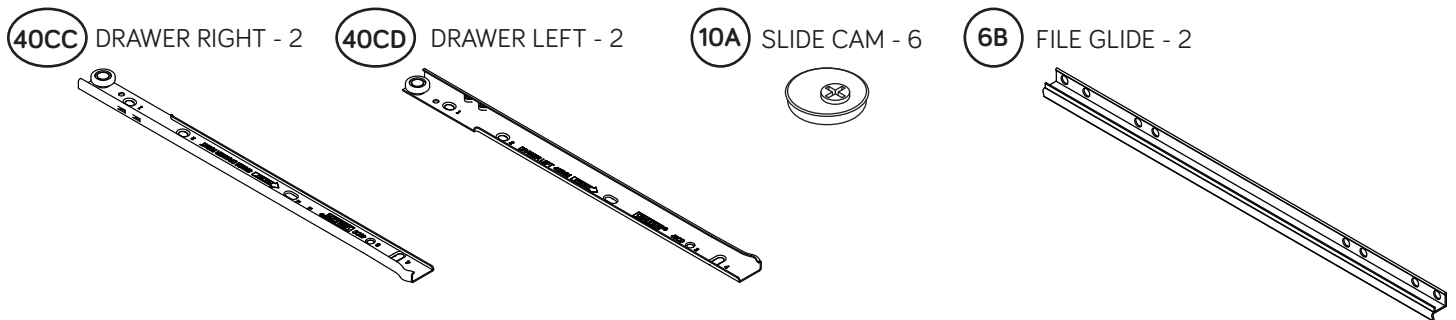
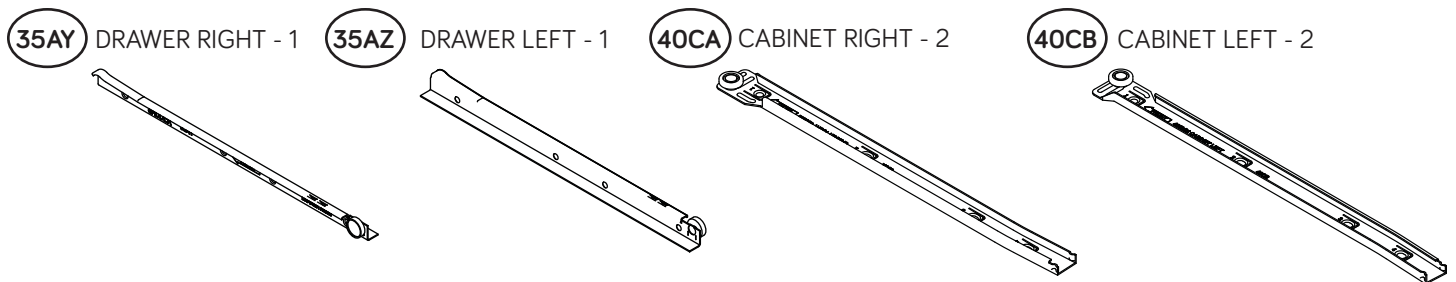
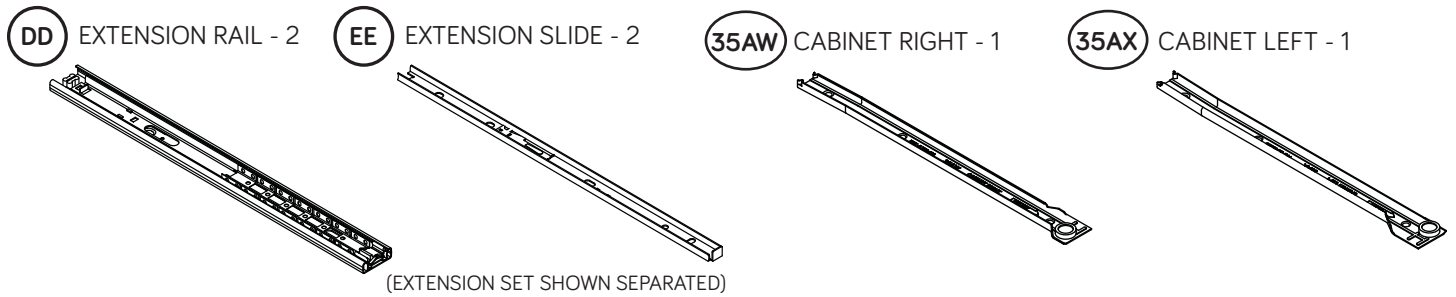

Hardware Identification

† Screws are shown actual size. You may receive extra hardware with your unit.

1M FELT DISC CARD - 1

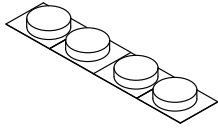

1N NAIL - 73

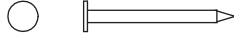

4P CORD CLIP - 1

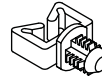

14P HOLE PLUG - 4



1R METAL PIN - 21

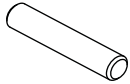

2R RUBBER SLEEVE - 4



3R LONG METAL PIN - 1

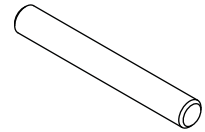

1S BLACK 9/16" LARGE HEAD SCREW - 14

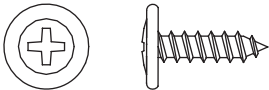

2S BLACK 1-7/8" FLAT HEAD SCREW - 9

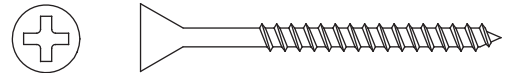

3S GOLD 5/16" FLAT HEAD SCREW - 28



11S BLACK 1/2" FLAT HEAD SCREW - 4



15S SILVER 5/8" MACHINE SCREW - 6

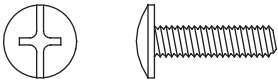

18S BROWN 1" FLAT HEAD SCREW - 4

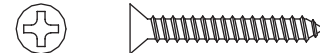

26S BLACK 2-1/4" FLAT HEAD SCREW - 6

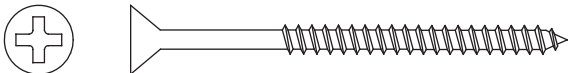

27S BLACK 1-5/8" PAN HEAD SCREW - 8

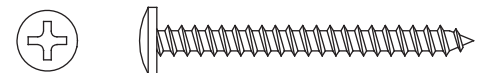

30S BLACK 1-9/16" FLAT HEAD SCREW - 12

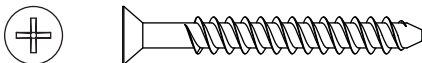

35S SILVER 1-1/4" MACHINE SCREW - 1

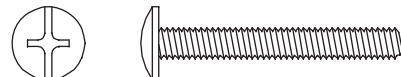

Step 1

Look for this icon. It means a video assembly tip is available at www.sauder.com/services/tips



- ✦ Assemble your unit on a carpeted floor or on the empty carton to avoid scratching your unit or the floor.
- ✦ To begin assembly, push a SAUDER TWIST-LOCK® FASTENER (10F) into the large holes in the ENDS (A and B). Repeat this step for the HUTCH ENDS (C and D), UPRIGHTS (E and F), HUTCH UPRIGHT (G), MODESTY PANEL (J), SHELF (K), HUTCH SHELVES (L and M) and BOTTOM (N).

Do not tighten the TWIST-LOCK® FASTENERS in this step.

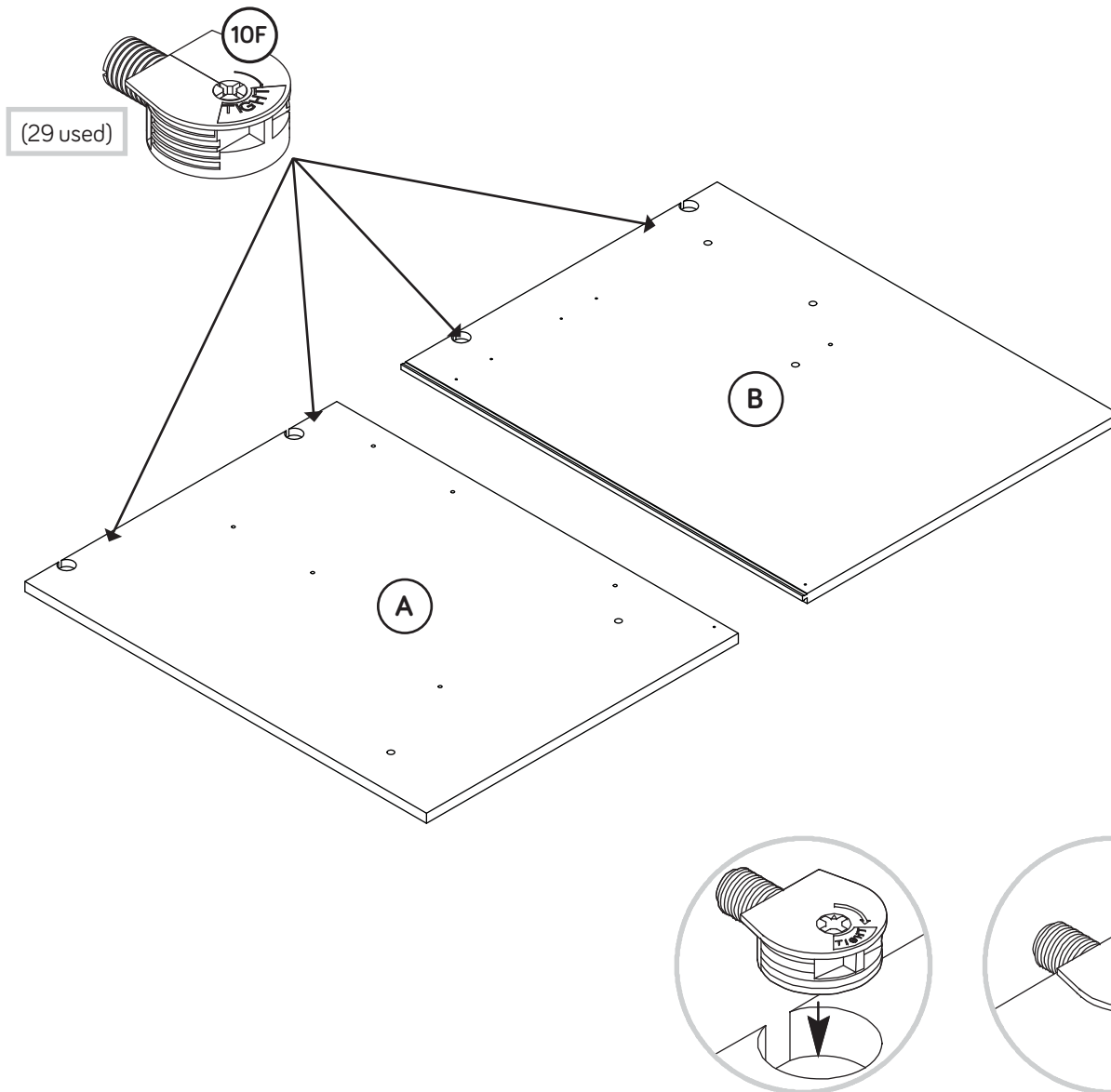

Step 2

- Slide the HUTCH END MOLDINGS (Y) onto the notched edges of the HUTCH ENDS (C and D) until the ends are even.
- Slide the DESK END MOLDING (X) onto the notched edge of the LEFT END (B) until the edges are even.
- *U.S. Patent No. 5,499,886



Some assembly
(and snacks) required.

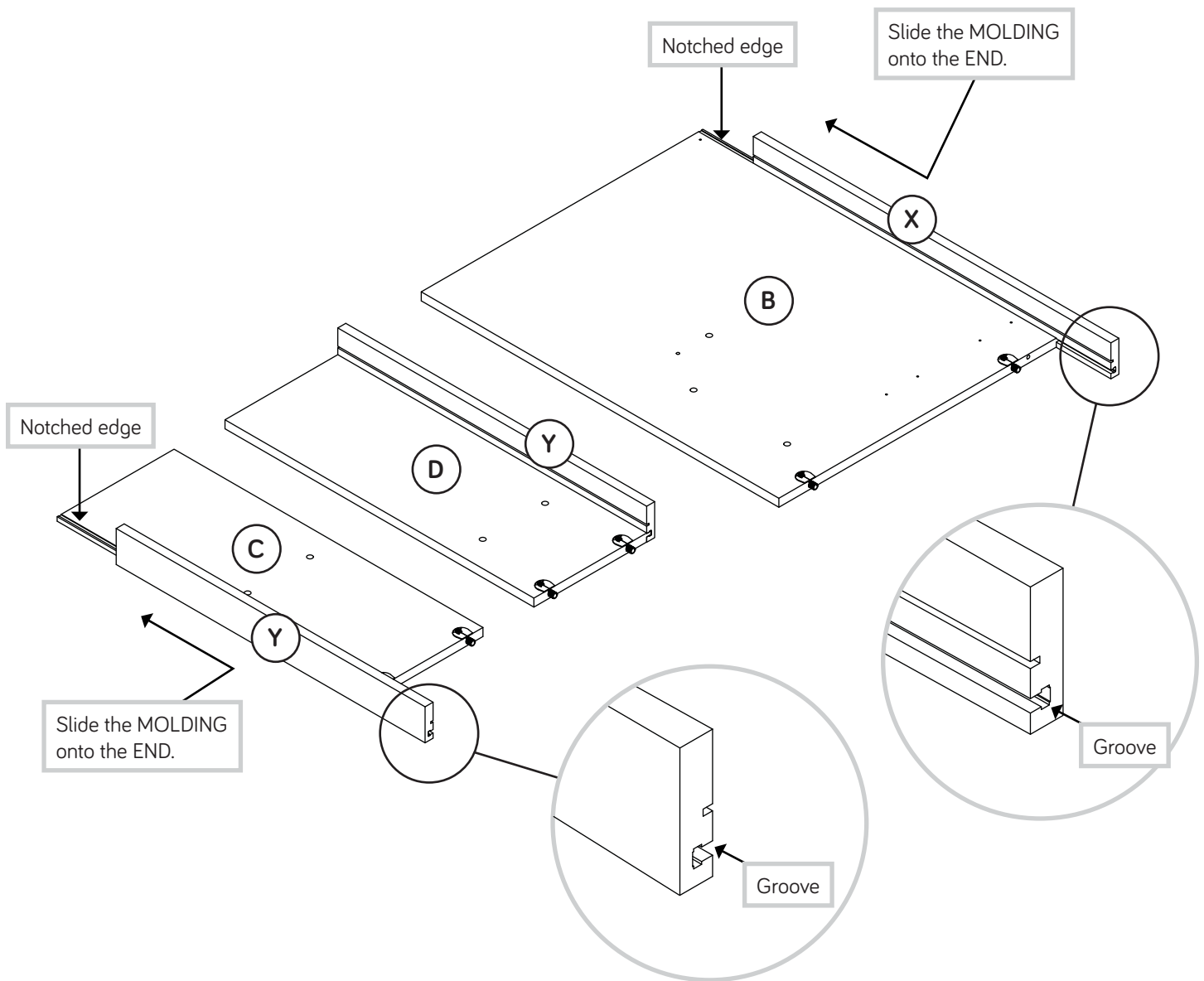

Step 3

- Fasten the EXTENSION BRACKETS (45G) to the LEFT END (B).
Use four BLACK 9/16" LARGE HEAD SCREWS (1S).
- Fasten an ANGLE BRACKET (27G) to the LEFT END (B) and
DESK END MOLDING (X). Use two BLACK 9/16" LARGE
HEAD SCREWS (1S).
- NOTE:** Turn the SCREW into the groove of the DESK END
MOLDING (X). Do not over tighten.

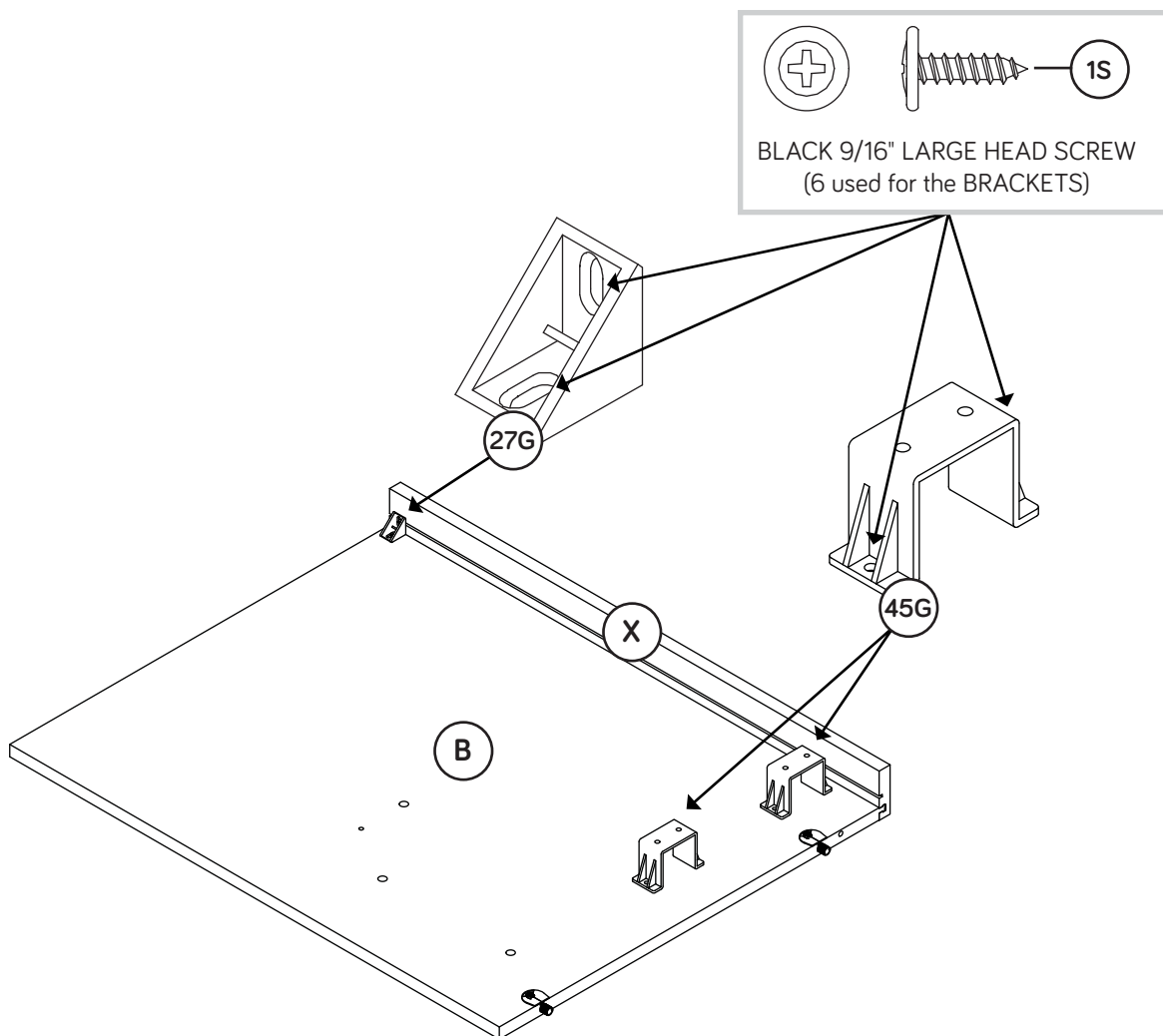

Step 4



- Fasten the CABINET RIGHT (35AW) to the LEFT UPRIGHT (F) and a CABINET LEFT (35AX) to the LEFT END (B). Use four GOLD 5/16" FLAT HEAD SCREWS (3S).

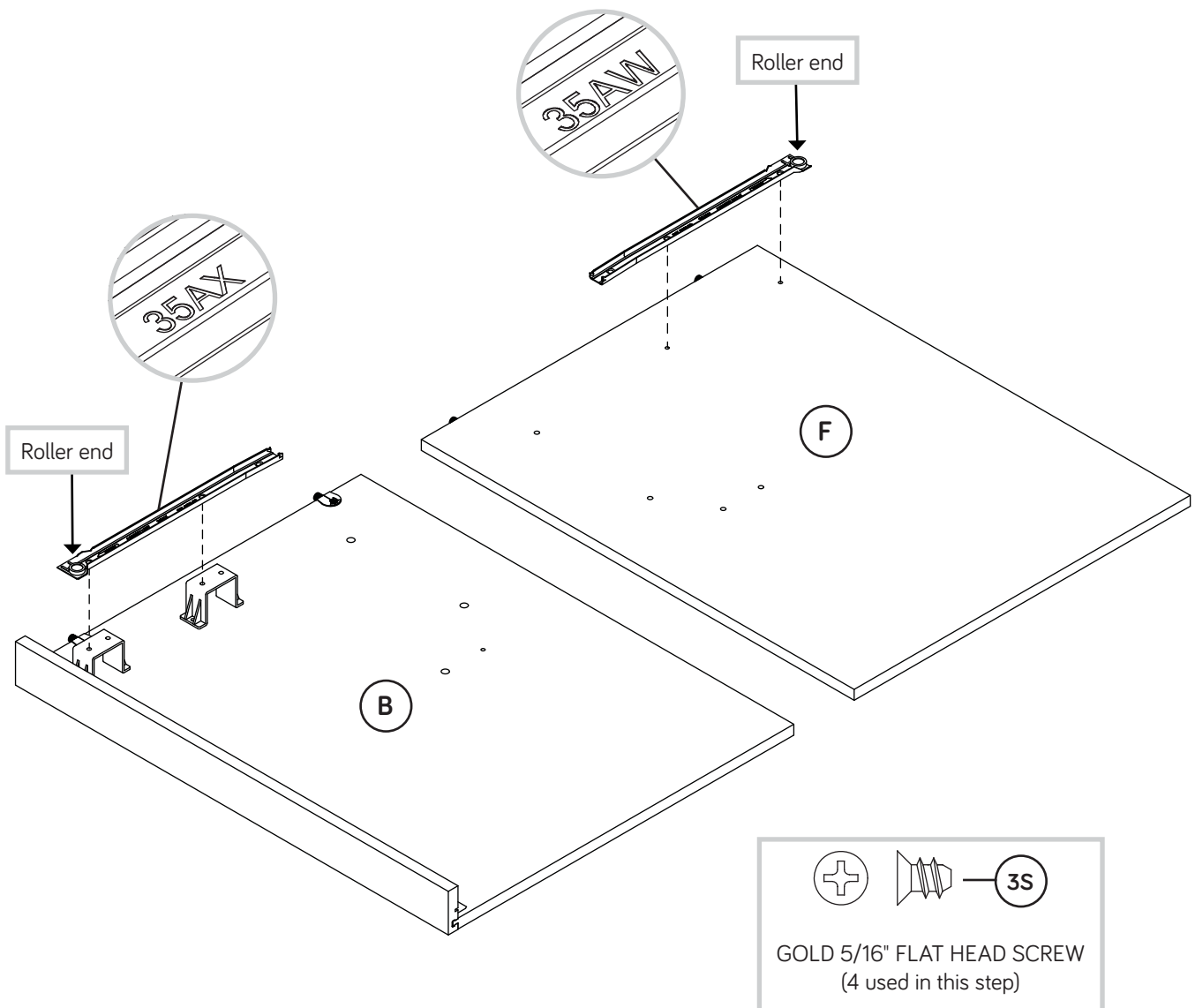

Step 5



- Fasten the CABINET RIGHTS (40CA) to the RIGHT END (A) and CABINET LEFTS (40CB) to the RIGHT UPRIGHT (E). Use eight GOLD 5/16" FLAT HEAD SCREWS (3S) through holes #1 and #3.

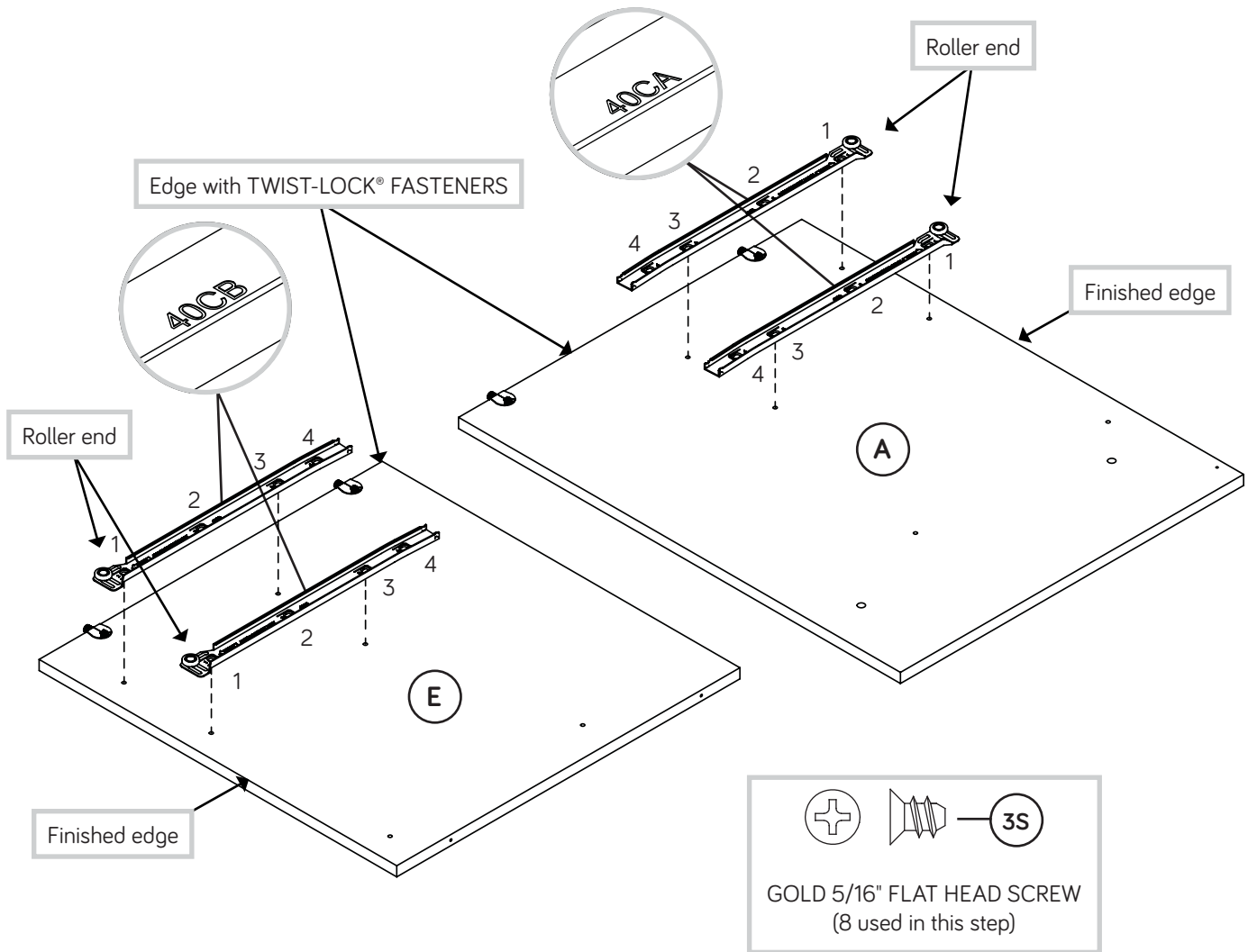

Step 6



- ✦ Separate the EXTENSION SLIDES (EE) from the EXTENSION RAILS (DD) as shown in the upper diagram below. Be prepared, the parts are greasy.
- ✦ Fasten the EXTENSION RAILS (DD) to the RIGHT END (A) and RIGHT UPRIGHT (E). Use four GOLD 5/16" FLAT HEAD SCREWS (3S).
- ✦ **NOTE:** For each EXTENSION RAIL, turn a SCREW into the hole shown in the enlarged diagram. Then, slide the innercartridge of the EXTENSION RAIL in to find the other hole that lines up with the hole in the RIGHT END (A) and RIGHT UPRIGHT (E). Turn a SCREW into these holes.

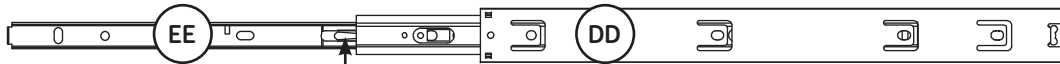

Push the black lever in and pull the SLIDE from the RAIL.

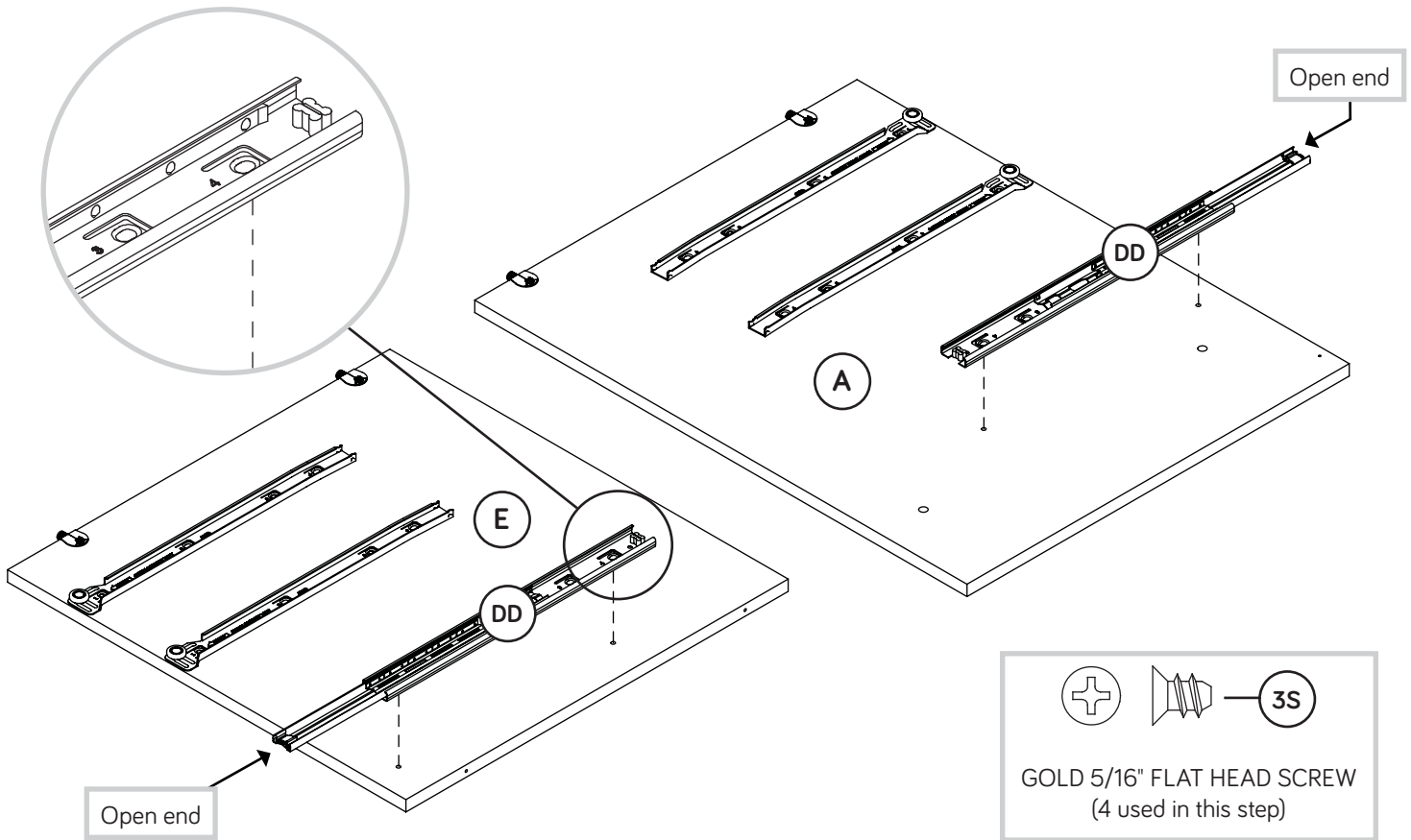

Step 7

- Tap two MOLDING CONNECTORS (18F) into the notches in the MOLDINGS (Z, AA, and BB).

Use your hammer to tap the MOLDING CONNECTORS (18F) into the notches in the MOLDINGS.

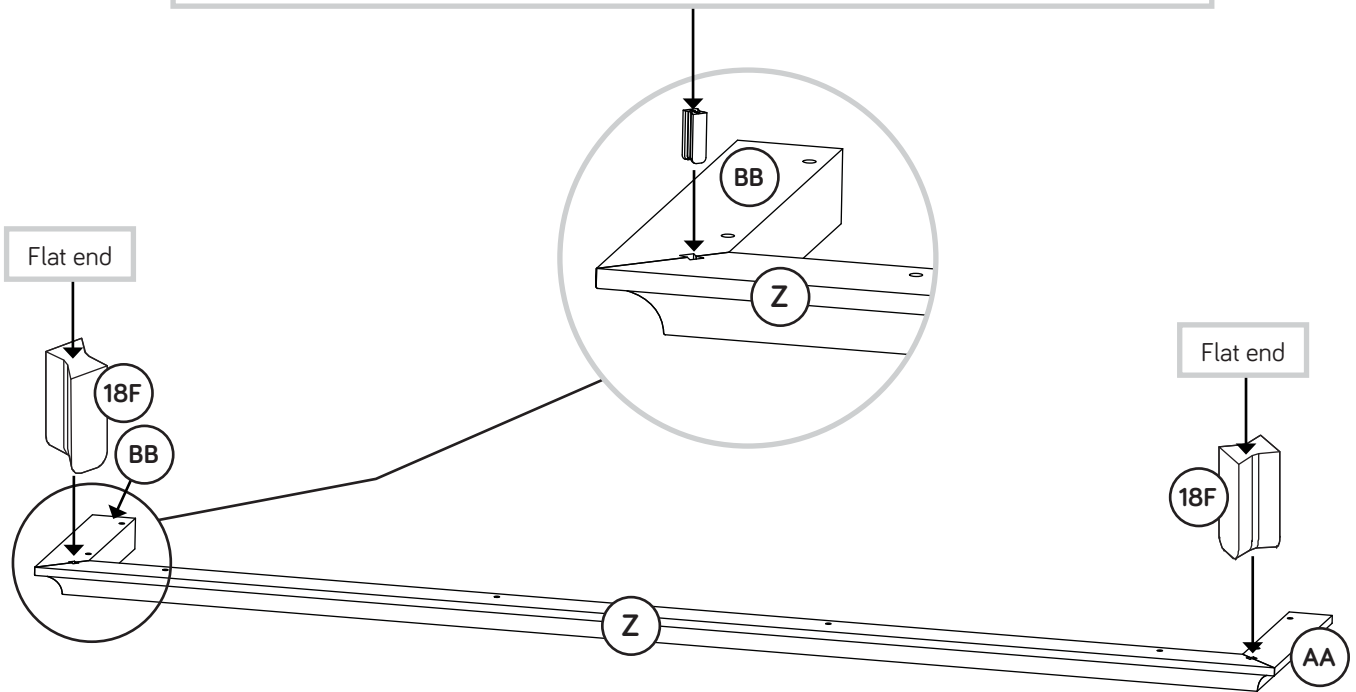

Step 8

🔩 Fasten the TOP MOLDINGS (Z, AA and BB) to the TOP (I).
Use eight BLACK 1-5/8" PAN HEAD SCREWS (27S).

🔩 NOTE: Do not overtighten the SCREWS into the TOP.



Just think. The sooner you do this, the sooner you do something else.

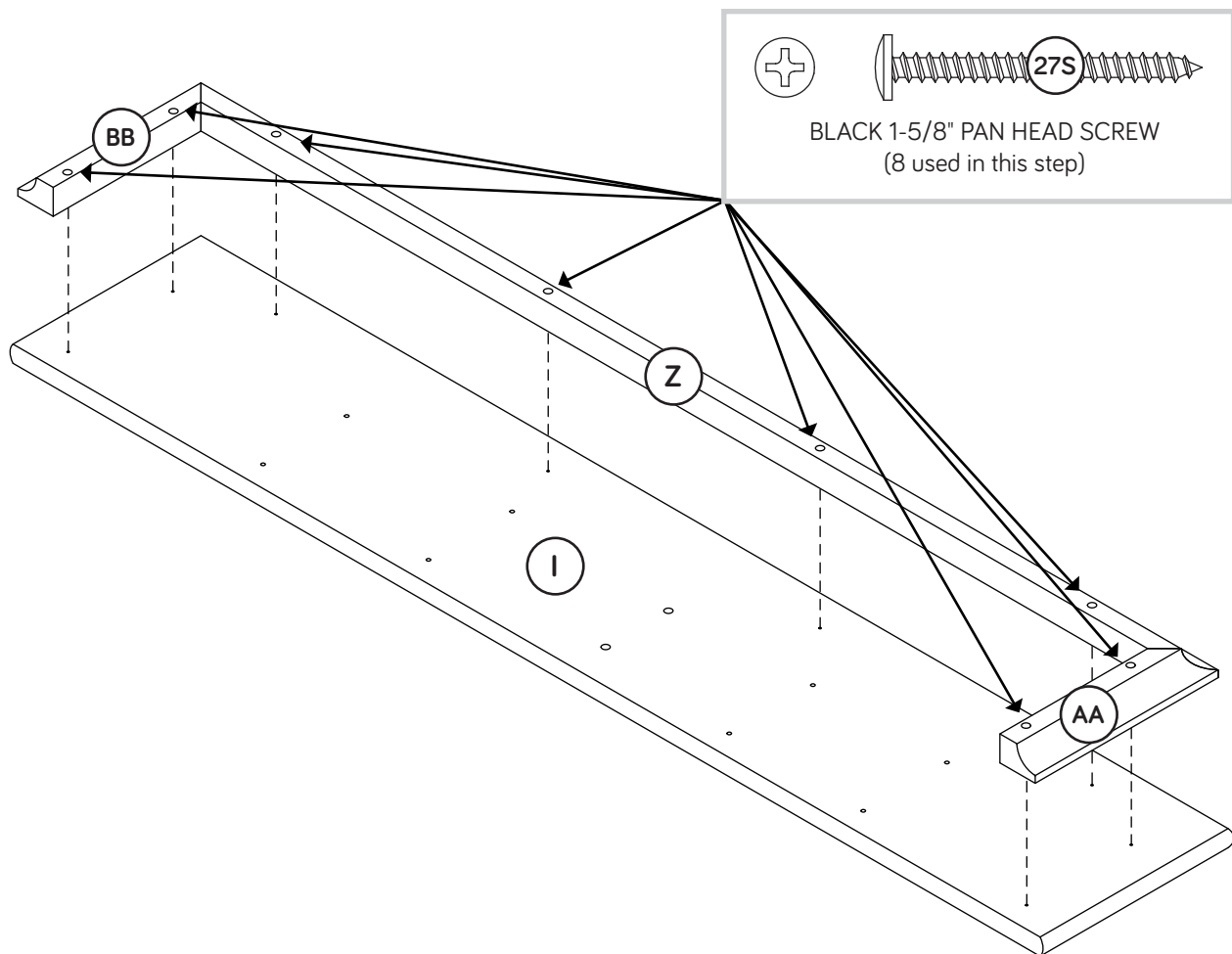

Step 9



- Fasten the HUTCH LEFT END (D) to the LEFT TOP MOLDING (BB). Tighten two TWIST-LOCK® FASTENERS.
- Insert eight METAL PINS (1R) into the SMALL PINNED UPRIGHTS (T).
- Push the METAL PINS in the edges of the SMALL PINNED UPRIGHTS into the holes in the TOP (I).



Caution
Do not stand the unit upright without the BACK fastened. The unit may collapse.

How to use the SAUDER TWIST-LOCK® FASTENER

1. Insert the dowel end of the FASTENER into the hole of the adjoining part.

NOTE: The dowel end of the FASTENER must remain fully inserted in the hole of the adjoining part while locking the FASTENER.

2. Tighten the FASTENER with a Phillips screwdriver as tight as possible.

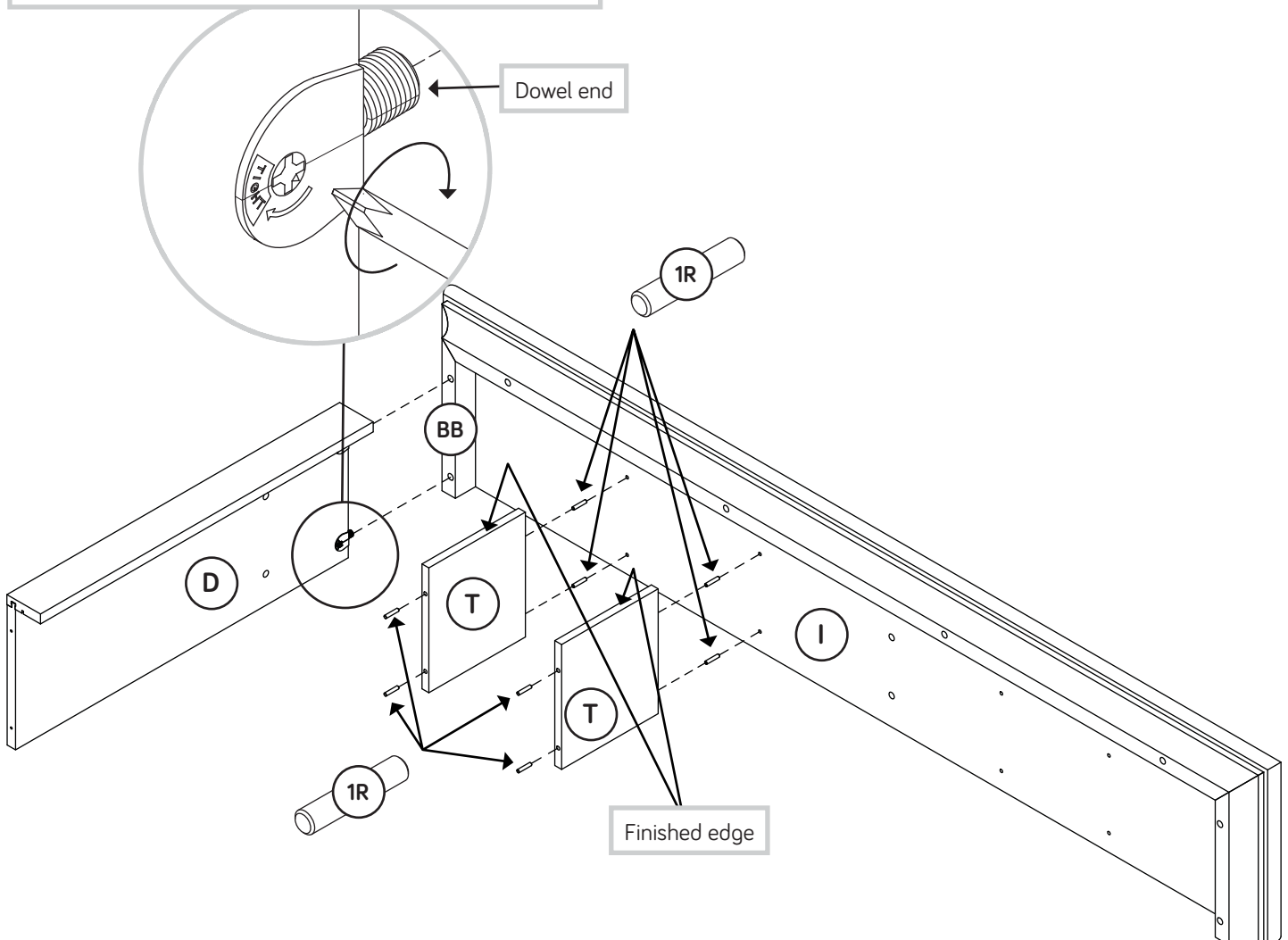

Step 10



- Fasten the HUTCH LONG SHELF (L) to the HUTCH LEFT END (D). Tighten two TWIST-LOCK® FASTENERS.
- NOTE:** Be sure the PINS in SMALL PINNED UPRIGHTS (T) insert into the holes in the HUTCH LONG SHELF (L).

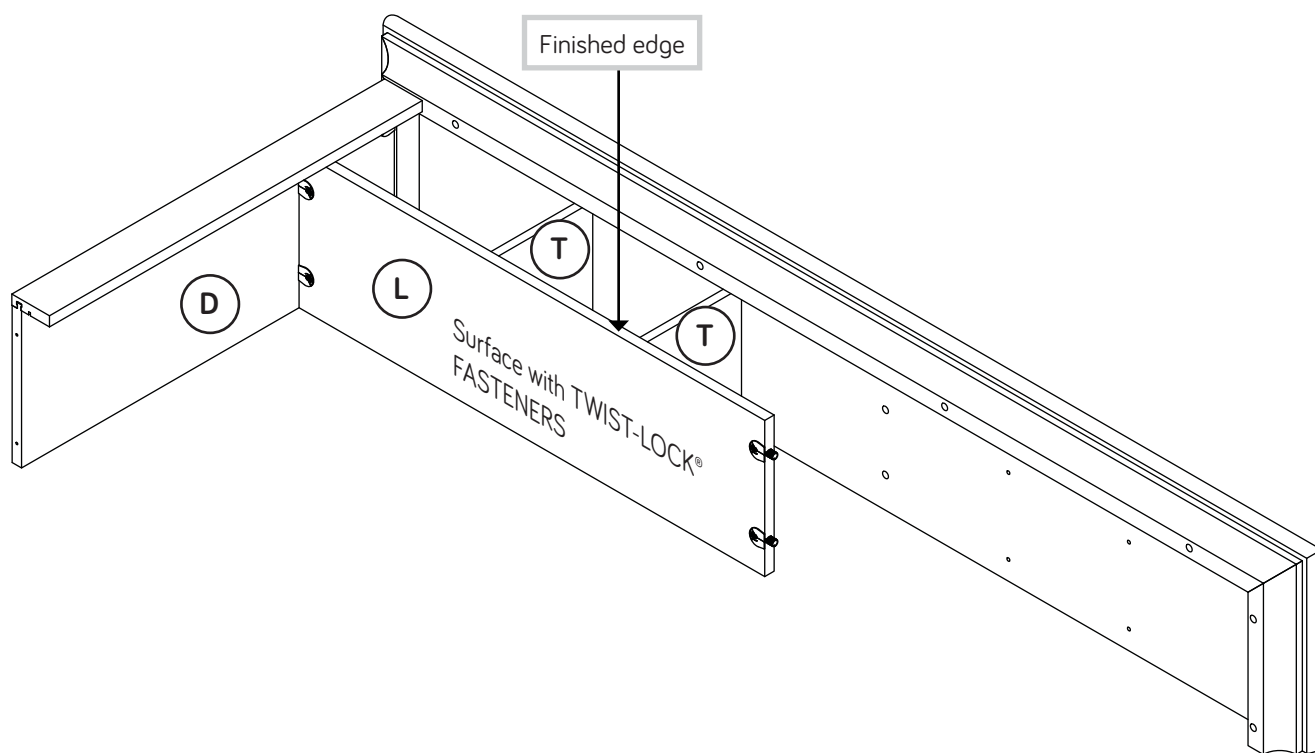

Step 11

- Fasten the HUTCH UPRIGHT (G) to the HUTCH TOP (I) and HUTCH LONG SHELF (L). Tighten four TWIST-LOCK® FASTENERS.
- Insert eight METAL PINS (1R) into the LARGE PINNED UPRIGHTS (S).
- Push the METAL PINS in the edges of the LARGE PINNED UPRIGHTS into the holes in the HUTCH TOP (I).

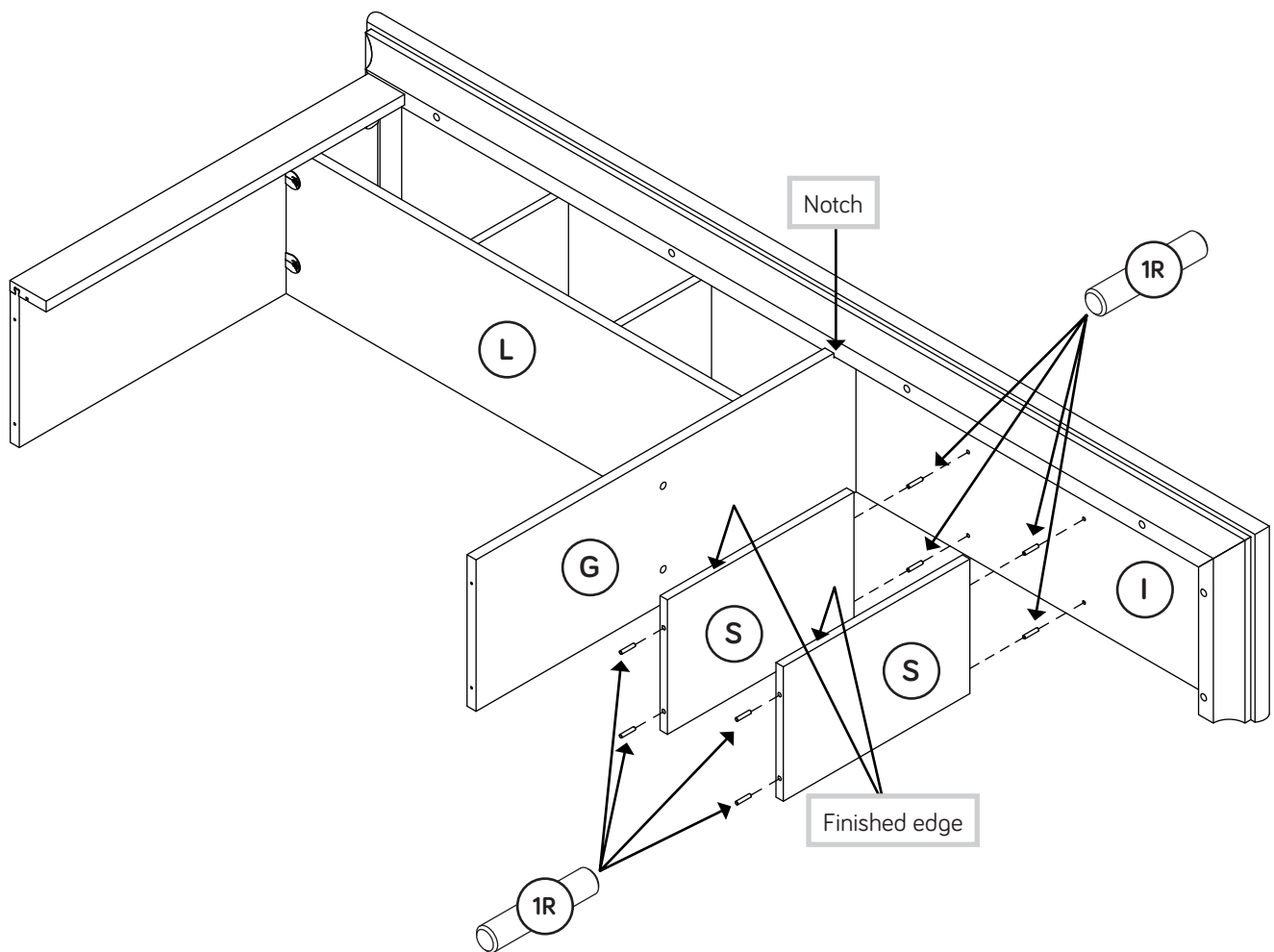

Step 12



- ✚ Fasten the HUTCH SHELF (M) to the HUTCH UPRIGHT (G). Tighten two TWIST-LOCK® FASTENERS.
- ✚ NOTE: Be sure the PINS in LARGE PINNED UPRIGHTS (S) insert into the holes in the HUTCH SHELF (M).
- ✚ Fasten the HUTCH RIGHT END (C) to the RIGHT TOP MOLDING (AA) and HUTCH SHELF (M). Tighten four TWIST-LOCK® FASTENERS.

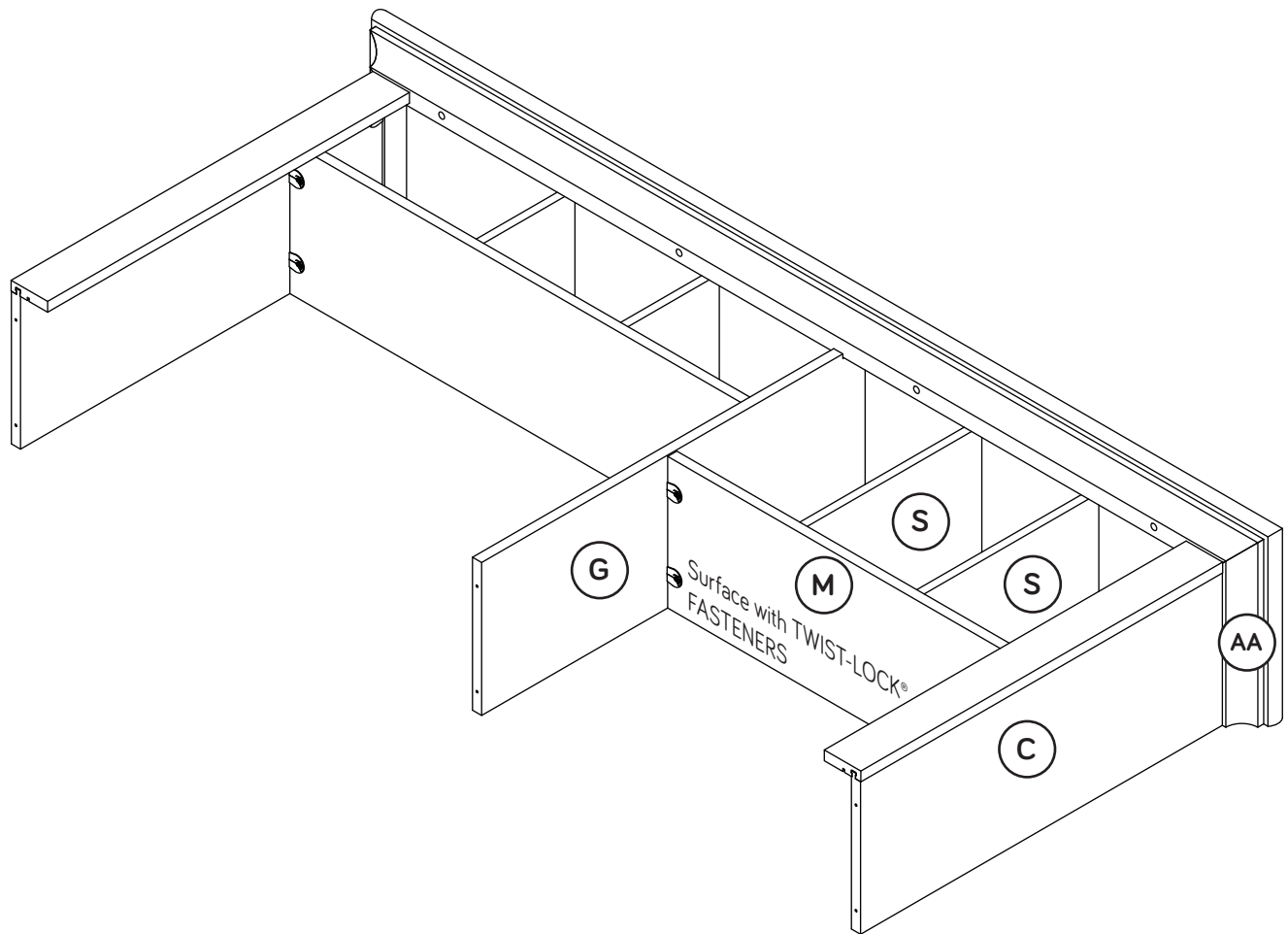

Step 13

- ✦ Insert four HOLE PLUGS (14P) into the holes in the TOP MOLDING (Z).
- ✦ Fasten the DESK TOP (H2) to the HUTCH LEFT END (D), HUTCH UPRIGHT (G), and HUTCH RIGHT END (C). Use six BLACK 2-1/4" FLAT HEAD SCREWS (26S).

Meet Part (H2). This component has been engineered to be lighter, stronger, faster... well ok. Not technically faster. But definitely makes for a sturdier Computer Desk with Hutch that's easier to assemble and friendlier to the environment.

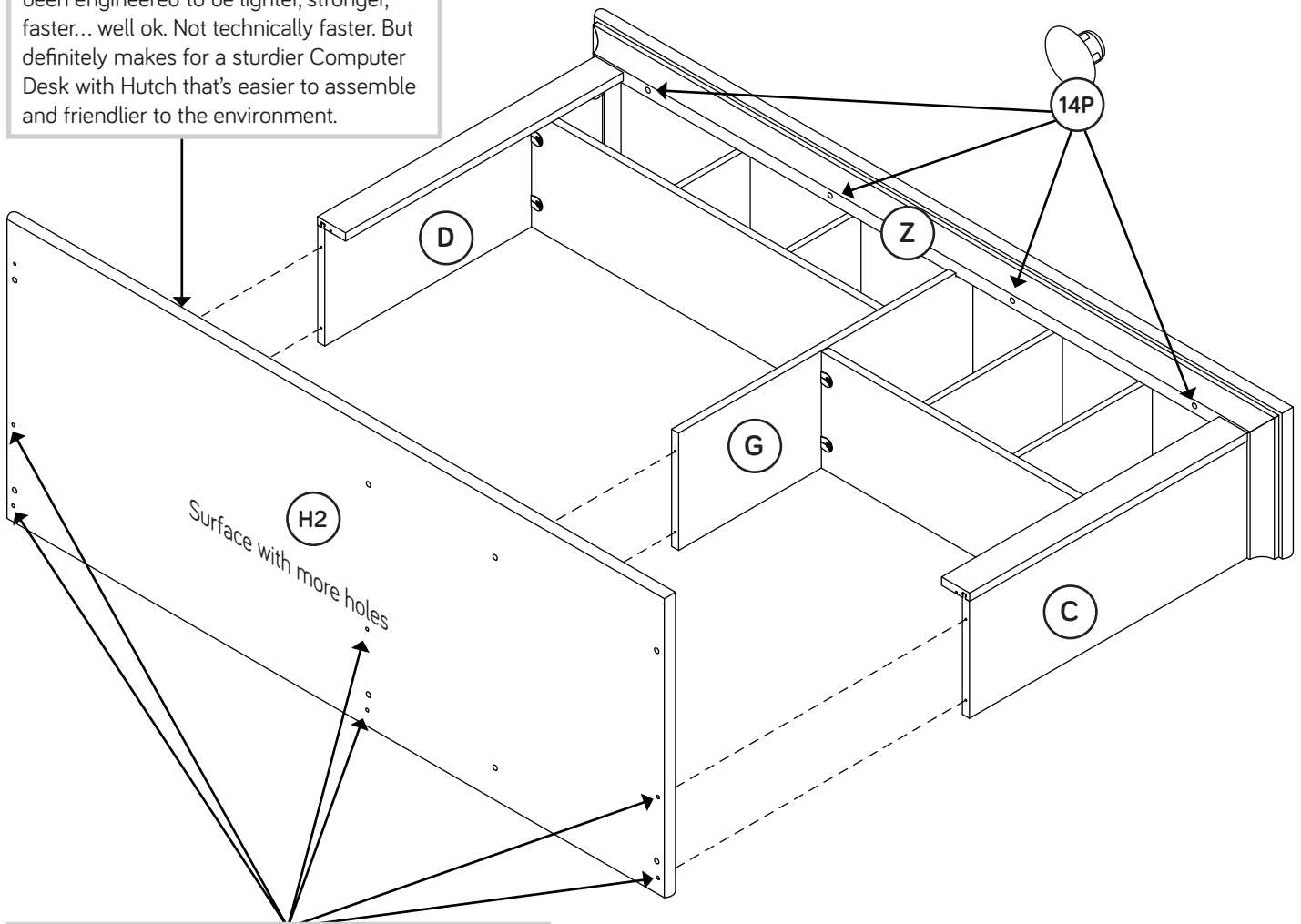

BLACK 2-1/4" FLAT HEAD SCREW
(6 used in this step)

Step 14



- ✚ Push the LONG METAL PIN (3R) into the DESK TOP (H2).
- ✚ Fasten the LEFT END (B) to the DESK TOP (H2). Tighten two TWIST-LOCK® FASTENERS.
- ✚ **NOTE:** Be sure the LONG METAL PIN (3R) inserts into the hole in the LEFT END (B).



Now might be a good time to refresh your drink.

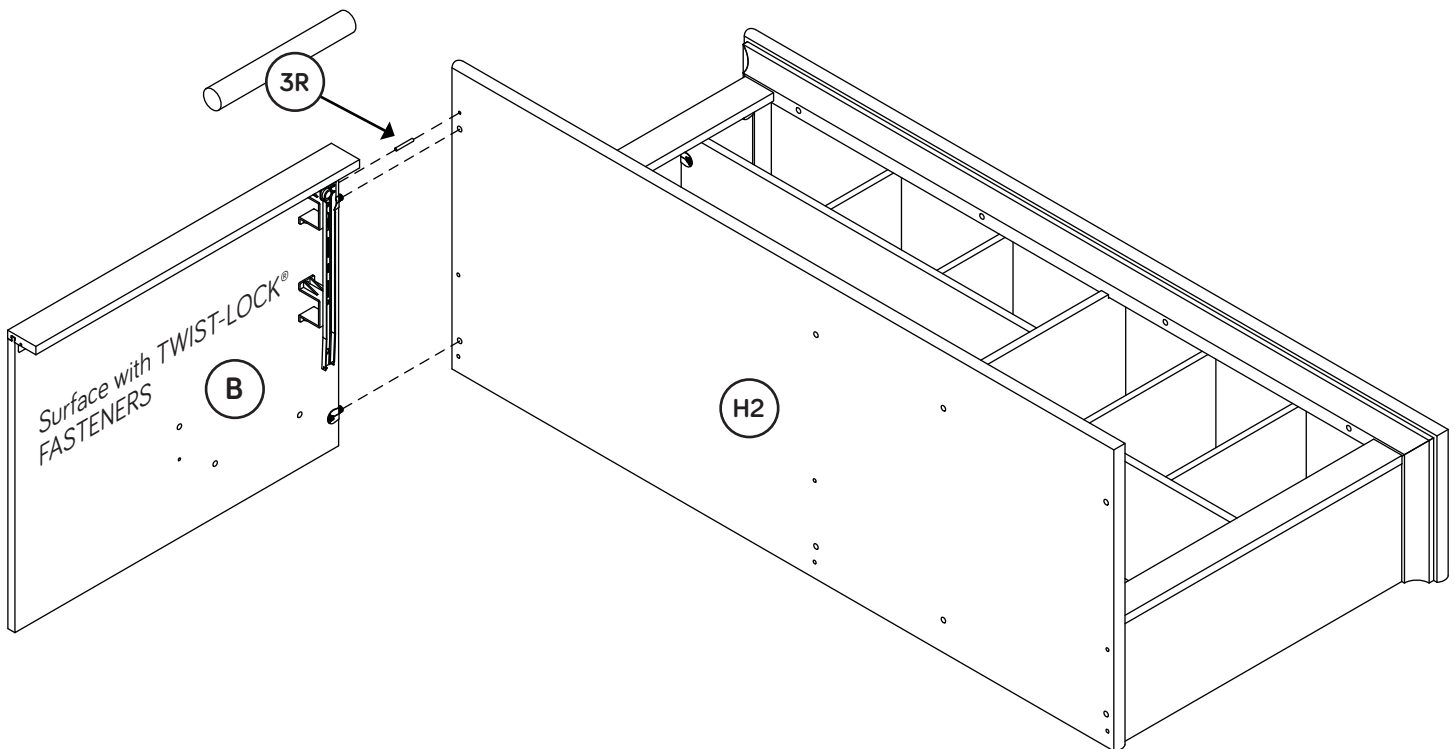

Step 15



- Fasten the SHELF (K) to the MODESTY PANEL (J). Use three BLACK 1-7/8" FLAT HEAD SCREWS (2S).
- Push a METAL PIN (1R) into the hole in the short edge of the SHELF (K).
- NOTE:** You may want to use packaging material to prop the MODESTY PANEL (J) up off the floor in this step.
- Fasten the SHELF (K) and MODESTY PANEL (J) to the LEFT END (B). Tighten the TWIST-LOCK® FASTENER in the SHELF (K). You will tighten the other TWIST-LOCK® FASTENERS in step 20.
- NOTE:** Be sure the METAL PIN (1R) inserts into the hole in the LEFT END (B).

Edge with TWIST-LOCK® FASTENERS

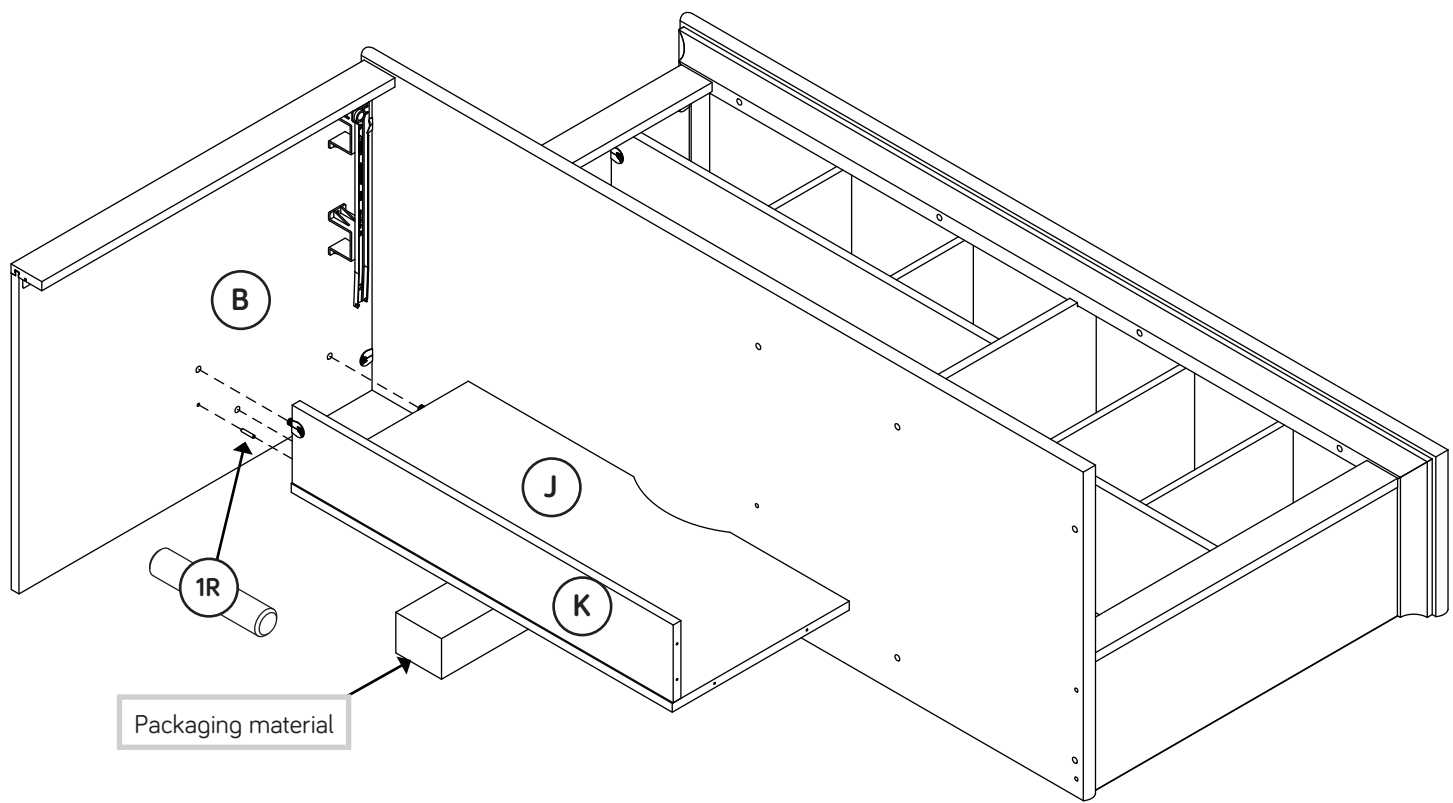
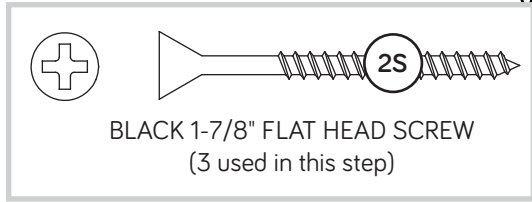
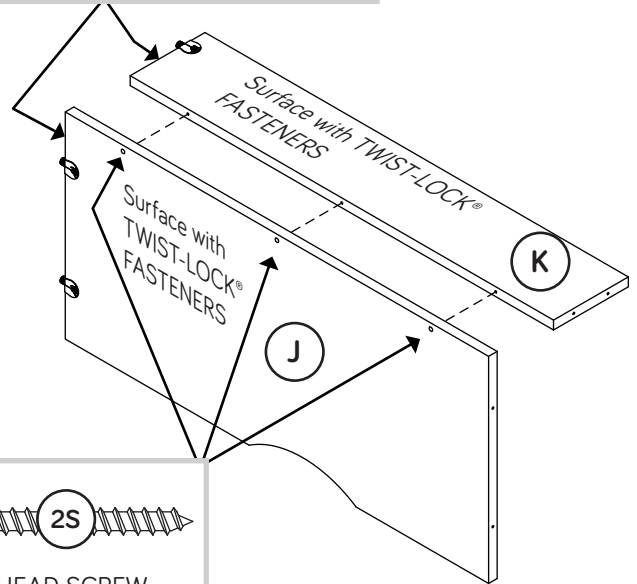

Step 16



- ✚ Fasten the LEFT UPRIGHT (F) to the DESK TOP (H2). Tighten two TWIST-LOCK® FASTENERS.
- ✚ Fasten the LEFT UPRIGHT (F) to the SHELF (K) and MODESTY PANEL (J). Use four BLACK 1-7/8" FLAT HEAD SCREWS (2S).

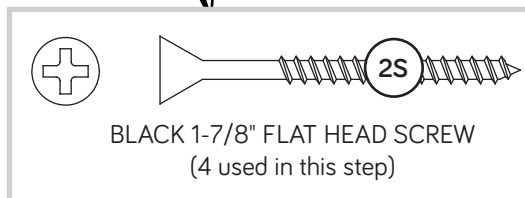
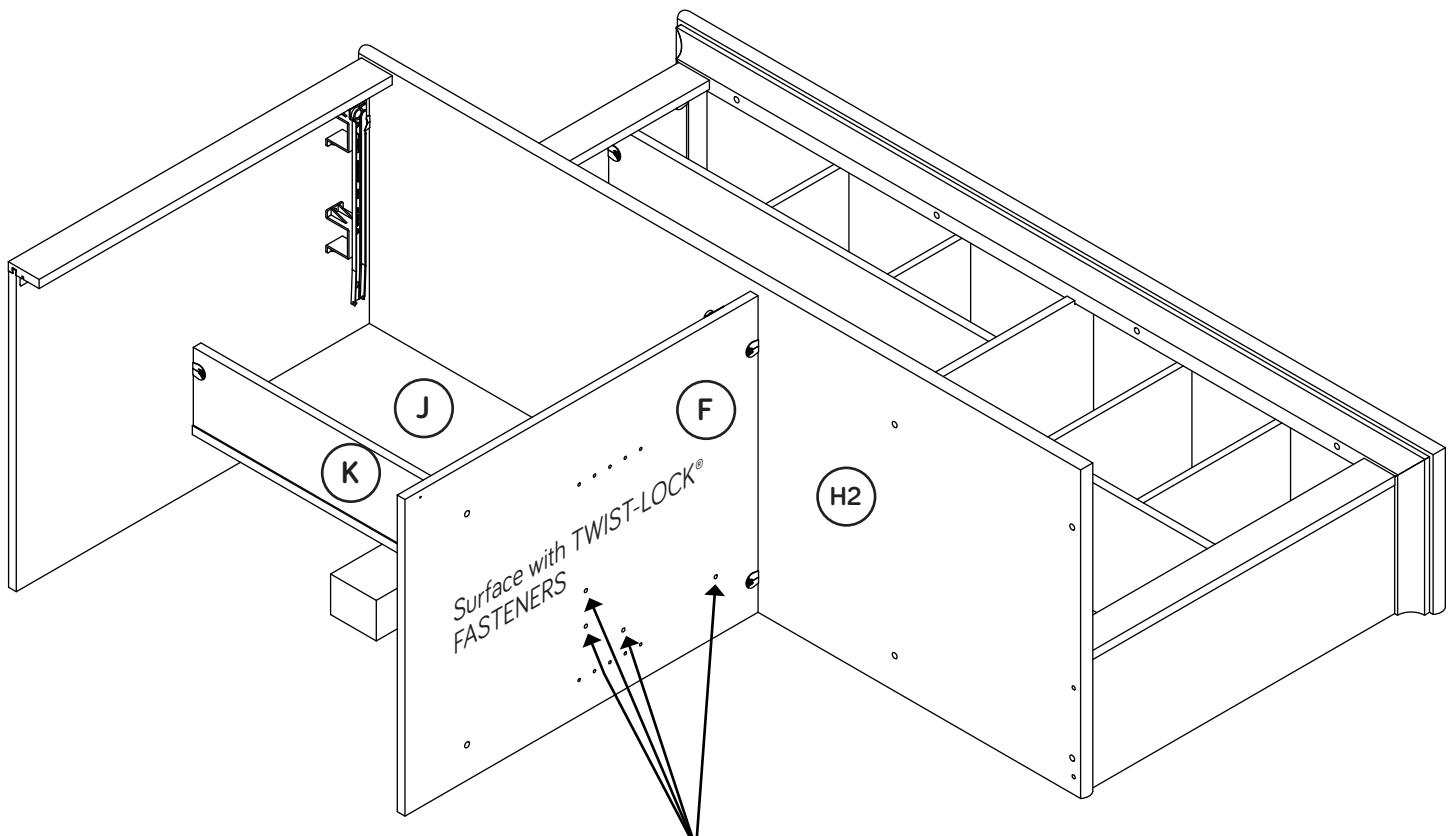

Step 17



- Fasten the RIGHT UPRIGHT (E) to the DESK TOP (H2). Tighten two TWIST-LOCK® FASTENERS.
- Fasten the BOTTOM (N) to the LEFT UPRIGHT (F). Tighten two TWIST-LOCK® FASTENERS.
- Fasten the BOTTOM (N) to the RIGHT UPRIGHT (E). Use two BLACK 1-7/8" FLAT HEAD SCREWS (2S).

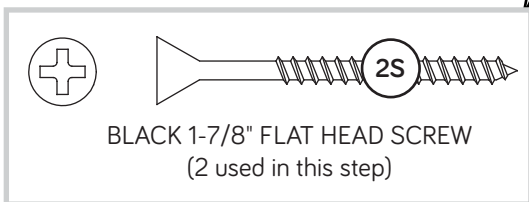
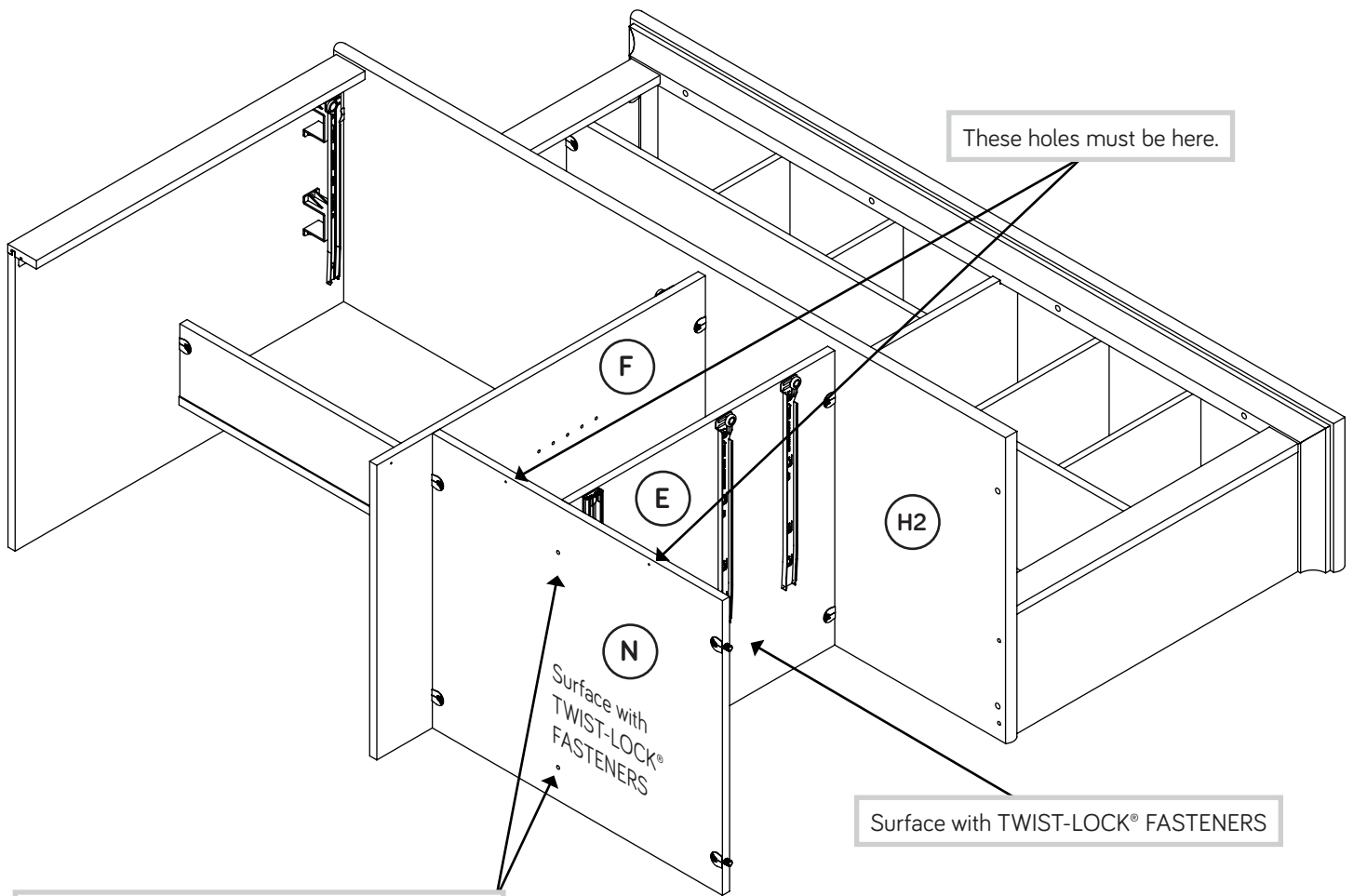

Step 18



- ✚ Fasten the RIGHT END (A) to the DESK TOP (H2). Tighten two TWIST-LOCK® FASTENERS.
- ✚ Fasten the RIGHT END (A) to the BOTTOM (N). Tighten two TWIST-LOCK® FASTENERS.

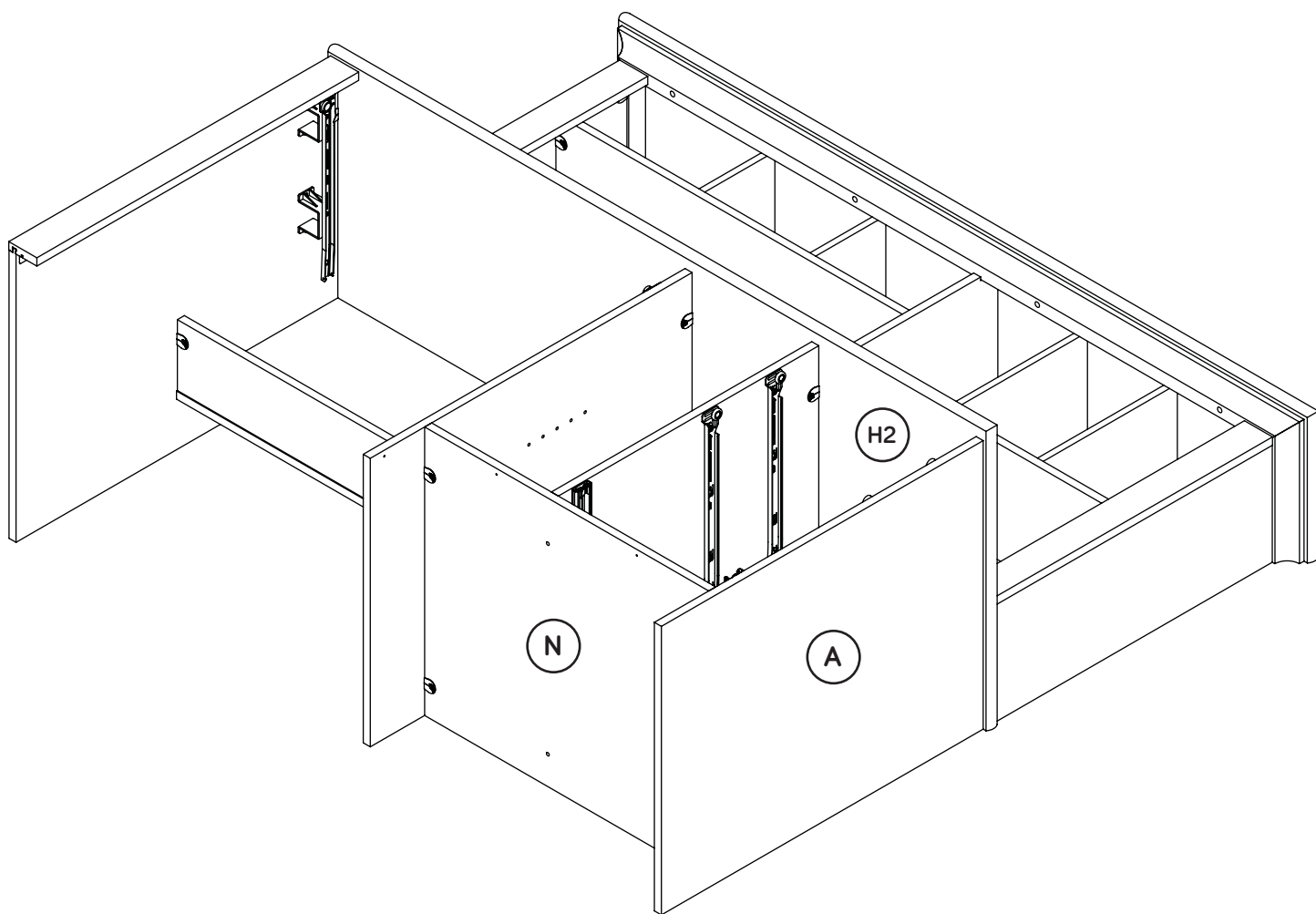

Step 19

- Fasten four ANGLE BRACKETS (27G) to the BOTTOM (N), RIGHT END (A), and LEFT UPRIGHT (F). Use four BLACK 9/16" LARGE HEAD SCREWS (1S).
- NOTE:** Be sure the BRACKETS are even with the edges of the BOTTOM, RIGHT END, and LEFT UPRIGHT.
- Fasten the BASE (CC) to the ANGLE BRACKETS (27G) on the BOTTOM (N), RIGHT END (A) and LEFT UPRIGHT (F). Use four BLACK 9/16" LARGE HEAD SCREWS (1S).

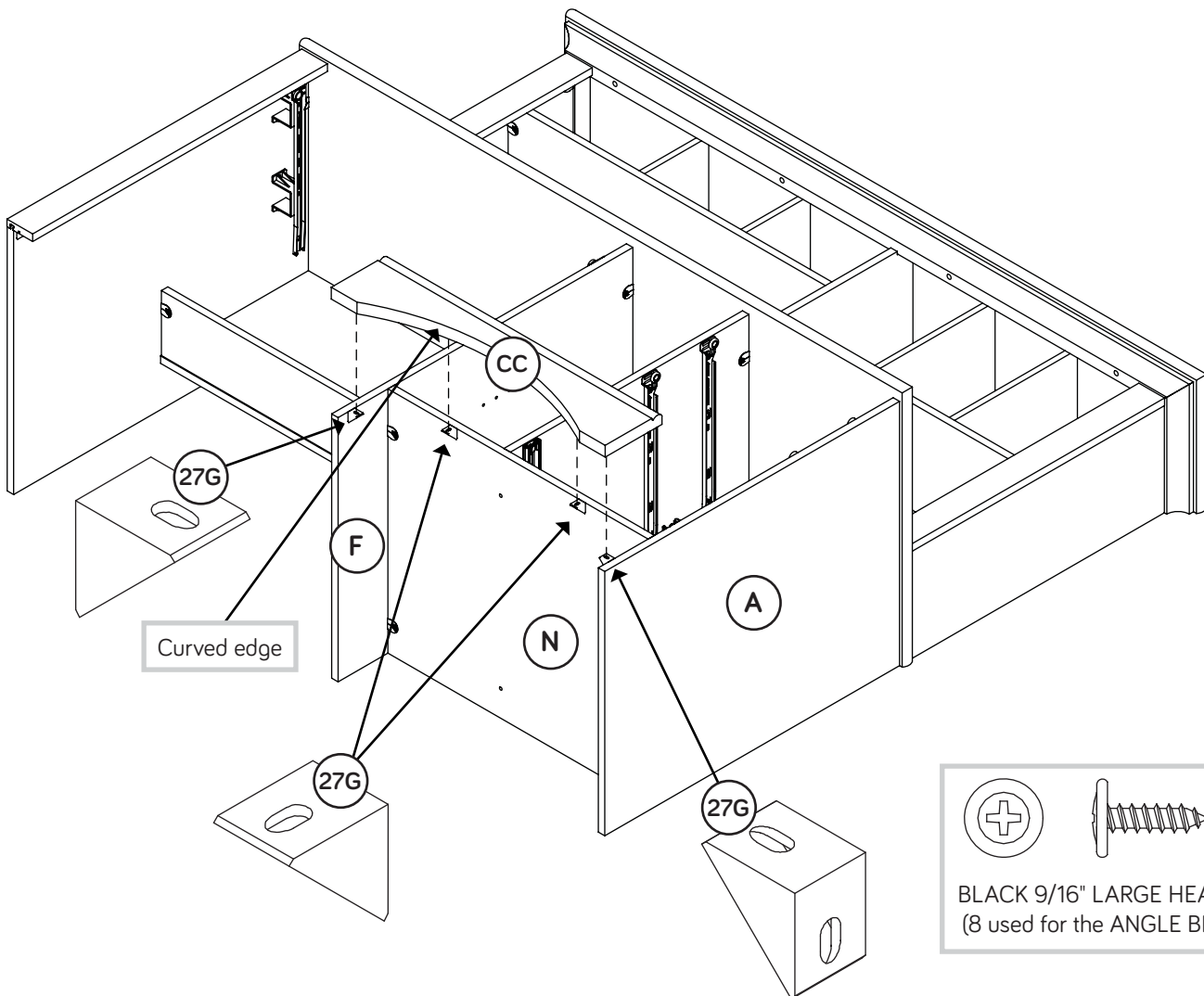

Step 20



Do not stand the unit upright without the BACK fastened. The unit may collapse.



- ✚ Carefully turn your unit over onto its front edges. Unfold the LARGE BACK (P) and lay it over your unit.
- ✚ Make equal margins along all four edges of the LARGE BACK (P). Push on opposite corners of your unit if needed to make it "square".
- ✚ Fasten the LARGE BACK (P) to your unit using the NAILS (1N).
- ✚ **NOTE:** Be sure to tap NAILS into the holes that line up over the HUTCH SHELVES (L and M) and HUTCH UPRIGHT (G).
- ✚ **NOTE:** Perforations have been provided for access through the BACK.
- ✚ Unfold the SMALL BACK (Q) and lay it over the lower section of your unit.
- ✚ Make equal margins along three edges of the SMALL BACK (Q) with the tabs between the LARGE BACK (P)
- ✚ Fasten the SMALL BACK (Q) to your unit using the NAILS (1N).
- ✚ **NOTE:** Be sure to tap NAILS into the holes that line up over the UPRIGHT (E).
- ✚ **NOTE:** Perforations have been provided for access through the BACK. Carefully cut out the rectangle in the BACK for proper ventilation of your CPU.
- ✚ Tighten two TWIST-LOCK® FASTENERS in the MODESTY PANEL (J).

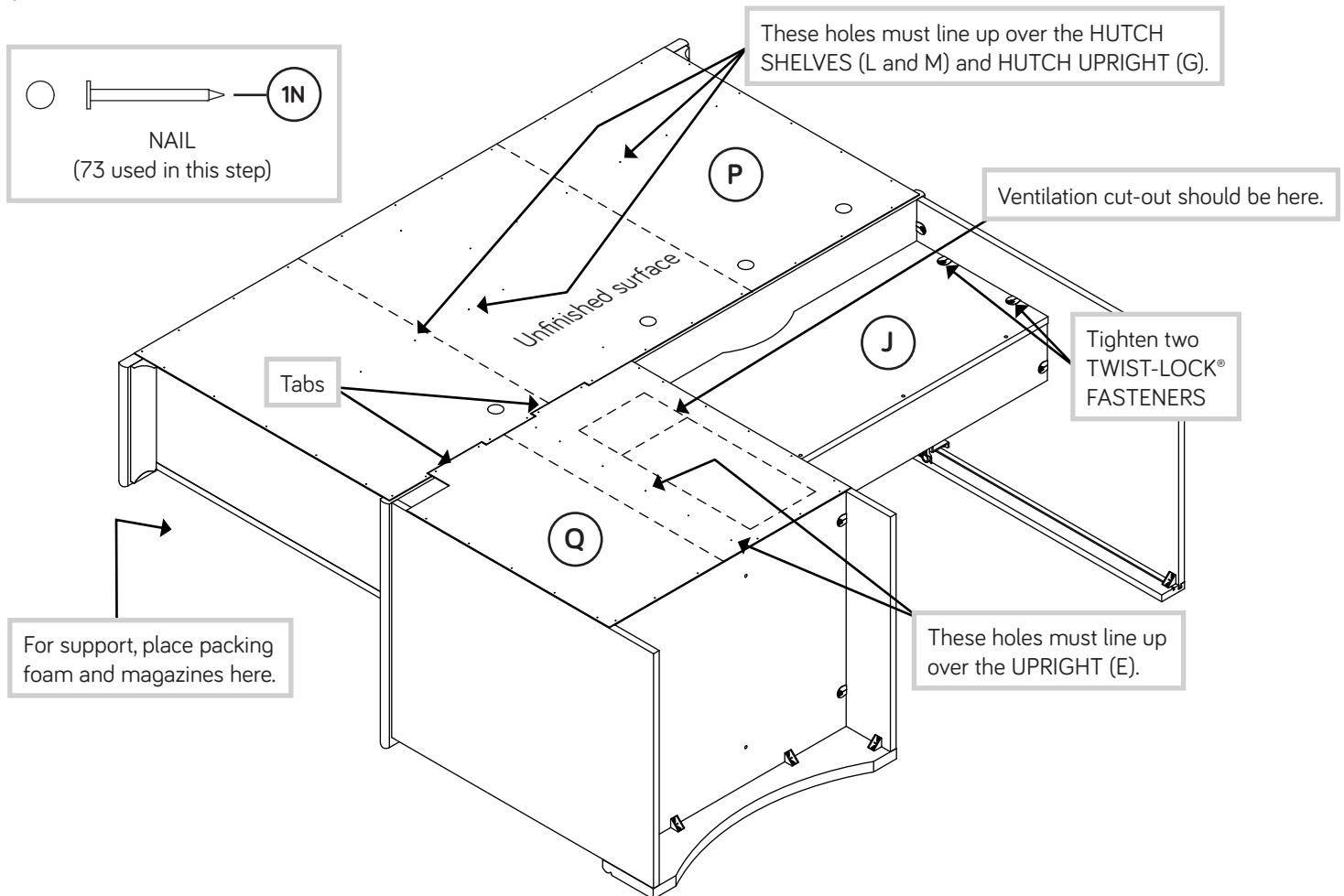

Step 21



- Fasten the HINGES (40H) to the DOOR (O). Use four BLACK 1/2" FLAT HEAD SCREWS (11S).

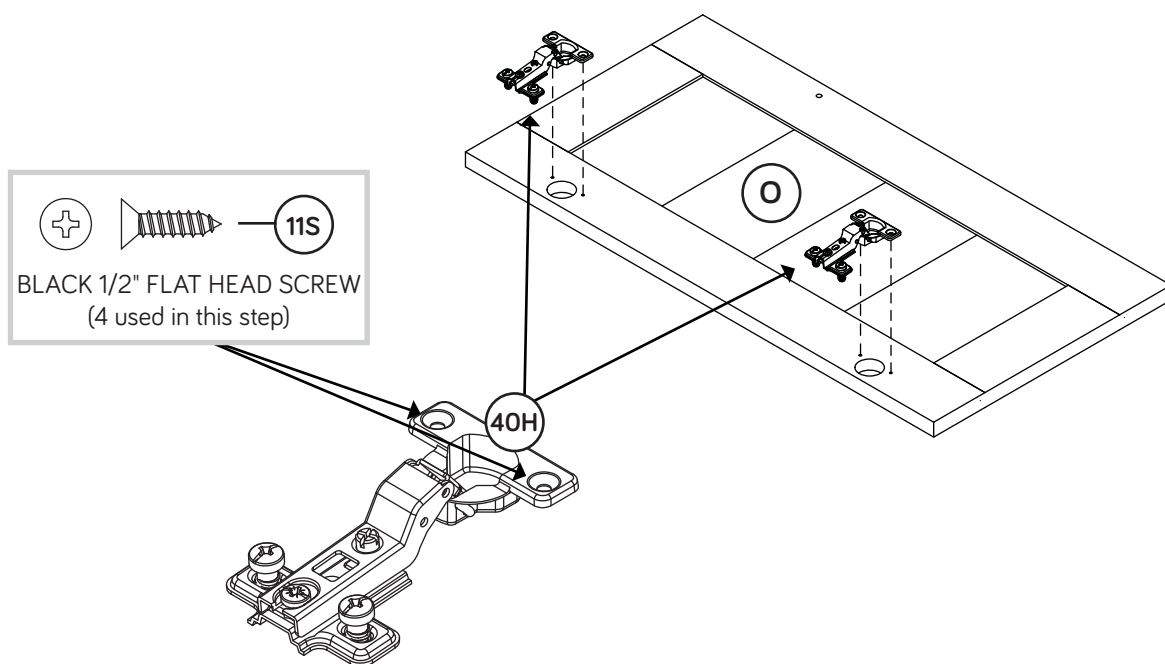

Step 22



- ✚ Carefully stand your unit upright.
- ✚ Before fastening the DOOR to your unit, be sure the mounting screw is against the stops as shown in the right diagram. If it isn't, loosen the mounting screw to slide it against the stops. Then tighten the mounting screw.
- ✚ Fasten the DOOR (O) to the RIGHT UPRIGHT (E). Use the screws in the HINGES.
- ✚ Fasten the KNOB SET (99K) to the DOOR (O). Use the SILVER 1-1/4" MACHINE SCREW (35S).
- ✚ Peel a FELT DISC from the FELT DISC CARD (1M) and stick it on the DOOR where it comes in contact with the LEFT UPRIGHT (F).

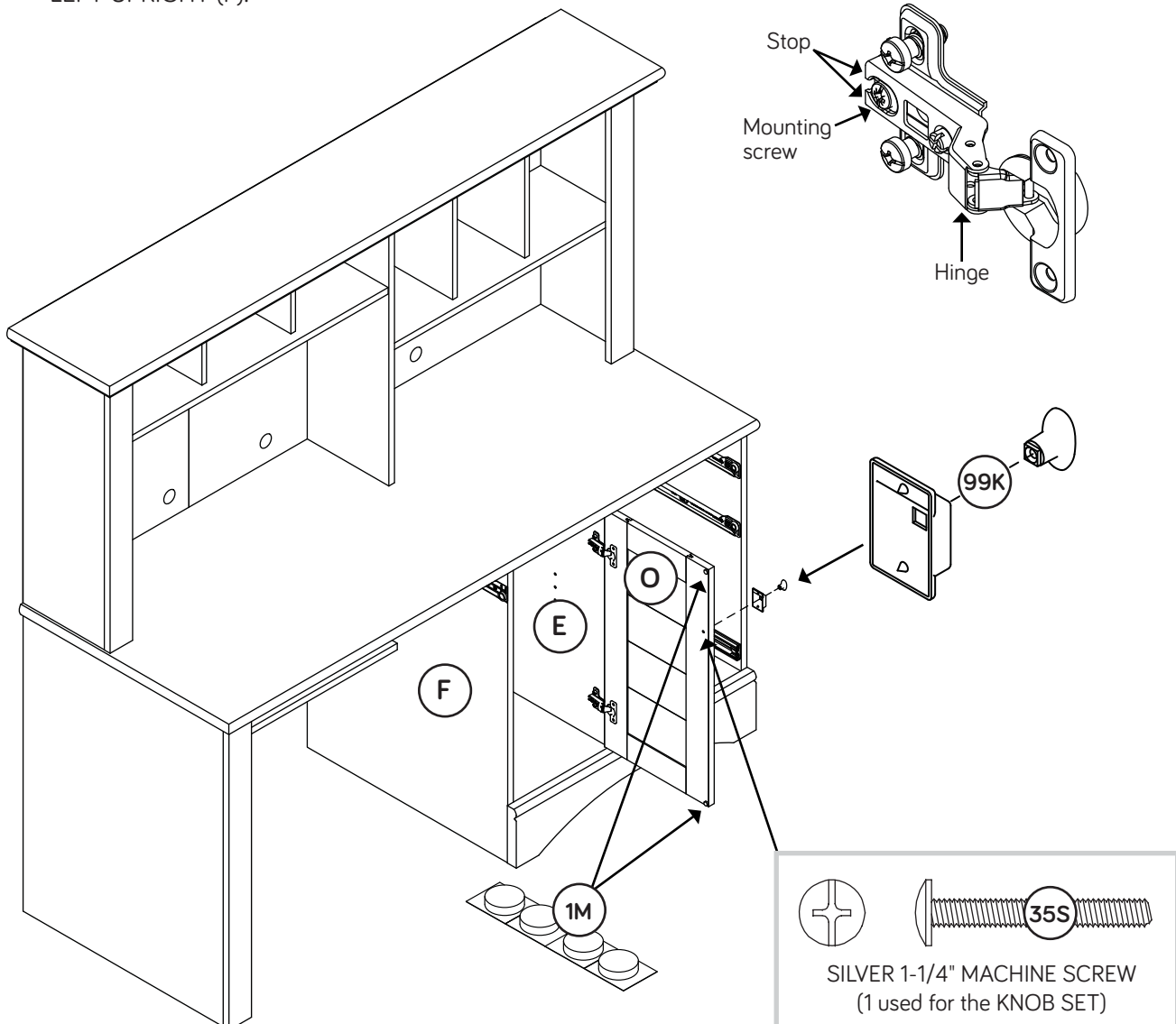

Step 23



- ✚ Refer to the enlarged diagram to identify the parts on the HINGES.
- ✚ The DOORS may need some adjustments. Follow the text below to make needed adjustments.
- ✚ **DOOR ADJUSTMENTS:**
 - To adjust the DOORS from side to side (horizontal), turn the adjusting screw in or out.
 - To adjust the DOORS up and down (vertical), loosen both vertical adjustment screws. Move the DOORS up or down to the desired location. Tighten the screws after making adjustments.
 - To adjust the DOORS in or out (depth), loosen the mounting screw one turn and move the DOORS in or out, as needed. Tighten the mounting screw after making adjustments.

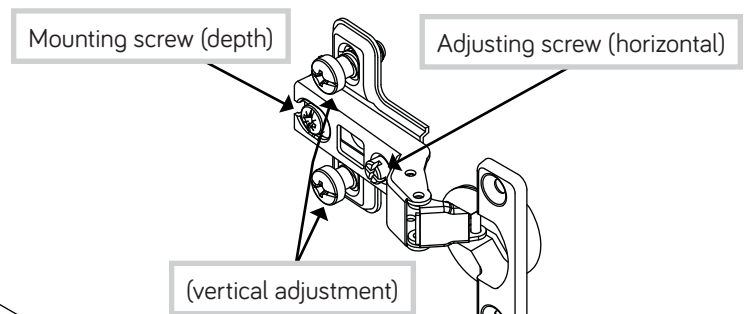
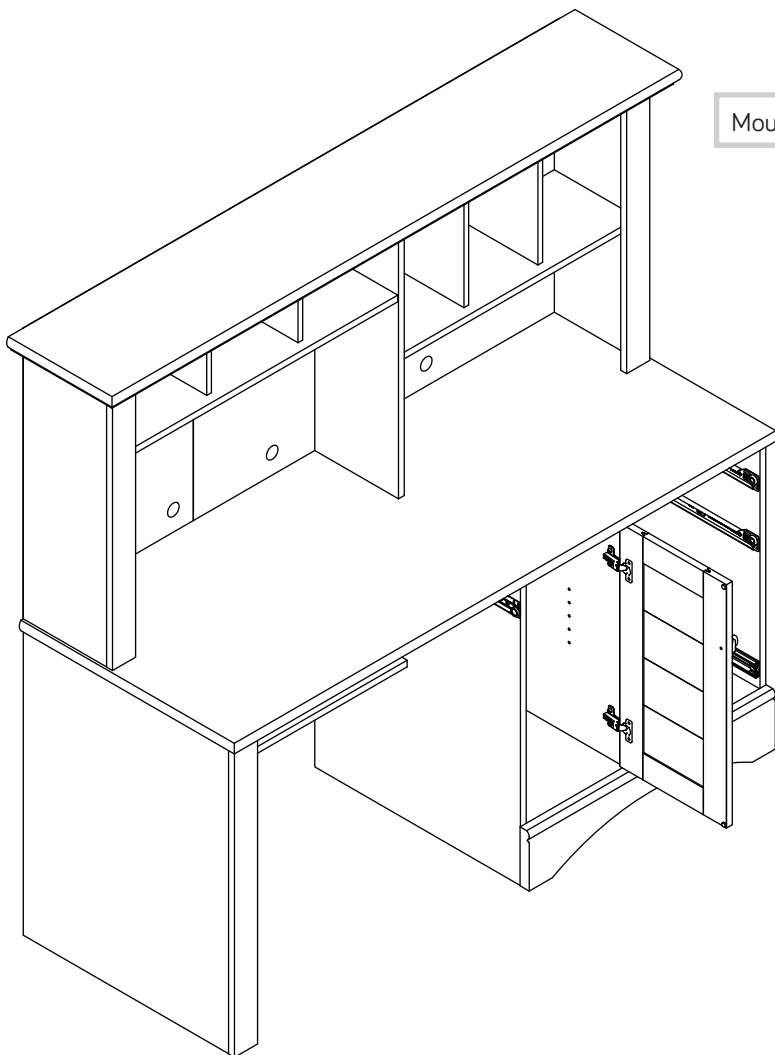

Step 24

VIEW THE T-LOCK BOX VIDEO



1

The tabs should insert freely into the slots. Gently tilt the DRAWER SIDES side to side until the tabs slip into the slots.

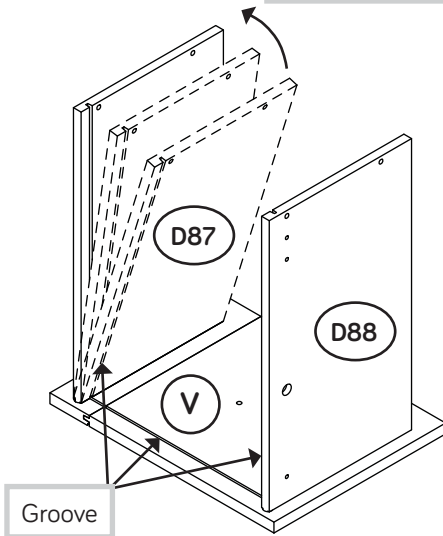

2

With the palm of your hand, tap the DRAWER BOTTOM down into the groove.

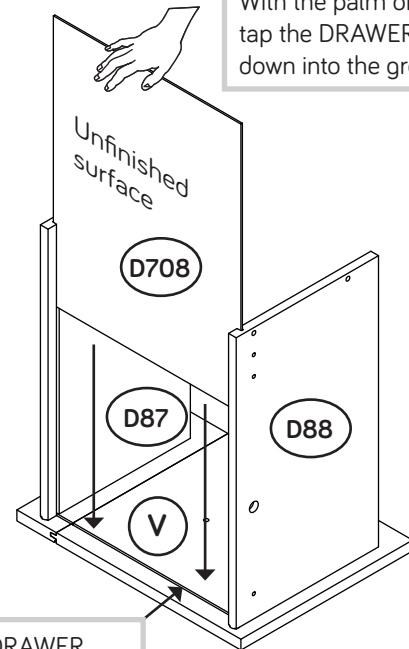

Be sure the DRAWER BOTTOM inserts into the DRAWER FRONT groove.

✚ Insert the DRAWER SIDES (D88 and D87) at an angle into the slot at each end of the DRAWER FRONT (V).

✚ Slide the DRAWER BOTTOM (D708) into the grooves in the DRAWER SIDES (D88 and D87) and DRAWER FRONT (V).

3

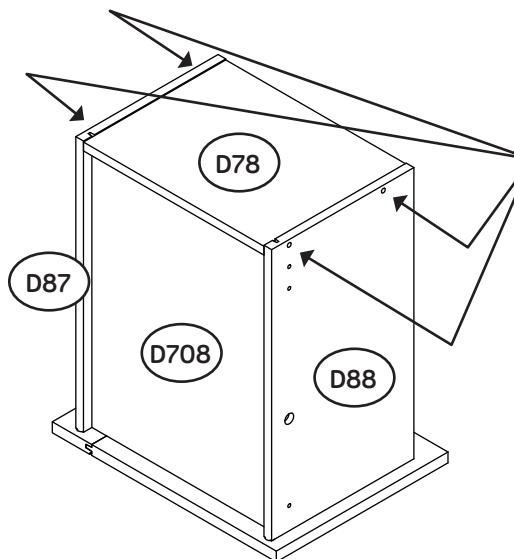

Start each screw a few turns before completely tightening any of them.

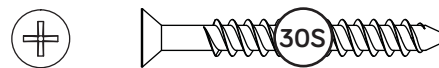

BLACK 1-9/16" FLAT HEAD SCREW
(12 used in this step)

✚ Fasten the DRAWER BACK (D78) to the DRAWER SIDES (D88 and D87). Use four BLACK 1-9/16" FLAT HEAD SCREWS (30S).

✚ NOTE: Be sure the DRAWER BOTTOM (D708) inserts into the groove of the DRAWER BACK (D78).

✚ Repeat this step for the remaining drawers.

Step 25



- ✚ Insert a SLIDE CAM (10A) into the DRAWER SIDES (D88 and D87).
- ✚ Fasten the EXTENSION SLIDES (EE) to the DRAWER SIDES (D87 and D88). Use four GOLD 5/16" FLAT HEAD SCREWS (3S) through holes #1 and #4.
- ✚ **NOTE:** The screw head in the CAM must be visible through the slotted hole in the SLIDE.

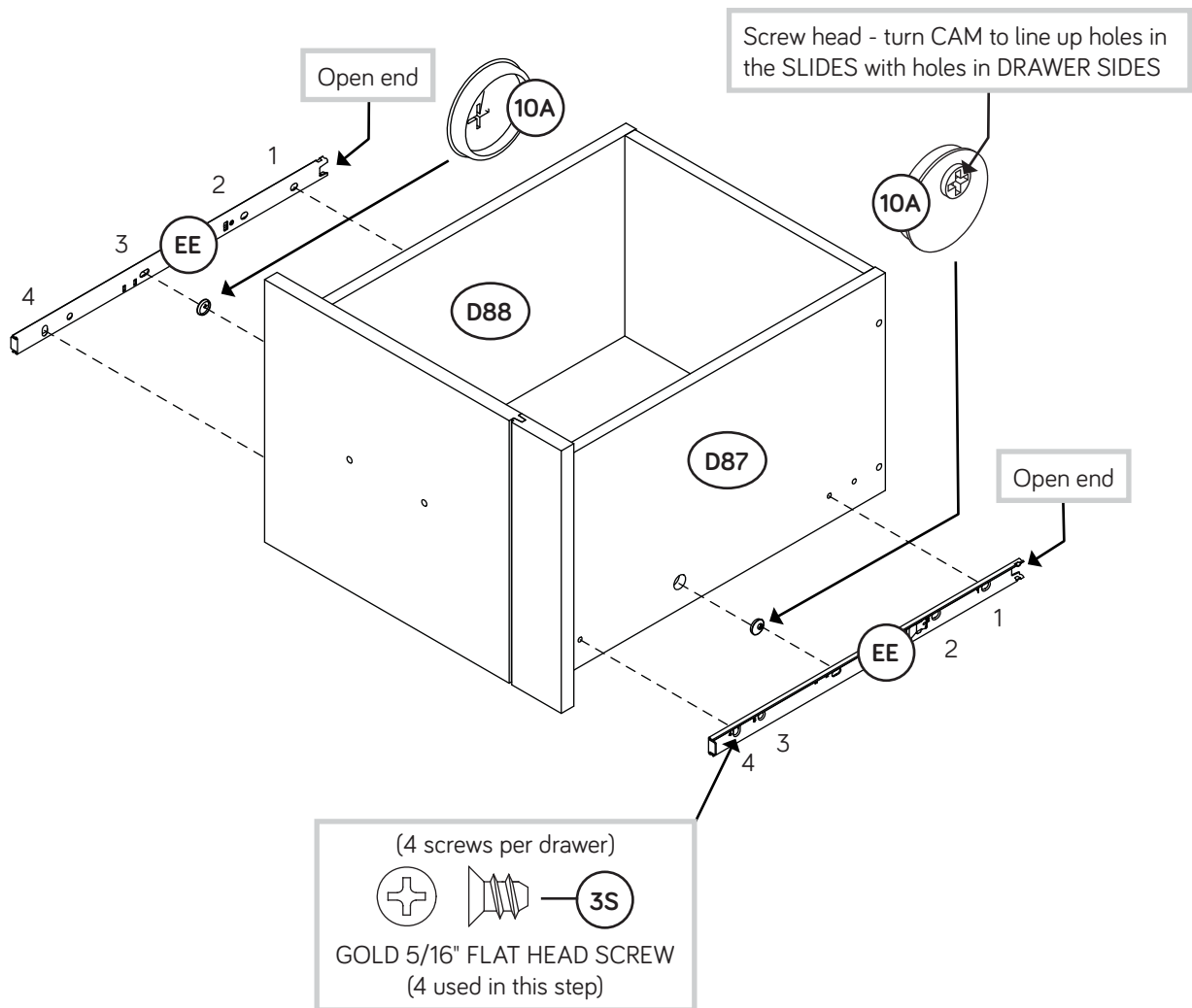

Step 26



- ✚ Insert a SLIDE CAM (10A) into the DRAWER SIDES (D24 and D25).
- ✚ Fasten the DRAWER RIGHT (40CC) and DRAWER LEFT (40CD) to the DRAWER SIDES (D24 and D25). Use four GOLD 5/16" FLAT HEAD SCREWS (3S) through holes #2 and #4.
- ✚ **NOTE:** The screw head in the CAM must be visible through the slotted hole in the SLIDE.
- ✚ Repeat this step for the other small drawer.

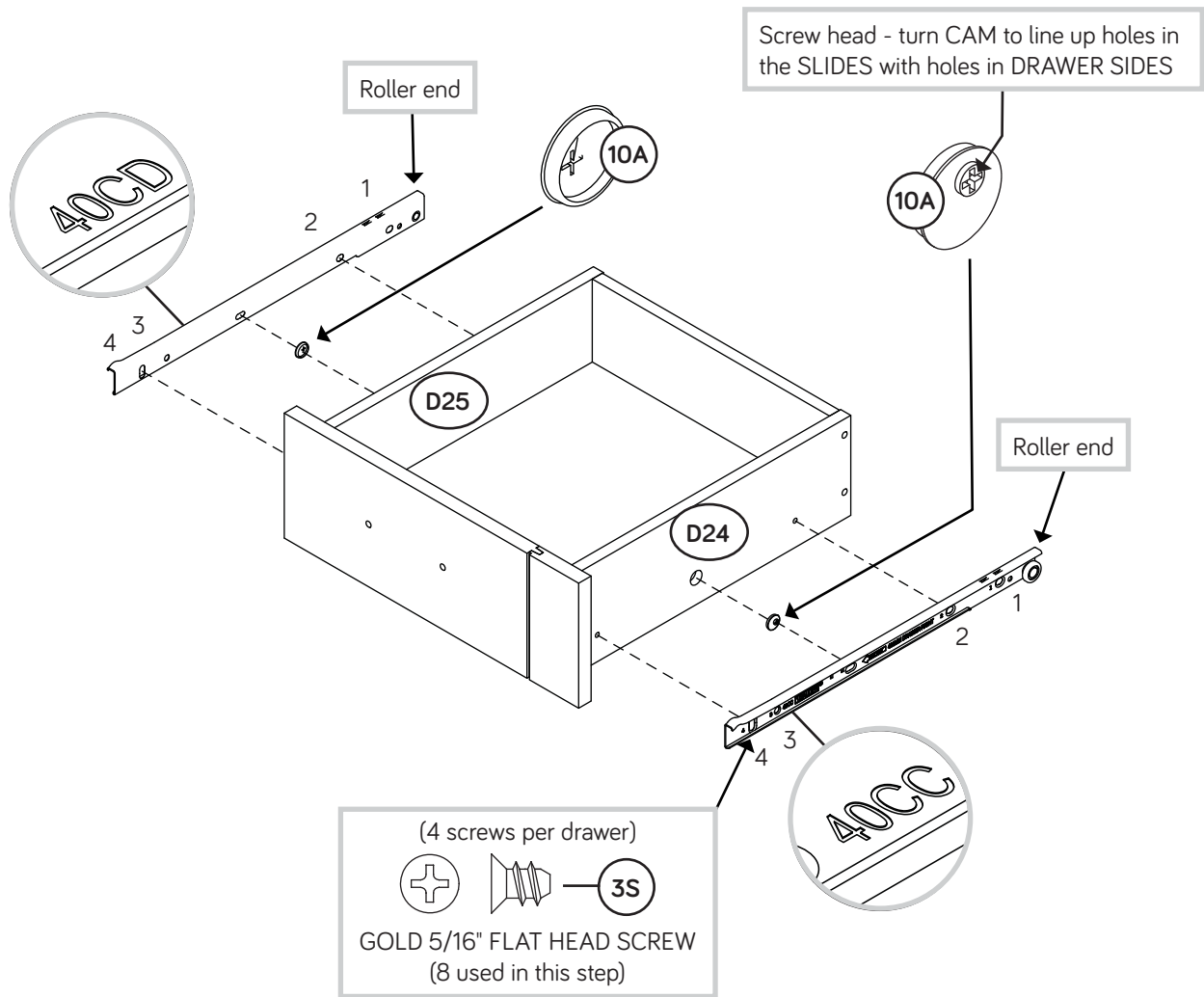

Step 27

- Fasten a PULL (98K) to the DRAWER FRONT (V). Use two SILVER 5/8" MACHINE SCREWS (15S).
- Repeat fastening a PULL (98K) to the other drawers.

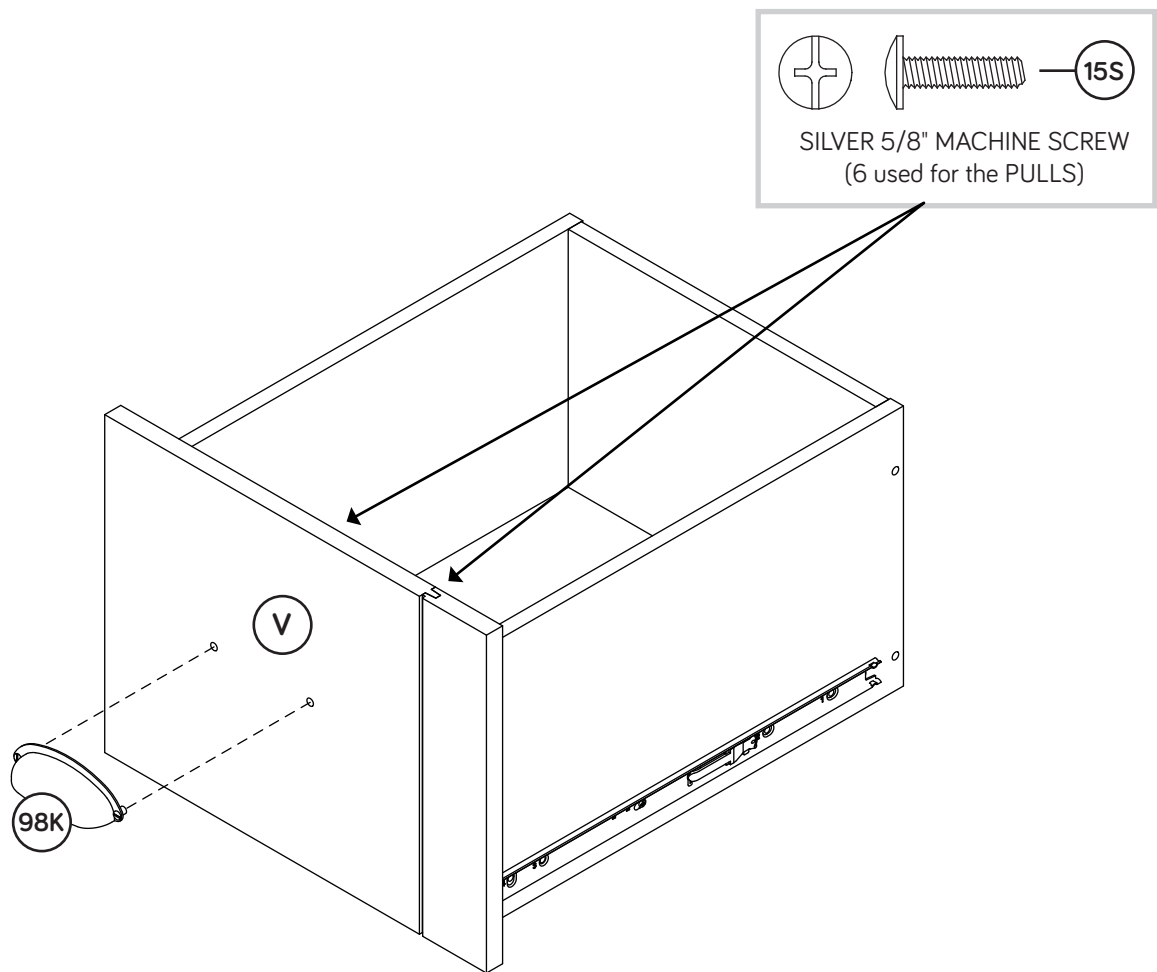

Step 28

- ✚ Push a FILE GLIDE (6B) onto the LARGE RIGHT DRAWER SIDE (D87).
- ✚ Slide the FILE RODS (8B) into the FILE GLIDE (6B) on the LARGE RIGHT DRAWER SIDE (D87).
- ✚ Slide another FILE GLIDE (6B) onto the other end of the FILE RODS (8B), then press this FILE GLIDE over the LARGE LEFT DRAWER SIDE (D88).

Insert the FILE RODS into the holes of your choice in the FILE GLIDES, depending on your file sizes.

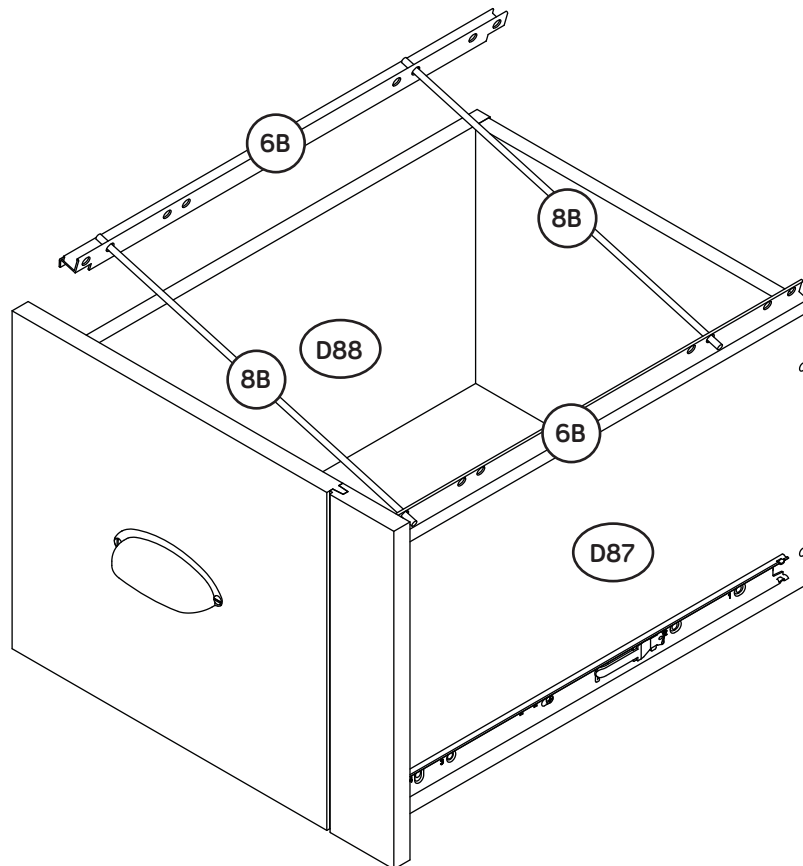

Step 29



- Fasten the DRAWER RIGHT (35AY) and the DRAWER LEFT (35AZ) to the KEYBOARD SHELF (U). Use four BROWN 1" FLAT HEAD SCREWS (18S).
- Push a CORD CLIP (4P) into the hole in the KEYBOARD SHELF (U).

Zzz Almost time to celebrate! With a nap.

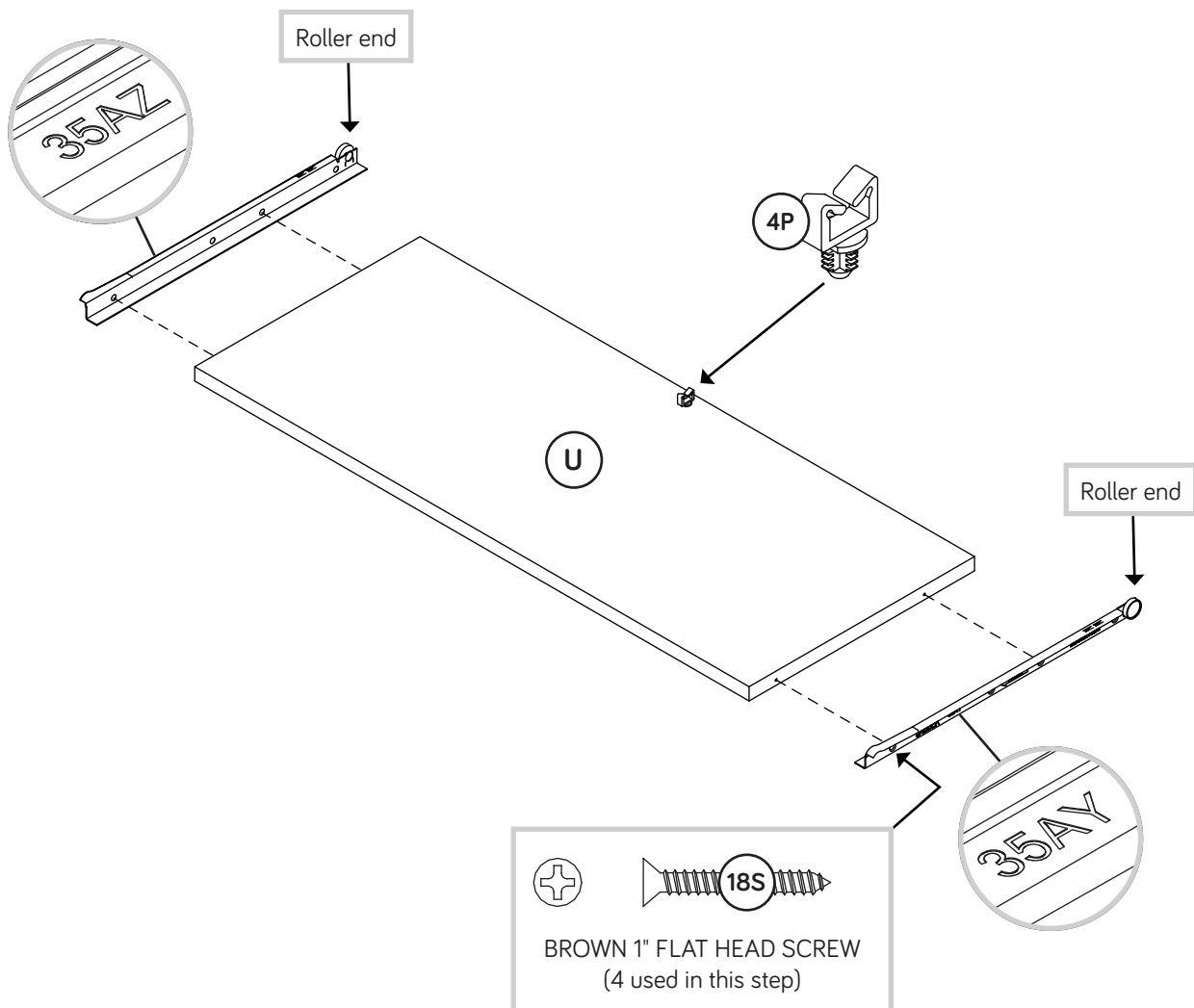

Step 30

- ✚ To insert the small drawers into your unit, tip the front of the drawer down and drop the rollers on the drawer behind the rollers on the unit. Lift the front of the drawer up and slide it into the unit. Repeat this step to insert the KEYBOARD SHELF (U).
- ✚ To insert the large drawer into your unit, line up the EXTENSION SLIDES on the drawer with the EXTENSION RAILS on the unit and push the drawer into the unit until the drawer is fully inserted. The drawer will push in hard until it is all the way in, then it will slide in and out easier.
- ✚ Push the RUBBER SLEEVES (2R) over the METAL PINS (1R). Insert the METAL PINS into the hole locations of your choice in the UPRIGHTS (E and F). Set the ADJUSTABLE SHELF (R) onto the METAL PINS.

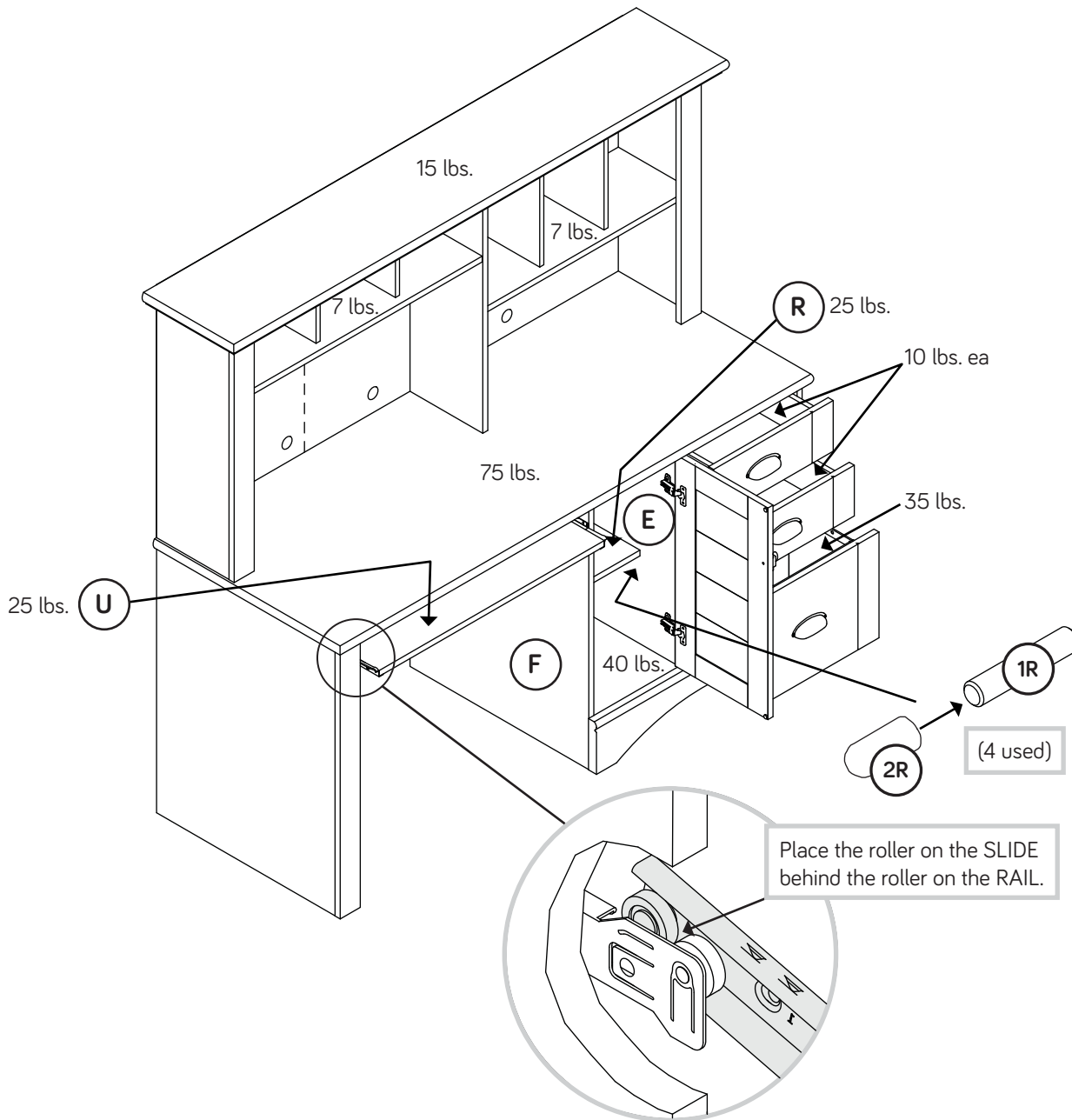

Step 31



🔧 To make adjustments to the drawers, loosen SCREW #4 in the SLIDES a 1/4 turn, then turn the CAM clockwise or counter-clockwise. Notice how the drawer raises or lowers as you turn the CAM. The higher the screw in the oblong hole, the higher your drawer front will be. The lower the screw, the lower the drawer front. By adjusting the drawers this way, it will help the DRAWER FRONTS line up better when closed. Tighten the SCREW when finished with adjustments.

🔧 **NOTE:** Please read the back pages of the instruction booklet for important safety information.

🔧 This completes assembly. Clean with your favorite furniture polish or a damp cloth. Wipe dry.

★ **And to celebrate, why not share your success story?**



Loosen screw #4 a 1/4 turn, turn the cam a 1/4 turn maximum in both the clockwise and counter-clockwise directions to make adjustments, and then tighten screw #4.

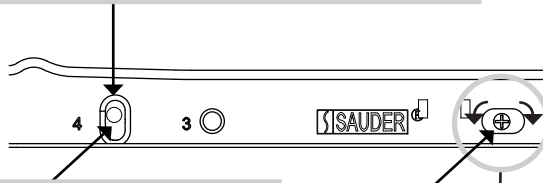

The higher the screw in the oblong hole, the higher your drawer front will be. The lower the screw, the lower the drawer front.

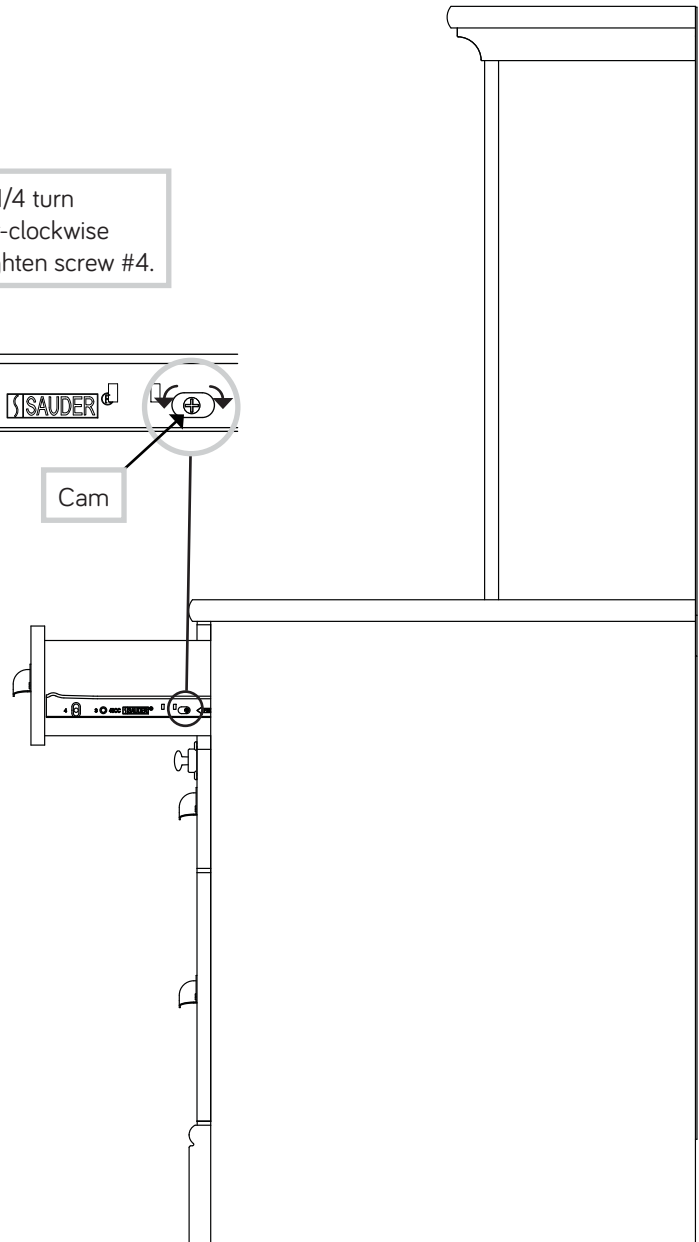

Utilisez les instructions d'assemblage en français avec les schémas étape par étape du manuel d'instruction en anglais. Chaque étape en français correspond à la même étape en anglais. La pièce devant être attachée à l'élément est représentée en gris sur les schémas de chaque étape pour plus de précision. Comparer la "Liste de pièces" ci-dessous avec la "PART IDENTIFICATION" du manuel en anglais pour vous familiariser avec les pièces avant l'assemblage.

REMARQUE : CE MANUEL D'INSTRUCTIONS CONTIENT **D'IMPORTANTES** INFORMATIONS RELATIVES À LA SÉCURITÉ. À LIRE ET CONSERVER POUR TOUTE RÉFÉRENCE FUTURE.

NOUS SOMMES LA POUR VOUS AIDER!

Nous faisons de notre mieux pour nous assurer que votre meuble arrive dans d'excellentes conditions. Nos représentants du service Clientèle sont aimables et prêts à vous aider au cas où une pièce aurait été endommagée ou manquerait (ou si vous aviez besoin d'aide pour l'assemblage). NE RAMENEZ PAS LE MEUBLE AU MAGASIN. Au Canada, composez ce numéro d'appel gratuit:

1-800-523-3987

**Du lundi au vendredi, de 9 heures du matin à
5:30 heures du soir (horaire Côte Est)
(sauf jours fériés)**

Si une pièce a besoin d'être remplacée, la pièce de remplacement sera envoyée dans les 48 heures. (Sauf week-ends et jours fériés)

À l'usage exclusif du Canada. Noter la date d'achat de cet élément et conserver le livret pour future référence. Pour contacter Sauder en ce qui concerne cet élément, faire référence au numéro de lot et numéro de modèle en appelant notre numéro sans frais.

Lot n° : _____

Date de l'achat: _____

LISTE DE PIÈCES

REFERENCE	DESCRIPTION	QUANTITÉ
A	EXTRÉMITÉ DROITE.....	1
B	EXTRÉMITÉ GAUCHE.....	1
C	EXTRÉMITÉ DE SURMEUBLE DROITE.....	1
D	EXTRÉMITÉ DE SURMEUBLE GAUCHE.....	1
E	MONTANT DROIT.....	1
F	MONTANT GAUCHE.....	1
G	MONTANT DE SURMEUBLE.....	1
H2	DESSUS DE BUREAU.....	1
I	DESSUS DE SURMEUBLE.....	1
J	VOILE DE FOND1	
K	TABLETTE.....	1
L	TABLETTE LONGUE DE SURMEUBLE.....	1
M	TABLETTE DE SURMEUBLE.....	1
N	DESSOUS.....	1
O	PORTE.....	1
P	GRAND ARRIÈRE.....	1
Q	PETIT ARRIÈRE.....	1
R	TABLETTE RÉGLABLE.....	1
S	GRAND MONTANT GOUPILLÉ.....	2
T	PETIT MONTANT GOUPILLÉ.....	2
U	TABLETTE DE CLAVIER.....	1
V	DEVANT DE GRAND TIROIR.....	1
W	DEVANT DE PETIT TIROIR.....	2
X	MOULURE D'EXTRÉMITÉ DE BUREAU.....	1
Y	MOULURE D'EXTRÉMITÉ DE SURMEUBLE.....	2
Z	MOULURE DE DESSUS.....	1
AA	MOULURE DE DESSUS DROITE.....	1
BB	MOULURE DE DESSUS GAUCHE.....	1
CC	SOCLE.....	1
D24	CÔTÉ DROIT DE PETIT TIROIR.....	2
D25	CÔTÉ GAUCHE DE PETIT TIROIR.....	2
D78	ARRIÈRE DE GRAND TIROIR.....	1
D87	CÔTÉ DROIT DE GRAND TIROIR.....	1
D88	CÔTÉ GAUCHE DE GRAND TIROIR.....	1
D109	ARRIÈRE DE PETIT TIROIR.....	2
D708	FOND DE GRAND TIROIR.....	1
D716	FOND DE PETIT TIROIR.....	2
DD	GLISSIÈRE D'EXTENSION.....	2
EE	COULISSE D'EXTENSION.....	2

LISTE DE PIÈCES

REFERENCE	DESCRIPTION	QUANTITÉ
35AW	ÉLÉMENT DROITE.....	1
35AX	ÉLÉMENT GAUCHE.....	1
35AY	TIROIR DROIT.....	1
35AZ	TIROIR GAUCHE.....	1
40CA	ÉLÉMENT DROITE.....	2
40CB	ÉLÉMENT GAUCHE.....	2
40CC	TIROIR DROIT.....	2
40CD	TIROIR GAUCHE.....	2
10A	EXCENTRIQUE DE COULISSE.....	6
6B	ARMATURE POUR DOSSIERS.....	2
8B	TIGE DE DOSSIER.....	2
10F	FIXATION TWIST-LOCK®.....	29
18F	CONNECTEUR DE MOULURE.....	2
27G	CONSOLE À ÉQUERRE.....	5
45G	CONSOLE D'EXTENSION.....	2
40H	CHARNIÈRE.....	2
98K	POIGNÉE.....	3
99K	ENSEMBLE DE BOUTONS.....	1
1M	FICHE DE TAMPONS EN FEUTRE.....	1
1N	CLOU.....	73
4P	CLIP POUR CORDONS.....	1
14P	BOUCHON.....	4
1R	GOUPILLE EN MÉTAL.....	21
2R	MANCHON EN CAOUTCHOUC.....	4
3R	GOUPILLE LONGUE EN MÉTAL.....	1
1S	VIS TÊTE LARGE 14 mm NOIRE.....	14
2S	VIS TÊTE PLATE 48 mm NOIRE.....	9
3S	VIS TÊTE PLATE 8 mm DORÉE.....	28
11S	VIS TÊTE PLATE 13 mm NOIRE.....	4
15S	VIS À MÉTAUX 16 mm ARGENTÉE.....	6
18S	VIS TÊTE PLATE 25 mm MARRON.....	4
26S	VIS TÊTE PLATE 57 mm NOIRE.....	6
27S	VIS TÊTE GOUTTE DE SUIF 42 mm NOIRE.....	8
30S	VIS TÊTE PLATE 40 mm NOIRE.....	12
35S	VIS À MÉTAUX 32 mm ARGENTÉE.....	1

ÉTAPE 1

Ne pas serrer les FIXATIONS TWIST-LOCK® à cette étape.

Assembler l'élément sur un sol à moquette ou sur le carton vide pour éviter d'endommager l'élément ou le sol.

Pour commencer l'assemblage, enfoncer une FIXATION TWIST-LOCK® SAUDER (10F) dans les gros trous des EXTRÉMITÉS (A et B). Répéter cette étape pour les EXTRÉMITÉS DE SURMEUBLE (C y D), les MONTANTS (E et F), le MONTANT DE SURMEUBLE (G), le VOILE DE FOND (J), la TABLETTE (K), les TABLETTES DE SURMEUBLE (L et M) et le DESSOUS (N).

ÉTAPE 2

Faire glisser les MOULURES D'EXTRÉMITÉ DE SURMEUBLE (Y) sur les chants crantés des EXTRÉMITÉS DE SURMEUBLE (C et D) jusqu'à ce que les extrémités soient à fleur.

Faire glisser la MOULURE D'EXTRÉMITÉ DE BUREAU (X) sur le chant cranté de l'EXTRÉMITÉ GAUCHE (B) jusqu'à ce que les chants soient à fleur.

* Brevet État Unis n° 5,499,886

ÉTAPE 3

Fixer les CONSOLES D'EXTENSION (45G) à l'EXTRÉMITÉ GAUCHE (B). Utiliser quatre VIS TÊTE LARGE 14 mm NOIRES (1S).

Fixer une CONSOLE À ÉQUERRE (27G) à l'EXTRÉMITÉ GAUCHE (B) et à la MOULURE D'EXTRÉMITÉ DE BUREAU (X). Utiliser deux VIS TÊTE LARGE 14 mm NOIRES (1S).

REMARQUE : Serrer la vis dans la rainure de la MOULURE D'EXTRÉMITÉ DE BUREAU (X). Ne pas serrer de trop.

ÉTAPE 4

Fixer l'ÉLÉMENT DROITE (35AW) au MONTANT GAUCHE (F) et une ÉLÉMENT GAUCHE (35AX) à l'EXTRÉMITÉ GAUCHE (B). Utiliser quatre VIS TÊTE PLATE 8 mm DORÉES (3S).

ÉTAPE 5

Fixer l'ÉLÉMENTS DROITE (40CA) aux l'EXTRÉMITÉ DROITE (A) et l'ÉLÉMENTS GAUCHE (40CB) aux MONTANT DROIT (E). Utiliser huit VIS TÊTE PLATE 8 mm DORÉES (3S) à travers les trous n° 1 et n° 3.

ÉTAPE 6

Séparer les COULISSES D'EXTENSION (EE) des GLISSIÈRES D'EXTENSION (DD) comme l'indique le schéma du haut. Faire attention car les pièces sont graissées.

Fixer les GLISSIÈRES D'EXTENSION (DD) à l'EXTRÉMITÉ DROITE (A) et au MONTANT DROIT (E). Utiliser quatre VIS TÊTE PLATE 8 mm DORÉES (3S).

REMARQUE : Pour chaque GLISSIÈRE D'EXTENSION, faire tourner une VIS dans le trou indiqué dans le schéma agrandi. Ensuite, enfiler la cartouche interne de la GLISSIÈRE D'EXTENSION vers l'intérieur pour trouver l'autre trou qui est aligné sur le trou dans l'EXTRÉMITÉ DROITE (A) et le MONTANT DROIT (E). Faire tourner une VIS dans ces trous.

ÉTAPE 7

Enfoncer deux CONNECTEURS DE MOULURE (18F) dans les crans des MOULURES (Z, AA et BB).

ÉTAPE 8

Fixer les MOULURES DE DESSUS (Z, AA et BB) au DESSUS (I). Utiliser huit VIS TÊTE GOUTTE DE SUIF 42 mm NOIRES (27S).

REMARQUE : Ne pas trop serrer les VIS dans le DESSUS.

ÉTAPE 9

Attention: Ne pas relever l'élément dans sa position verticale avant d'avoir fixé l'ARRIÈRE. L'élément risque de s'effondrer.

Utilisation de la FIXATION TWIST-LOCK® SAUDER

1. Insérer l'extrémité fileté de la FIXATION dans le trou de la pièce attenante.

REMARQUE : L'extrémité fileté de la FIXATION doit rester complètement insérée dans le trou de la pièce attenante lorsque l'on bloque la FIXATION.

2. Bien serrer la FIXATION à l'aide d'un tournevis Phillips.

Fixer l'EXTRÉMITÉ GAUCHE DE SURMEUBLE (D) sur la MOULURE SUPÉRIEURE GAUCHE (BB). Serrer deux FIXATIONS TWIST-LOCK®.

Insérer huit GOUPILLES EN MÉTAL (1R) dans les PETITS MONTANTS GOUPILLÉS (T).

Enfoncer les GOUPILLES EN MÉTAL des chants des PETITS MONTANTS GOUPILLÉS dans les trous du DESSUS (I).

ÉTAPE 10

Fixer la LONGUE TABLETTE DE SURMEUBLE (L) à l'EXTRÉMITÉ GAUCHE DE SURMEUBLE (D). Serrer deux FIXATIONS TWIST-LOCK®.

REMARQUE : S'assurer d'insérer les GOUPILLES dans les PETITS MONTANTS GOUPILLÉS (T) dans les trous de la TABLETTE LONGUE DE SURMEUBLE (L).

ÉTAPE 11

Fixer le MONTANT DE SURMEUBLE (G) au DESSUS DE SURMEUBLE (I) et à la TABLETTE LONGUE DE SURMEUBLE (L). Serrer quatre FIXATIONS TWIST-LOCK®.

Insérer huit GOUPILLES EN MÉTAL (1R) dans les GRANDS MONTANTS GOUPILLÉS (S).

Enfoncer les GOUPILLES EN MÉTAL des chants des GRANDS MONTANTS GOUPILLÉS dans les trous du DESSUS DE SURMEUBLE (I).

ÉTAPE 12

Fixer la TABLETTE DE SURMEUBLE (M) au MONTANT DE SURMEUBLE (G). Serrer deux FIXATIONS TWIST-LOCK®.

REMARQUE : S'assurer d'insérer les GOUPILLES dans les GRANDS MONTANTS GOUPILLÉS (S) dans les trous de la TABLETTE DE SURMEUBLE (M).

Fixer l'EXTRÉMITÉ DROITE DE SURMEUBLE (C) à la MOULURE DE DESSUS DROITE (AA) et à la TABLETTE DE SURMEUBLE (M). Serrer quatre FIXATIONS TWIST-LOCK®.

ÉTAPE 13

Enfoncer quatre CACHE-TROUS (14P) dans les trous dans la MOULURE DE DESSUS (Z).

Fixer le DESSUS DE BUREAU (H2) sur l'EXTRÉMITÉ GAUCHE DE SURMEUBLE (D), le MONTANT DE SURMEUBLE (G) et l'EXTRÉMITÉ DROITE DE SURMEUBLE (C). Utiliser six VIS TÊTE PLATE 57 mm NOIRES (26S).

ÉTAPE 14

Enfoncer une GOUPILLE EN MÉTAL LONGUE (3R) dans le DESSUS DE BUREAU (H2).

Fixer l'EXTRÉMITÉ GAUCHE (B) au DESSUS DE BUREAU (H2). Serrer deux FIXATIONS TWIST-LOCK®.

REMARQUE : S'assurer d'insérer la GOUPILLE EN MÉTAL LONGUE (3R) dans le trou de l'EXTRÉMITÉ GAUCHE (B).

ÉTAPE 15

Fixer la TABLETTE (K) au VOILE DE FOND (J). Utiliser trois VIS TÊTE PLATE 48 mm NOIRES (2S).

Enfoncer une GOUPILLE EN MÉTAL (1R) dans le trou du chant court de la TABLETTE (K).

REMARQUE : Il est possible de vouloir utiliser le matériau d'emballage pour soulever le VOILE DE FOND (J) du sol à cette étape.

Fixer la TABLETTE (K) et le VOILE DE FOND (J) à l'EXTRÉMITÉ GAUCHE (B). Serrer la FIXATION TWIST-LOCK® sur la TABLETTE (K). Il faudra serrer les autres FIXATIONS TWIST-LOCK® à l'étape 20.

REMARQUE : S'assurer de bien insérer la GOUPILLE EN MÉTAL (1R) dans l'EXTRÉMITÉ GAUCHE (B).

ÉTAPE 16

Fixer le MONTANT GAUCHE (F) au DESSUS DE BUREAU (H2). Serrer deux FIXATIONS TWIST-LOCK®.

Fixer le MONTANT GAUCHE (F) sur la TABLETTE (K) et le VOILE DE FOND (J). Utiliser quatre VIS TÊTE PLATE 48 mm NOIRES (2S).

ÉTAPE 17

Fixer le MONTANT DROIT (E) au DESSUS DE BUREAU (H2). Serrer deux FIXATIONS TWIST-LOCK®.

Fixer le DESSOUS (N) au MONTANT GAUCHE (F). Serrer deux FIXATIONS TWIST-LOCK®.

Fixer le DESSOUS (N) au MONTANT DROIT (E). Utiliser deux VIS TÊTE PLATE 48 mm NOIRES (2S).

ÉTAPE 18

Fixer l'EXTRÉMITÉ DROITE (A) au DESSUS DE BUREAU (H2). Serrer deux FIXATIONS TWIST-LOCK®.

Fixer l'EXTRÉMITÉ DROITE (A) au DESSOUS (N). Serrer deux FIXATIONS TWIST-LOCK®.

ÉTAPE 19

Fixer quatre CONSOLES À ÉQUERRE (27G) au DESSOUS (N), à l'EXTRÉMITÉ DROITE (A) et au MONTANT GAUCHE (F). Utiliser quatre VIS TÊTE LARGE 14 mm NOIRES (1S).

REMARQUE : S'assurer que les chants des CONSOLES sont à fleur des chants du DESSOUS, de l'EXTRÉMITÉ DROITE et du MONTANT GAUCHE.

Fixer le SOCLE (CC) aux CONSOLES À ÉQUERRE (27G) sur le DESSOUS (N), l'EXTRÉMITÉ DROITE (A) et MONTANT GAUCHE (F). Utiliser quatre VIS TÊTE LARGE 14 mm NOIRES (1S).

ÉTAPE 20

Attention: Ne pas relever l'élément dans sa position verticale avant d'avoir fixé l'ARRIÈRE. L'élément risque de s'effondrer.

Avec précaution, retourner l'élément sur ses chants avant. Déplier le GRAND ARRIÈRE (P) et le placer sur l'élément.

Veiller à avoir des marges égales le long des quatre chants de le GRAND ARRIÈRE (P). Si besoin est, enfoncer sur les coins opposés de l'élément pour s'assurer d'être « d'équerre ».

Fixer le GRAND ARRIÈRE (P) à l'élément à l'aide des CLOUS (1N).

REMARQUE : S'assurer de bien enfoncer les CLOUS dans les trous qui sont alignés sur les TABLETTES DE SURMEUBLE (L et M) et le MONTANT DE SURMEUBLE (G).

REMARQUE : Des lignes perforées ont été prévues pour accéder facilement à l'ARRIÈRE.

Déplier le PETIT ARRIÈRE (Q) et le poser sur la section inférieure de l'unité.

Faire des marges égales le long des trois chants du PETIT ARRIÈRE (Q) avec les languettes entre le GRAND ARRIÈRE (P).

Fixer le PETIT ARRIÈRE (Q) à l'élément à l'aide des CLOUS (1N).

REMARQUE : S'assurer de bien enfoncer les CLOUS dans les trous qui sont alignés au-dessus le MONTANT (E).

REMARQUE : Des lignes perforées ont été prévues pour accéder facilement à l'ARRIÈRE. Découper, avec précaution, le rectangle dans l'ARRIÈRE pour la ventilation appropriée du CPU.

Serrer deux FIXATIONS TWIST-LOCK® situées sur le VOILE DE FOND (J).

ÉTAPE 21

Fixer les CHARNIÈRES (40H) à la PORTE (O). Utiliser quatre VIS TÊTE PLATE 13 mm NOIRES (11S).

ÉTAPE 22

Relever, avec précaution, l'élément dans sa position verticale.

Avant de fixer la PORTE à l'unité, s'assurer que la vis de montage se trouve contre les butées comme l'indique le schéma de droite. Si ce n'est pas le cas, desserrer la vis de montage pour la faire glisser contre les butées. Serrer ensuite la vis de montage.

Fixer la PORTE (O) au MONTANT DROIT (E). Utiliser les vis fournies avec les CHARNIÈRES.

Fixer l'ENSEMBLE DE BOUTONS (99K) sur la PORTE (O). Utiliser une VIS À MÉTAUX 32 mm ARGENTÉE (35S).

Séparer un TAMPON EN FEUTRE de la FICHE AVEC TAMPONS EN FEUTRE (1M) et le coller sur la PORTE aux endroits où celle-ci entre en contact avec le MONTANT GAUCHE (F).

ÉTAPE 23

Consulter le schéma agrandi pour identifier les pièces des CHARNIÈRES.

Il faut peut-être ajuster les PORTES. Suivre les indications ci-dessous pour ajuster.

RÉGLAGES DES PORTES : Pour ajuster les PORTES latéralement (horizontalement), tourner la vis de réglage vers l'intérieur ou vers l'extérieur.

Pour ajuster les PORTES de haut en bas (verticalement), desserrer les deux vis de réglage. Déplacer les PORTES verticalement à l'emplacement désiré. Serrer les vis après avoir ajusté.

Pour ajuster les PORTES vers l'intérieur ou vers l'extérieur (profondeur), desserrer la vis de montage un tour et déplacer les PORTES vers l'intérieur ou vers l'extérieur. Serrer la vis de montage après avoir ajusté.

ÉTAPE 24

1. Insérer les CÔTÉS DE TIROIR (D88 et D87) en biseau dans la fente dans chaque extrémité du DEVANT DE TIROIR (V).

2. Enfiler le FOND DE TIROIR (D708) dans les rainures des CÔTÉS DE TIROIR (D88 et D87) et du DEVANT DE TIROIR (V).

3. Fixer l'ARRIÈRE DE TIROIR (D78) aux CÔTÉS DE TIROIR (D88 et D87). Utiliser quatre VIS TÊTE PLATE 40 mm NOIRES (30S).

REMARQUE : S'assurer que le FOND DE TIROIR (D708) s'encastre dans la rainure de l'ARRIÈRE DE TIROIR (D78).

Répéter cette étape pour les autres tiroirs.

ÉTAPE 25

Insérer une EXCENTRIQUE DE COULISSE (10A) dans les CÔTÉS DE TIROIR (D88 et D87).

Fixer les COULISSES D'EXTENSION (EE) aux CÔTÉS DE TIROIR (D87 et D88). Utiliser quatre VIS TÊTE PLATE 8 mm DORÉES (3S) à travers les trous n° 1 et n° 4.

REMARQUE : La tête de vis dans l'EXCENTRIQUE doit être visible à travers le trou fendu dans la COULISSE.

ÉTAPE 26

Insérer une EXCENTRIQUE DE COULISSE (10A) dans les CÔTÉS DE TIROIR (D24 et D25).

Fixer le TIROIR DROIT (40CC) et le TIROIR GAUCHE (40CD) aux CÔTÉS DE TIROIR (D24 et D25). Utiliser quatre VIS TÊTE PLATE 8 mm DORÉES (3S) à travers les trous n° 2 et n° 4.

REMARQUE : La tête de vis dans l'EXCENTRIQUE doit être visible à travers le trou fendu dans la COULISSE.

Répéter cette étape pour l'autre petit tiroir.

ÉTAPE 27

Fixer un POIGNÉE (98K) au DEVANT DE TIROIR (V). Utiliser deux VIS À MÉTAUX 16 mm ARGENTÉES (15S).

Répéter la fixation des POIGNÉES (98K) sur les autres tiroirs.

ÉTAPE 28

Enfoncer une ARMATURE POUR DOSSIERS (6B) sur le CÔTÉ DROIT DE GRAND TIROIR (D87).

Enfiler les GUIDES POUR DOSSIERS (8B) dans l'ARMATURE POUR DOSSIERS (6B) située sur le CÔTÉ DROIT DE GRAND TIROIR (D87).

Enfiler une autre ARMATURE POUR DOSSIERS (6B) sur l'autre extrémité des GUIDES POUR DOSSIERS (8B) et appuyer cette ARMATURE POUR DOSSIERS sur le CÔTÉ GAUCHE DE GRAND TIROIR (D88).

ÉTAPE 29

Fixer le TIROIR DROIT (35AY) et le TIROIR GAUCHE (35AZ) à la TABLETTE DE CLAVIER (U). Utiliser quatre VIS TÊTE PLATE 25 mm MARRON (18S).

Enfoncer un CLIP POUR CORDON (4P) dans le trou de la TABLETTE DE CLAVIER (U).

ÉTAPE 30

Pour insérer les petits tiroirs dans l'élément, abaisser le devant du tiroir et faire passer les roulettes situées sur le tiroir derrière les roulettes situées sur l'élément. Relever le devant du tiroir et l'enfiler dans l'élément. Répéter cette étape pour insérer la TABLETTE DE CLAVIER (U).

Pour insérer le grand tiroir dans l'élément, aligner les COULISSES D'EXTENSION du tiroir sur les GLISSIÈRES D'EXTENSION de l'élément et enfoncer le tiroir dans l'élément jusqu'à ce que le tiroir soit complètement inséré. Le tiroir offrira une certaine résistance jusqu'à ce qu'il soit complètement inséré dans l'élément, il glissera ensuite sans difficulté.

Enfoncer les MANCHONS EN CAOUTCHOUC (2R) sur les GOUPILLES EN MÉTAL (1R). Insérer les GOUPILLES EN MÉTAL dans les trous choisis dans les MONTANTS (E et F). Poser la TABLETTE RÉGLABLE (R) sur les GOUPILLES EN MÉTAL.

ÉTAPE 31

Pour ajuster les tiroirs, desserrer la VIS n° 4 dans les COULISSES un quart de tour et tourner ensuite la CAME dans le sens des aiguilles d'une montre ou dans le sens contraire. Noter que le tiroir monte ou descend lorsque l'on tourne la CAME. Plus la vis dans le trou oblong est haute, plus le devant de tiroir sera haut. Plus la vis est basse, plus le devant de tiroir sera bas. Ajuster les tiroirs de cette manière permet aux DEVANTS DE TIROIR d'être mieux alignés une fois fermés. Resserrer la VIS après d'avoir ajusté.

REMARQUE : Prière de lire les informations importantes sur la sécurité figurant sur les pages arrière du manuel d'instructions.

Ceci complète l'assemblage. Nettoyer à l'aide d'une encaustique pour meubles ou d'un chiffon humide. Essuyer.

Use estas instrucciones de ensamblaje en español junto con las figuras paso-a-paso provistas en el folleto inglés. Cada paso en español corresponde al mismo paso en inglés. Se destacan las figuras de cada paso con una tonalidad oscura para mostrar precisamente cual parte se debe montar a la unidad. Compare la "Lista de Part" abajo con la "Part Identification" en el folleto en inglés para familiarizarse con Las partes de ensamblaje.

NOTA: ESTE FOLLETO DE INSTRUCCIONES CONTIENE INFORMACIÓN IMPORTANTE SOBRE LA SEGURIDAD. POR FAVOR LEA Y GUÁRDELO PARA REFERENCIA EN EL FUTURO.

ESTAMOS AQUI PARA AYUDAR!

Tratamos de asegurar que su mueble llega en condición excelente. Nuestros representantes de Servicio al Cliente son amables y listos para ayudarle con servicio rápido y eficiente si una parte está defectuosa o ausente (o si necesita ayuda con el ensamblaje). **NO DEVUELVA LA UNIDAD A LATIENDA.** Llame este número sin cargo:

1-800-523-3987
Lunes a viernes, 9:00 a.m. - 5:30 p.m.
**Hora oficial del Este
(excepto días festivos)**

Si requiere un repuesto de una parte, será enviado dentro de 48 horas (excepto los fines de semana y días festivos)

A l'usage exclusif du Canada Noter la date d'achat de cet élément et conserver le livret pour future référence. Pour contacter Sauder en ce qui concerne cet élément, faire référence au numéro de lot et numéro de modèle en appelant notre numéro sans frais.

Lot n° : _____

Date de l'achat: _____

LISTA DE PARTES

ITEM	DESCRIPCIÓN	CANTIDAD
A	EXTREMO DERECHO.....	1
B	EXTREMO IZQUIERDO.....	1
C	EXTREMO DERECHO DE ORGANIZADOR.....	1
D	EXTREMO IZQUIERDO DE ORGANIZADOR.....	1
E	PARAL DERECHO.....	1
F	PARAL IZQUIERDO.....	1
G	PARAL DE ORGANIZADOR.....	1
H2	PANEL SUPERIOR DE ESCRITORIO.....	1
I	PANEL SUPERIOR DE ORGANIZADOR.....	1
J	VELO DE FONDO.....	1
K	ESTANTE.....	1
L	ESTANTE LARGO DE ORGANIZADOR.....	1
M	ESTANTE DE ORGANIZADOR.....	1
N	FONDO.....	1
O	PUERTA.....	1
P	DORSO GRANDE.....	1
Q	DORSO PEQUEÑO.....	1
R	ESTANTE AJUSTABLE.....	1
S	PARAL GRANDE APUNTALADO.....	2
T	PARAL PEQUEÑO APUNTALADO.....	2
U	ESTANTE DE TECLADO.....	1
V	CARA DE CAJÓN GRANDE.....	1
W	CARA DE CAJÓN PEQUEÑO.....	2
X	MOLDURA DE EXTREMO DE ESCRITORIO.....	1
Y	MOLDURA DE EXTREMO DE ORGANIZADOR.....	2
Z	MOLDURA DE PANEL SUPERIOR.....	1
AA	MOLDURA DERECHA DE PANEL SUPERIOR.....	1
BB	MOLDURA IZQUIERDA DE PANEL SUPERIOR.....	1
CC	BASE.....	1
D24	LADO DERECHO DE CAJÓN PEQUEÑO.....	2
D25	LADO IZQUIERDO DE CAJÓN PEQUEÑO.....	2
D78	DORSO DE CAJÓN GRANDE.....	1
D87	LADO DERECHO DE CAJÓN GRANDE.....	1
D88	LADO IZQUIERDO DE CAJÓN GRANDE.....	1
D109	DORSO DE CAJÓN PEQUEÑO.....	2
D708	FONDO DE CAJÓN GRANDE.....	1
D716	FONDO DE CAJÓN PEQUEÑO.....	2
DD	RIEL DE EXTENSIÓN.....	2
EE	CORREDERA DE EXTENSIÓN.....	2

LISTA DE PARTES

ITEM	DESCRIPCIÓN	CANTIDAD
35AW	GABINETE DERECHO.....	1
35AX	GABINETE IZQUIERDO.....	1
35AY	CAJÓN DERECHO.....	1
35AZ	CAJÓN IZQUIERDO.....	1
40CA	GABINETE DERECHO.....	2
40CB	GABINETE IZQUIERDO.....	2
40CC	CAJÓN DERECHO.....	2
40CD	CAJÓN IZQUIERDO.....	2
10A	EXCÉNTRICO DE CORREDERA.....	6
6B	CORRIMIENTO DE ARCHIVERO.....	2
8B	VARILLA DE ARCHIVERO.....	2
10F	SUJETADOR TWIST-LOCK®.....	29
18F	CONECTOR DE MOLDURA.....	2
27G	SOPORTE ANGULAR.....	5
45G	MÉNSULA DE EXTENSIÓN.....	2
40H	BISAGRA.....	2
98K	TIRADOR.....	3
99K	JUEGO DE PERILLAS.....	1
1M	TARJETA CON TOPES DE FIELTRO.....	1
1N	CLAVO.....	73
4P	GRAPA DE CABLE.....	1
14P	TAPÓN DE AGUJERO.....	4
1R	ESPIGA DE METAL.....	21
2R	MANGUITO DE GOMA.....	4
3R	ESPIGA LARGA DE METAL.....	1
1S	TORNILLO NEGRO DE CABEZA GRANDE de 14 mm.....	14
2S	TORNILLO NEGRO DE CABEZA PERDIDA de 48 mm.....	9
3S	TORNILLO DORADO DE CABEZA PERDIDA de 8 mm.....	28
11S	TORNILLO NEGRO DE CABEZA PERDIDA de 13 mm.....	4
15S	TORNILLO PLATEADO PARA METAL de 16 mm.....	6
18S	TORNILLO MARRÓN DE CABEZA PERDIDA de 25 mm.....	4
26S	TORNILLO NEGRO DE CABEZA PERDIDA de 57 mm.....	6
27S	TORNILLO NEGRO DE CABEZA REDONDA de 42 mm.....	8
30S	TORNILLO NEGRO DE CABEZA PERDIDA de 40 mm.....	12
35S	TORNILLO PLATEADO PARA METAL de 32 mm.....	1

PASO 1

No apriete los SUJETADORES TWIST-LOCK® en este paso.

Ensamble la unidad sobre un piso alfombrado o sobre el cartón vacío para evitar rayar la unidad o el piso.

Para comenzar el ensamblaje, empuje un SUJETADOR TWIST-LOCK® SAUDER (10F) dentro de los agujeros grandes de los EXTREMOS (A y B). Repita este paso para los EXTREMOS DE ORGANIZADOR (C y D), los PARALES (E y F), el PARAL DE ORGANIZADOR (G), el VELO DE FONDO (J), el ESTANTE (K), los ESTANTES DE ORGANIZADOR (L y M) y el FONDO (N).

PASO 2

Deslice las MOLDURAS DEL EXTREMO DE ORGANIZADOR (Y) en los bordes con muescas de los EXTREMOS DE ORGANIZADOR (C y D) hasta que los extremos estén parejos.

Deslice la MOLDURA DE EXTREMO DE ESCRITORIO (X) en el borde con muesca del EXTREMO IZQUIERDO (B) hasta que los bordes estén igualados.

*Patente EE. UU. No. 5,499,886

PASO 3

Fije las MÉNSULAS DE EXTENSIÓN (45G) al EXTREMO IZQUIERDO (B). Utilice cuatro TORNILLOS NEGROS DE CABEZA GRANDE de 14 mm (1S).

Fije un SOPORTE ANGULAR (27G) al EXTREMO IZQUIERDO (B) y a la MOLDURA DE EXTREMO DE ESCRITORIO (X). Utilice dos TORNILLOS NEGROS DE CABEZA GRANDE de 14 mm (1S).

NOTA: Atornille el TORNILLO en la ranura de la MOLDURA DE EXTREMO DE ESCRITORIO (X). No apriete en exceso

PASO 4

Fije el GABINETE DERECHO (35AW) al PARAL IZQUIERDO (F) y un GABINETE IZQUIERDO (35AX) al EXTREMO IZQUIERDO (B). Utilice cuatro TORNILLOS DORADOS DE CABEZA PERDIDA de 8 mm (3S).

PASO 5

Fije los GABINETES DERECHOS (40CA) al EXTREMO DERECHO (A) y los GABINETES IZQUIERDOS (40CB) al PARAL DERECHO (E). Utilice ocho TORNILLOS DORADOS DE CABEZA PERDIDA de 8 mm (3S) a través de los agujeros No. 1 y No. 3.

PASO 6

Separe las CORREDERAS DE EXTENSIÓN (EE) de los RIELES DE EXTENSIÓN (DD) como se muestra en el diagrama superior. Prepárese, las piezas son grasientas.

Fije los RIELES DE EXTENSIÓN (DD) al EXTREMO DERECHO (A) y al PARAL DERECHO (E). Utilice cuatro TORNILLOS DORADOS DE CABEZA PERDIDA de 8 mm (3S).

NOTA: Para cada RIEL DE EXTENSIÓN, atornille un TORNILLO dentro del agujero indicado en el diagrama ampliado. A continuación deslice el cartucho interno del RIEL DE EXTENSIÓN hacia el interior para encontrar el otro agujero que se alinea con el agujero del EXTREMO DERECHO (A) y PARAL DERECHO (E). Atornille un TORNILLO dentro de estos agujeros.

PASO 7

Ligeramente clave dos CONECTORES DE MOLDURA (18F) en las muescas de las MOLDURAS (Z, AA y BB).

PASO 8

Fije las MOLDURAS DE PANEL SUPERIOR (Z, AA y BB) al PANEL SUPERIOR (I). Utilice ocho TORNILLOS NEGROS DE CABEZA REDONDA de 42 mm (27S).

NOTA: No apriete en exceso los TORNILLOS en el PANEL SUPERIOR.

PASO 9

Precaución: No coloque la unidad en posición vertical hasta que se fije el DORSO. La unidad podría caerse.

Cómo utilizar el SUJETADOR TWIST-LOCK® SAUDER

1. Inserte el extremo con cabilla del SUJETADOR dentro del agujero de la parte adjunta.

NOTA: El extremo con cabilla del SUJETADOR debe quedarse completamente insertado en el agujero de la parte adjunta cuando se enclava el SUJETADOR.

2. Apriete el SUJETADOR lo más apretado posible con un destornillador Phillips (cruz).

Fije el EXTREMO IZQUIERDO DE ORGANIZADOR (D) a la MOLDURA IZQUIERDA DE PANEL SUPERIOR (BB). Apriete dos SUJETADORES TWIST-LOCK®.

Inserte ocho ESPIGAS DE METAL (1R) en los PARALES PEQUEÑOS APUNTALADOS (T).

Empuje las ESPIGAS DE METAL de los bordes de los PARALES PEQUEÑOS APUNTALADOS en los agujeros del PANEL SUPERIOR (I).

PASO 10

Fije el ESTANTE LARGO DE ORGANIZADOR (L) al EXTREMO IZQUIERDO DE ORGANIZADOR (D). Apriete dos SUJETADORES TWIST-LOCK®.

NOTA: Asegúrese de que los PASADORES de los PARALES PEQUEÑOS APUNTALADOS (T) se inserten en los agujeros del ESTANTE LARGO DE ORGANIZADOR (L).

PASO 11

Fije el PARAL DE ORGANIZADOR (G) al PANEL SUPERIOR DE ORGANIZADOR (I) y a la ESTANTE LARGO DE ORGANIZADOR (L). Apriete cuatro SUJETADORES TWIST-LOCK®.

Inserte ocho ESPIGAS DE METAL (1R) en los PARALES GRANDES APUNTALADOS (S).

Empuje las ESPIGAS DE METAL de los bordes de los PARALES GRANDES APUNTALADOS en los agujeros del PANEL SUPERIOR DE ORGANIZADOR (I).

PASO 12

Fije el ESTANTE DE ORGANIZADOR (M) al PARAL DE ORGANIZADOR (G). Apriete dos SUJETADORES TWIST-LOCK®.

NOTA: Asegúrese de que las ESPIGAS de los PARALES GRANDES APUNTALADOS (S) se inserten en los agujeros del ESTANTE DE ORGANIZADOR (M).

Fije el EXTREMO DERECHO DE ORGANIZADOR (C) a la MOLDURA DERECHA DE PANEL SUPERIOR (AA) y al ESTANTE DE ORGANIZADOR (M). Apriete cuatro SUJETADORES TWIST-LOCK®.

PASO 13

Inserte cuatro TAPONES DE AGUJEROS (14P) en los agujeros de la MOLDURA DE PANEL SUPERIOR (Z).

Fije el PANEL SUPERIOR DE ESCRITORIO (H2) al EXTREMO IZQUIERDO DE ORGANIZADOR (D), al PARAL DE ORGANIZADOR (G) y al EXTREMO DERECHO DE ORGANIZADOR (C). Utilice seis TORNILLOS NEGROS DE CABEZA PERDIDA de 57 mm (26S).

PASO 14

Empuje una ESPIGA LARGA DE METAL (3R) en el PANEL SUPERIOR DE ESCRITORIO (H2).

Fije el EXTREMO IZQUIERDO (B) al PANEL SUPERIOR DE ESCRITORIO (H2). Apriete dos SUJETADORES TWIST-LOCK®.

NOTA: Asegúrese de que la ESPIGA LARGA DE METAL (3R) se inserte en el agujero en el EXTREMO IZQUIERDO (B).

PASO 15

Fije el ESTANTE (K) al VELO DE FONDO (J). Utilice tres TORNILLOS NEGROS DE CABEZA PERDIDA de 48 mm (2S).

Inserte una ESPIGA DE METAL (1R) en el agujero en el borde corto del ESTANTE (K).

NOTA: Es posible que en este paso quiera utilizar el material de empaque para levantar del piso el VELO DE FONDO (J).

Fije el ESTANTE (K) y el VELO DE FONDO (J) al EXTREMO IZQUIERDO (B). Apriete los SUJETADORES TWIST-LOCK® en el ESTANTE (K). En el paso 20 apretará los otros SUJETADORES TWIST-LOCK®.

NOTA: Asegúrese de que la ESPIGA DE METAL (1R) se inserte en el agujero en el EXTREMO IZQUIERDO (B).

PASO 16

Fije el PARAL IZQUIERDO (F) al PANEL SUPERIOR DE ESCRITORIO (H2). Apriete dos SUJETADORES TWIST-LOCK®.

Fije el PARAL IZQUIERDO (F) al ESTANTE (K) y al VELO DE FONDO (J). Utilice cuatro TORNILLOS NEGROS DE CABEZA PERDIDA de 48 mm (2S).

PASO 17

Fije el PARAL DERECHO (E) al PANEL SUPERIOR DE ESCRITORIO (H2). Apriete dos SUJETADORES TWIST-LOCK®.

Fije el FONDO (N) al PARAL IZQUIERDO (F). Apriete dos SUJETADORES TWIST-LOCK®.

Fije el FONDO (N) al PARAL DERECHO (E). Utilice dos TORNILLOS NEGROS DE CABEZA PERDIDA de 48 mm (2S).

PASO 18

Fije el EXTREMO DERECHO (A) al PANEL SUPERIOR DE ESCRITORIO (H2). Apriete dos SUJETADORES TWIST-LOCK®.

Fije el EXTREMO DERECHO (A) al FONDO (N). Apriete dos SUJETADORES TWIST-LOCK®.

PASO 19

Fije cuatro SOPORTES ANGULARES (27G) al FONDO (N), al EXTREMO DERECHO (A) y al PARAL IZQUIERDO (F). Utilice cuatro TORNILLOS NEGROS DE CABEZA GRANDE de 14 mm (1S).

NOTA: Asegúrese de que los SOPORTES estén nivelados con el borde del FONDO, del EXTREMO DERECHO y del PARAL IZQUIERDO.

Fije la BASE (CC) a los SOPORTES ANGULARES (27G) sujetos al FONDO (N), al EXTREMO DERECHO (A) y al PARAL IZQUIERDO (F). Utilice cuatro TORNILLOS NEGROS DE CABEZA GRANDE de 14 mm (1S).

PASO 20

Precaución: No coloque la unidad en posición vertical hasta que se fije el DORSO. La unidad podría caerse.

Cuidadosamente voltee la unidad para que repose sobre los bordes delanteros. Desdoble el DORSO GRANDE (P) y colóquelo sobre la unidad.

Los márgenes a lo largo de todos los bordes del DORSO GRANDE (P) deben estar uniformes. Empuje sobre las esquinas opuestas de la unidad si es requerido para hacerla "cuadrada."

Fije el DORSO GRANDE (P) a la unidad utilizando los CLAVOS (1N).

NOTA: Asegúrese de clavar ligeramente los CLAVOS en los agujeros que se alinean sobre los ESTANTES DE SURMEUBLE (L y M) y el PARAL DE ORGANIZADOR (G).

NOTA: Hay perforaciones provistas para el acceso a través del DORSO.

Despliegue el DORSO PEQUEÑO (Q) y colóquelo sobre la parte inferior de la unidad.

Haga márgenes iguales a lo largo de tres bordes del DORSO PEQUEÑO (Q) con las lengüetas entre el DORSO GRANDE (P).

Fije el DORSO PEQUEÑO (Q) a la unidad utilizando los CLAVOS (1N).

NOTA: Asegúrese de clavar ligeramente los CLAVOS en los agujeros que se alinean sobre el PARAL (E).

NOTA: Hay perforaciones provistas para el acceso a través del DORSO. Cuidadosamente corte el rectángulo del DORSO para la ventilación adecuada de la CPU.

Apriete dos SUJETADORES TWIST-LOCK® del VELO DE FONDO (J).

PASO 21

Fije las BISAGRAS (40H) a la PUERTA (O). Utilice cuatro TORNILLOS NEGROS DE CABEZA PERDIDA de 13 mm (11S).

PASO 22

Cuidadosamente ponga la unidad en posición vertical.

Antes de ajustar la PUERTA en su unidad, asegúrese de que el tornillo de montaje esté contra los topes, tal como se muestra en el diagrama de la derecha. Si no lo está, afloje el tornillo de montaje para que se deslice contra los topes. Luego apriete el tornillo de montaje.

Fija la PUERTA (O) al PARAL DERECHO (E). Utilice los tornillos provistos de las BISAGRAS.

Fije el JUEGO DE LA PERILLA (99K) a la PUERTA (O). Utilice un TORNILLO PLATEADO PARA METAL de 32 mm (35S).

Separe un TOPE DE FIELTRO de la TARJETA CON TOPES DE FIELTRO (1M) y aplique este tope sobre la PUERTA por donde hace contacto con el PARAL IZQUIERDO (F).

PASO 23

Consulte el diagrama ampliado para identificar las piezas de las BISAGRAS.

Las PUERTAS pueden requerir de ajustes. Siga el texto abajo para hacer los ajustes necesarios.

AJUSTE DE LA PUERTA: Para ajustar las PUERTAS de un lado al otro (horizontalmente), gire el tornillo de ajuste hacia el interior o hacia el exterior.

Para ajustar las PUERTAS hacia arriba o hacia abajo (vertical), afloje los dos tornillos de ajuste. Mueva las PUERTAS hacia arriba o hacia abajo a la ubicación deseada. Apriete los tornillos después de hacer los ajustes.

Para ajustar las PUERTAS hacia atrás o hacia adelante (profundidad), afloje el tornillo de montaje una vuelta y mueva las PUERTAS hacia el interior o hacia el exterior según sea necesario. Apriete el tornillo de montaje después de hacer los ajustes.

PASO 24

1. Inserte los LADOS DE CAJÓN (D88 y D87) en ángulo en del encaje en cada extremo de la CARA DE CAJÓN (V).

2. Deslice el FONDO DE CAJÓN (D708) en las ranuras de los LADOS DE CAJÓN (D88 y D87) y de la CARA DE CAJÓN (V).

3. Fije el DORSO DE CAJÓN (D78) a los LADOS DE CAJÓN (D88 y D87). Utilice cuatro TORNILLOS NEGROS DE CABEZA PERDIDA de 40 mm (30S).

NOTA: Asegúrese de que el FONDO DE CAJÓN (D708) ajuste en la ranura del DORSO DE CAJÓN (D78).

Repita este paso para los cajones que quedan.

PASO 25

Inserte un EXCÉNTRICO DE CORREDERA (10A) en los LADOS DE CAJÓN (D88 y D87).

Fije las CORREDERAS DE EXTENSIÓN (EE) a los LADOS DE CAJÓN (D87 y D88). Utilice cuatro TORNILLOS DORADOS DE CABEZA PERDIDA de 8 mm (3S) a través de los agujeros No. 1 y No. 4.

NOTA: La cabeza de tornillo del EXCÉNTRICO debe ser visible a través del agujero alargado de la CORREDERA.

PASO 26

Inserte un EXCÉNTRICO DE CORREDERA (10A) dentro de los LADOS DE CAJÓN (D24 y D25).

Fije el CAJÓN DERECHO (40CC) y el CAJÓN IZQUIERDO (40CD) a los LADOS DE CAJÓN (D24 y D25). Utilice cuatro TORNILLOS DORADOS DE CABEZA PERDIDA de 8 mm (3S) a través de los agujeros No. 2 y No. 4.

NOTA: La cabeza de tornillo del EXCÉNTRICO debe ser visible a través del agujero alargado de la CORREDERA.

Repita este paso para el otro cajón pequeño.

PASO 27

Fije un POMO (98K) a la CARA DE CAJÓN (V). Utilice dos TORNILLOS PLATEADOS PARA METAL de 16 mm (15S).

Repita la fijación de un TIRADOR (98K) a los otros cajones.

PASO 28

Empuje un CORRIMIENTO DE ARCHIVERO (6B) sobre el LADO DERECHO DE CAJÓN GRANDE (D87).

Deslice las VARILLAS DE ARCHIVERO (8B) dentro del CORRIMIENTO DE ARCHIVERO (6B) sujeta al LADO DERECHO DE CAJÓN GRANDE (D87).

Deslice otro CORRIMIENTO DE ARCHIVERO (6B) sobre el otro extremo de las VARILLAS DE ARCHIVERO (8B) y presione este CORRIMIENTO DE ARCHIVERO sobre el LADO IZQUIERDO DE CAJÓN GRANDE (D88).

PASO 29

Fije el CAJÓN DERECHO (35AY) y el CAJÓN IZQUIERDO (35AZ) al ESTANTE DE TECLADO (U). Utilice cuatro TORNILLOS MARRONES DE CABEZA PERDIDA de 25 mm (18S).

Inserte una GRAPA DEL CABLE (4P) en el agujero en el ESTANTE DE TECLADO (U).

PASO 30

Para insertar los cajones pequeños dentro de la unidad, incline la parte delantera del cajón y deje que los rodillos del cajón caigan detrás de los rodillos de la unidad. Levante la parte delantera del cajón y deslícelo dentro de la unidad. Repita este paso para insertar el ESTANTE DE TECLADO (U).

Para insertar el cajón grande dentro de la unidad, alinee las CORREDERAS DE EXTENSIÓN sujetadas al cajón con los RIELES DE EXTENSIÓN sujetos a la unidad y empuje el cajón dentro de la unidad hasta que el cajón está completamente insertado. El cajón mueve con dificultad hasta que se inserte completamente dentro de la unidad, después deslizará fácilmente hacia dentro y hacia fuera.

Empuje los MANGUITOS DE GOMA (2R) sobre las ESPIGAS DE METAL (1R). Inserte las ESPIGAS DE METAL dentro de los agujeros al nivel preferido de los PARALES (E y F). Coloque el ESTANTE AJUSTABLE (R) sobre las ESPIGAS DE METAL.

PASO 31

Para ajustar los cajones, afloje el TORNILLO No. 4 de las CORREDERAS una cuarta vuelta y después gire la leva hacia la derecha o hacia la izquierda. Observe que el cajón sube o baja al girar la LEVA. Entre más alto esté el tornillo en el agujero oblongo, más alto estará el frente del cajón. Entre más bajo esté el tornillo, el frente del cajón estará más bajo. Al ajustar los cajones de esta manera, mejorará la alineación de las CARAS DE CAJÓN una vez cerrada. Apriete los TORNILLOS después de hacer los ajustes.

NOTA: Por favor, lea las páginas de atrás del folleto de instrucciones en cuanto a importante información de seguridad.

Esto completa el ensamblaje. Limpie con su pulimento para muebles preferido o un paño húmedo. Seque con un paño.

⚠ WARNING

Please use your furniture correctly and safely. Improper use can cause safety hazards, or damage to your furniture or household items. **Carefully read the following chart.**

Look out for:	What can happen:	How to avoid the problem:
<ul style="list-style-type: none"> Overloaded shelves and drawers. Improper loading can cause the product to be top-heavy. 	<ul style="list-style-type: none"> Risk of injury. Top-heavy furniture can tip over. Overloaded shelves and drawers can break. 	<ul style="list-style-type: none"> Never exceed the weight limits shown in the instructions. Work from bottom to top when loading shelves and drawers. Place the heavier items on the lower shelves or in lower drawers.
<ul style="list-style-type: none"> Improperly moving furniture that is not designed and equipped with casters. 	<ul style="list-style-type: none"> Furniture can tip over or break if improperly moved. Physical injury. Furniture can be very heavy. Breakage of tops - particularly with double pedestal furniture (drawers at both ends). 	<ul style="list-style-type: none"> Unload shelves and drawers from top to bottom before moving the unit. Do not push furniture, especially on a carpeted floor. Have a friend help you lift the item and set it in place. Provide support to the center section of the top when lifting the furniture.
<ul style="list-style-type: none"> Placing TVs on furniture items that are not designed to support a television is hazardous. 	<ul style="list-style-type: none"> Risk of injury or death. TVs can be very heavy. Plus the weight and location of the picture tube tends to make TVs unbalanced and prone to tipping forward. 	<ul style="list-style-type: none"> This product is not designed to support a television.

⚠ AVERTISSEMENT

Prière d'utiliser le mobilier à bon escient et avec prudence. Une mauvaise utilisation peut être à l'origine de risques d'accident ou peut endommager le mobilier et les articles ménagers. **Lire attentivement le tableau suivant.**

À surveiller :	Danger éventuel :	Solution :
<ul style="list-style-type: none"> Tablettes et tiroirs surchargés. En cas de chargement inadéquat l'élément peut être lourd du haut. 	<ul style="list-style-type: none"> Risque de blessure. Du mobilier mal équilibré risque de se renverser. Tablettes et tiroirs surchargés risquent de casser. 	<ul style="list-style-type: none"> Ne jamais excéder les limites de poids indiquées dans les instructions. Pour charger les tablettes et tiroirs, commencer par remplir celui du bas pour finir par celui du haut. Placer les articles plus lourds sur les tablettes inférieures ou dans les tiroirs inférieurs.
<ul style="list-style-type: none"> Déplacement inadéquat d'un mobilier qui n'est pas conçu pour avoir des roulettes et n'en est pas équipé.. 	<ul style="list-style-type: none"> Le mobilier risque de se renverser ou de casser en cas de déplacement inadéquat. Blessure physique. Le mobilier peut être très lourd. Défaillance des dessus surtout avec les éléments de double piédestaux (tiroirs en chaque extrémité). 	<ul style="list-style-type: none"> Décharger les tablettes et tiroirs en commençant par celui du haut avant de déplacer l'élément. Ne pas pousser le meuble, surtout sur la moquette. Se faire aider par une autre personne pour soulever l'élément et le mettre en place. Supporter la section centrale du dessus lorsque l'on soulève le meuble.
<ul style="list-style-type: none"> Il est dangereux de placer des téléviseurs sur des meubles que ne sont pas prévus à cet effet. 	<ul style="list-style-type: none"> Risque de blessures graves, voire mortelles. Les téléviseurs peuvent être particulièrement lourds. De plus, le poids et l'emplacement du tube image ont tendance à rendre les téléviseurs instables et enclins à tomber vers l'avant. 	<ul style="list-style-type: none"> Ce produit n'est pas destiné à supporter un téléviseur.

⚠ ADVERTENCIA

Por favor use el mobiliario correcta y seguramente. El mal uso puede causar riesgos de seguridad o daño a las unidades o artículos domésticos. **Cuidadosamente lea la tabla a continuación.**

Esté alerta de:	Puede ocurrir:	Evitar el problema:
<ul style="list-style-type: none">• Estantes y cajones sobrecargados• Cargar el producto de manera inadecuada puede causar la inestabilidad.	<ul style="list-style-type: none">• Riesgo de lesiones.• El mobiliario inestable puede volcarse.• Estantes y cajones sobrecargados pueden romperse.	<ul style="list-style-type: none">• Nunca exceder los límites de peso indicados en las instrucciones.• Cargue los estantes y cajones a partir de la base y trabaje hacia arriba. Coloque los artículos más pesados sobre los estantes inferiores o en los cajones inferiores.
<ul style="list-style-type: none">• Mover incorrectamente el mobiliario que no está diseñado y provisto con ruedecitas.	<ul style="list-style-type: none">• La inclinación o rotura del mobiliario es posible si se mueve de manera inadecuada.• Lesión física. El mobiliario puede ser muy pesado.• Rotura de las superficies especialmente las unidades con dos pedestales (con cajones en cada extremo).	<ul style="list-style-type: none">• Descargue los estantes y cajones desde arriba hacia abajo antes de mover la unidad.• No empuje la unidad, especialmente sobre un piso alfombrado. Pide la ayuda de otra persona para levantar la unidad y colocarla en lugar• Soporte la sección central del panel superior cuando levanta el mueble.
<ul style="list-style-type: none">• Es peligroso colocar los televisores sobre unidades de mobiliario que no están diseñadas para soportar un televisor.	<ul style="list-style-type: none">• Riesgo de lesiones o muerte. Los televisores pueden ser muy pesados. Además, el peso y la ubicación del tubo de imagen tienden a causar la inestabilidad de televisores y propensa a volcarse hacia adelante.	<ul style="list-style-type: none">• Este producto no está diseñado para soportar un televisor.

5-YEAR LIMITED WARRANTY

1. Sauder Woodworking Co. (Sauder®) provides limited warranty coverage to the original purchaser of this product for a period of five years from the date of purchase against defects in materials or workmanship of Sauder furniture components. As used in this Warranty, "defect" means imperfections in components which substantially impair the utility of the product. This Warranty gives you specific legal rights, and you may also have other rights which vary from state to state.

2. There is no warranty coverage for defects or conditions that result from the failure to follow product assembly instructions, information or warnings, misuse or abuse, intentional damage, fire, flood, alteration or modification of the product, or use of the product in a manner inconsistent with its intended use, nor any condition resulting from incorrect or inadequate maintenance, cleaning, or care. There is also no warranty coverage for rented products or any products purchased "used" or "as is", at a distress or going-out-of business sale, or from a liquidator.

3. As the exclusive remedy under this Warranty, Sauder will (at its sole option) repair or replace any defective furniture component. Sauder may require independent confirmation of the claimed defect and proof of purchase. Replacement parts will be warranted for only the remaining period of the original Warranty. SAUDER SHALL HAVE NO LIABILITY FOR ANY INCIDENTAL OR CONSEQUENTIAL DAMAGES OF ANY KIND and all such damages are EXCLUDED FROM THIS WARRANTY, such as loss of use, disassembly, transportation, labor or damage to property on or near the product. Some states do not allow the exclusion or limitation of incidental or consequential damages, so the above limitation or exclusion may not apply to you.

GARANTIE LIMITÉE DE 5 ANS

1. Sauder Woodworking Co. (Sauder®) offre une couverture de garantie limitée à l'acheteur initial du présent produit pendant une période de cinq ans à compter de la date d'achat contre tout défaut de matériaux ou de fabrication des composantes de mobilier Sauder. Le mot « défaut », tel qu'il est utilisé sous les termes de la présente garantie, comprend les imperfections des pièces qui empêchent substantiellement l'utilisation du produit. La présente garantie vous donne des droits légaux spécifiques et il est possible que vous ayez des droits supplémentaires variant d'État en État ou de province en province.

2. La présente garantie ne saurait couvrir les défauts ou conditions qui surviendraient à la suite du non respect des instructions, informations ou mises en garde de montage, d'une mauvaise utilisation ou d'un abus, d'un dommage intentionnel, d'un incendie, d'une inondation, d'une altération ou modification du produit, d'une utilisation du produit allant à l'encontre de son usage prévu, ni aucune condition résultant d'une maintenance, d'un nettoyage ou d'un entretien inappropriés ou inadéquats. De plus, il n'existe aucune garantie pour les produits loués ou tous les produits achetés « d'occasion » ou « en l'état », dans le cadre d'une vente aux enchères ou de solde pour cessation de commerce, ou auprès d'un liquidateur.

3. En tant que recours exclusif en vertu de la présente garantie, Sauder réparera ou remplacera (sur sa seule décision) toute composante de mobilier défectueuse. Sauder peut exiger une confirmation indépendante du défaut revendiqué ainsi qu'une preuve d'achat. Les pièces de rechange seront garanties uniquement pendant la période restante de la garantie originale. SAUDER NE SERA EN AUCUN CAS RESPONSABLE DE TOUT DOMMAGE ACCESSOIRE OU CONSÉCUTIF DE TOUTE SORTE et lesdits dommages sont EXCLUS DE LA PRÉSENTE GARANTIE, à savoir perte d'utilisation, démontage, transport, main d'œuvre ou dommages matériels sur ou à proximité du produit. Certains États ou provinces ne permettant pas l'exclusion ou la limite aux responsabilités pour dommages accidentels ou consécutifs, la limite ou l'exclusion ci-dessus peut ne pas être applicable.

GARANTÍA LIMITADA DE 5 AÑOS

1. Sauder Woodworking Co. (Sauder®) provee cobertura de garantía limitada al comprador original de este producto por un período de cinco años, a partir de la fecha de compra, contra defectos en los materiales o de mano de obra en los componentes de muebles Sauder. Como es utilizado en esta Garantía, "defecto" significa imperfecciones en los componentes que de manera fundamental afecta la utilidad del producto. Esta Garantía le permite a usted ciertos derechos legales, y usted también podría poseer otros derechos adicionales, los cuales varían de estado a estado.

2. No hay cobertura de garantía para defectos o estados que resulten del incumplimiento en seguir las instrucciones, la información o las advertencias sobre el ensamblaje del producto; del uso incorrecto o maltrato, del daño intencional, incendio, inundación, cambio o modificación del producto; o de la utilización del producto de manera contradictoria con el uso para el cual fue fabricado, ni por ningún estado que resulte del mantenimiento, limpieza o cuidado incorrecto o inadecuado. Tampoco hay cobertura de garantía para los productos rentados o para cualesquiera productos comprados "de uso" o "como está", en una venta de bienes embargados o en una venta por salirse del negocio, o comprados a un liquidador.

3. Como un recurso exclusivo bajo esta Garantía, Sauder (sólo a su opción) reparará o reemplazará cualquier componente defectuoso de mueble. Sauder puede requerir una confirmación independiente de un defecto reclamado y una prueba de compra. Las piezas de repuesto serán garantizadas solamente por el período de tiempo que queda de la Garantía original. SAUDER NO TENDRÁ RESPONSABILIDAD por NINGÚN DAÑO INCIDENTAL O CONSECUENTE DE NINGÚN TIPO y todos dichos daños SE EXCLUYEN DE ESTA GARANTÍA, tales como pérdida de uso, desensamblaje, transportación, trabajo o daño a la propiedad en o cerca del producto. Algunos estados no permiten la exclusión o limitación de daños incidentales o consecuentes, en tales instancias la limitación o exclusión antes mencionada podría no ser aplicable a usted.

4. This Warranty applies only to warranted defects that first arise and are reported to Sauder within the warranty coverage period. The Warranty cannot be transferred to subsequent owners or users of the product, and it shall be immediately void in the event the product is resold, transferred, leased or rented to any third party or person other than the original purchaser.

5. THERE ARE NO OTHER WARRANTIES APPLICABLE TO THIS PRODUCT. Under the laws of certain states, there may be no implied warranties from Sauder and all implied warranties, INCLUDING ANY IMPLIED WARRANTY OF MERCHANTABILITY OR FITNESS FOR A PARTICULAR PURPOSE are disclaimed where allowed by law. TO THE EXTENT ANY IMPLIED WARRANTIES ARE APPLICABLE, ANY IMPLIED WARRANTIES, INCLUDING ANY IMPLIED WARRANTY OF MERCHANTABILITY OR FITNESS FOR A PARTICULAR PURPOSE, ARE LIMITED IN DURATION TO THE DURATION OF THIS EXPRESS WARRANTY or the minimum period allowed by law, whichever is shorter. Some states do not allow limitations on how long an implied Warranty lasts, so the above limitation may not apply to you.

6. For Warranty inquiries or claims, please visit our website www.sauder.com. You can also contact Sauder at 1-800-523-3987. Sauder may require Warranty claims to be submitted in writing to Sauder Woodworking Co., 502 Middle Street, Archbold, OH 43502 USA. Please include your sales receipt or other proof of purchase and a specific description of the product defect.

4. La présente garantie ne s'applique qu'aux défauts garantis qui se produisent pour la première fois et qui sont signalés à Sauder dans les limites de ouverture de la garantie. La garantie ne peut pas être transférée à des propriétaires ou utilisateurs subséquents du produit, et sera immédiatement invalidée dans le cas où le produit est revendu, transféré, loué sous bail ou loué à une tierce partie ou personne autre que l'acheteur original.

5. IL N'EXISTE AUCUNE AUTRE GARANTIE EN VIGUEUR POUR LE PRÉSENT PRODUIT. En vertu des lois de certains États ou provinces, il ne peut y avoir de garanties implicites de la part de Sauder et toutes les garanties implicites, Y COMPRIS TOUTE GARANTIE IMPLICITE DE COMMERCIALITÉ OU D'ADAPTATION À UN USAGE PARTICULIER sont déclinées partout où la loi l'autorise. DANS LA MESURE OÙ TOUTE GARANTIE IMPLICITE EST APPLICABLE, TOUTE GARANTIE IMPLICITE, Y COMPRIS TOUTE GARANTIE DE COMMERCIALITÉ OU D'ADAPTATION À UN USAGE PARTICULIER, EST LIMITÉE À LA DURÉE DE LA PRÉSENTE GARANTIE EXPRESSE ou à la période minimum autorisée par la loi, la période la plus courte étant retenue. Certains États ne permettant pas que des limites soient imposées quant à la durée d'une garantie implicite, la limite ci-dessus peut donc ne pas être applicable.

6. Pour toute question concernant la garantie ou toute demande de réclamation, consultez le site Web www.sauder.com. Il est également possible de contacter Sauder en composant le 1-800-523-3987. Sauder peut exiger de soumettre les demandes de réclamation sous garantie par écrit à Sauder Woodworking Co., 502 Middle Street, Archbold, OH 43502 USA. Veuillez joindre votre ticket de caisse ou toute autre preuve d'achat ainsi qu'une description spécifique du défaut de produit.

4. Esta Garantía sólo es aplicable a defectos garantizados que primeramente surjan y se informen a Sauder dentro del período de cobertura de garantía. La Garantía no puede ser transferida a propietarios o usuarios subsiguientes del producto, y ésta será inmediatamente invalidada en el caso que el producto sea revendido, transferido, arrendado o rentado a cualquier tercero u otra persona que no sea el comprador original.

5. NO HAY OTRA GARANTÍA APLICABLE A ESTE PRODUCTO. Bajo las leyes de ciertos estados, pueden no haber garantías implícitas de Sauder y se hace renuncia de responsabilidad de todas las garantías implícitas donde lo permita la ley, INCLUYENDO CUALQUIER GARANTÍA IMPLICITA DE MERCANTABILIDAD O DE APTITUD PARA UN PROPÓSITO EN PARTICULAR. EN LA MEDIDA CUALQUIER GARANTÍA IMPLICITA ES APLICABLE, CUALESQUIERA GARANTÍAS IMPLICITAS, INCLUYENDO AQUELLA DE MERCANTABILIDAD O DE APTITUD PARA UN PROPÓSITO EN PARTICULAR, SE LIMITAN EN DURACIÓN HASTA LA DURACIÓN DE ESTA GARANTÍA IMPLICITA o hasta el período mínimo permitido por la ley, la que sea más corta. Algunos estados no permiten limitaciones en cuanto a la duración de una garantía implícita, por eso la limitación arriba citada pueda no ser aplicable a usted.

6. Para solicitud de información o reclamación de Garantía, por favor, visite nuestro sitio Web www.sauder.com. Usted también puede contactar a Sauder llamando al 1-800-523-3987. Sauder puede solicitar que las reclamaciones sean presentadas por escrito a Sauder Woodworking Co., 502 Middle Street, Archbold, OH 43502 EE.UU. Por favor incluya su recibo de venta u otra prueba de compra y una descripción detallada del defecto del producto.

Dear Valued Customer:

Thanks so much for choosing Sauder® furniture. I hope the purchase and assembly process was a positive experience and you feel good about the furniture you just built. If you need assistance or want to learn more, please contact our award-winning, Ohio-based customer service team at 800-523-3987 or Sauder.com.

My grandfather, Erie Sauder, founded the company in 1934 and later invented and patented the first commercially successful ready-to-assemble tables. We strive to hold true to his core values of innovation, integrity, servanthood and stewardship.

Sauder products are made with environmentally responsible materials and world-class manufacturing processes. Our 2,000+ dedicated employees in Archbold, Ohio, along with our global manufacturing partners, are committed to providing you furniture with great value, style and quality.

From our family to you. Enjoy!



Kevin J. Sauder
President/CEO



So, how did it go?

Set a world record for speed?
Feeling good about yourself?
Nice. Get social with it on any
of these quality share sites.



And don't forget to rate and
review your piece at Sauder.com
in the product detail page.



Register your new product online

For immediate service, our website is available 24 hours per day, seven days per week, to order replacement parts, access assembly tips, register your product and view Sauder products. www.sauder.com

Customer Services in United States and Canada
Monday through Friday - 9 a.m. to 5:30 p.m. ET
(except holidays) 1-800-523-3987

Certificate of Conformity

1. This certificate applies to the Sauder Woodworking Product identified by this Instruction Book.
2. This certificate applies to compliance of this product with the CPSC Ban on Lead-Containing Paint (16 CFR 1303).
3. This product is manufactured by:
Sauder Woodworking Company
502 Middle St.
Archbold, OH 43502
419-446-2711
4. Date of Manufacture: _____



Made in USA
with U.S. and imported materials