

sauder.com

 SAUDER®

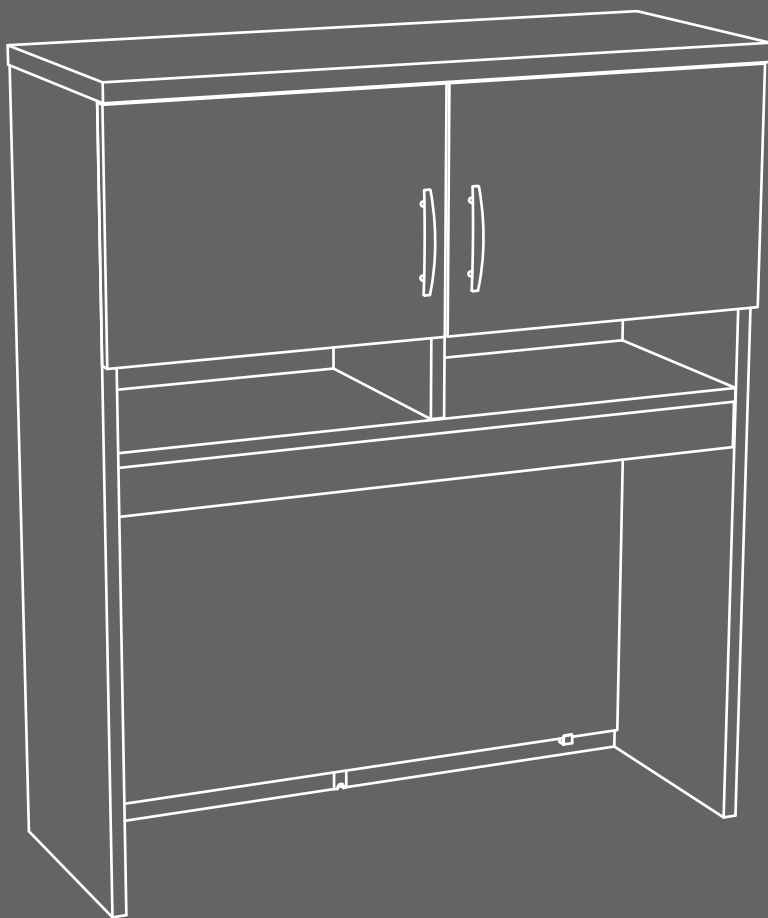

Knick-knack
paddywhack,
give your **stuff** a home.

Lateral File Hutch

Via Collection | 419607

Need help? Visit Sauder.com to view video assembly tips or chat with a live rep.
Prefer the phone? Call 1-800-523-3987.

Share your journey!



NOTE: THIS INSTRUCTION BOOKLET CONTAINS **IMPORTANT** SAFETY INFORMATION.

PLEASE READ AND KEEP FOR FUTURE REFERENCE.

English pg 1-19
Français pg 20-22
Español pg 23-25

Lot # **376844** 10/05/15
Purchased: _____

Be sure to give us a ring before making any returns. 1-800-523-3987

Part Identification	3
Hardware Identification	4
Assembly Steps	5-19
Français	20-22
Español	23-25
Safety	26
Warranty	27

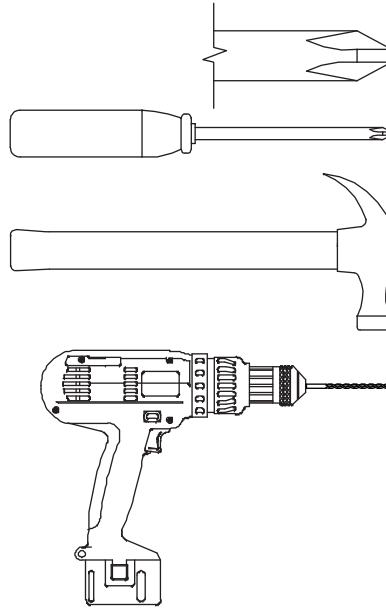

No. 2 Phillips Screwdriver
Tip Shown Actual Size

Hammer
Not actual size 😊

Electric drill with 1/4" bit
(ONLY in indicated step)



† While not all parts are labeled, some of the parts will have a label or an inked letter on the edge to help distinguish similar parts from each other. Use this part identification to help identify similar parts.

A	RIGHT END (1)	F	UPPER BACK (1)	K	LEFT DOOR (1)
B	LEFT END (1)	G	LOWER BACK (1)	L	VALANCE (1)
C	TOP (1)	H	LARGE UPRIGHT (1)	M	BULLETIN BOARD (1)
D	UPPER SHELF (1)	I	SMALL UPRIGHT (1)		
E	LOWER SHELF (1)	J	RIGHT DOOR (1)		

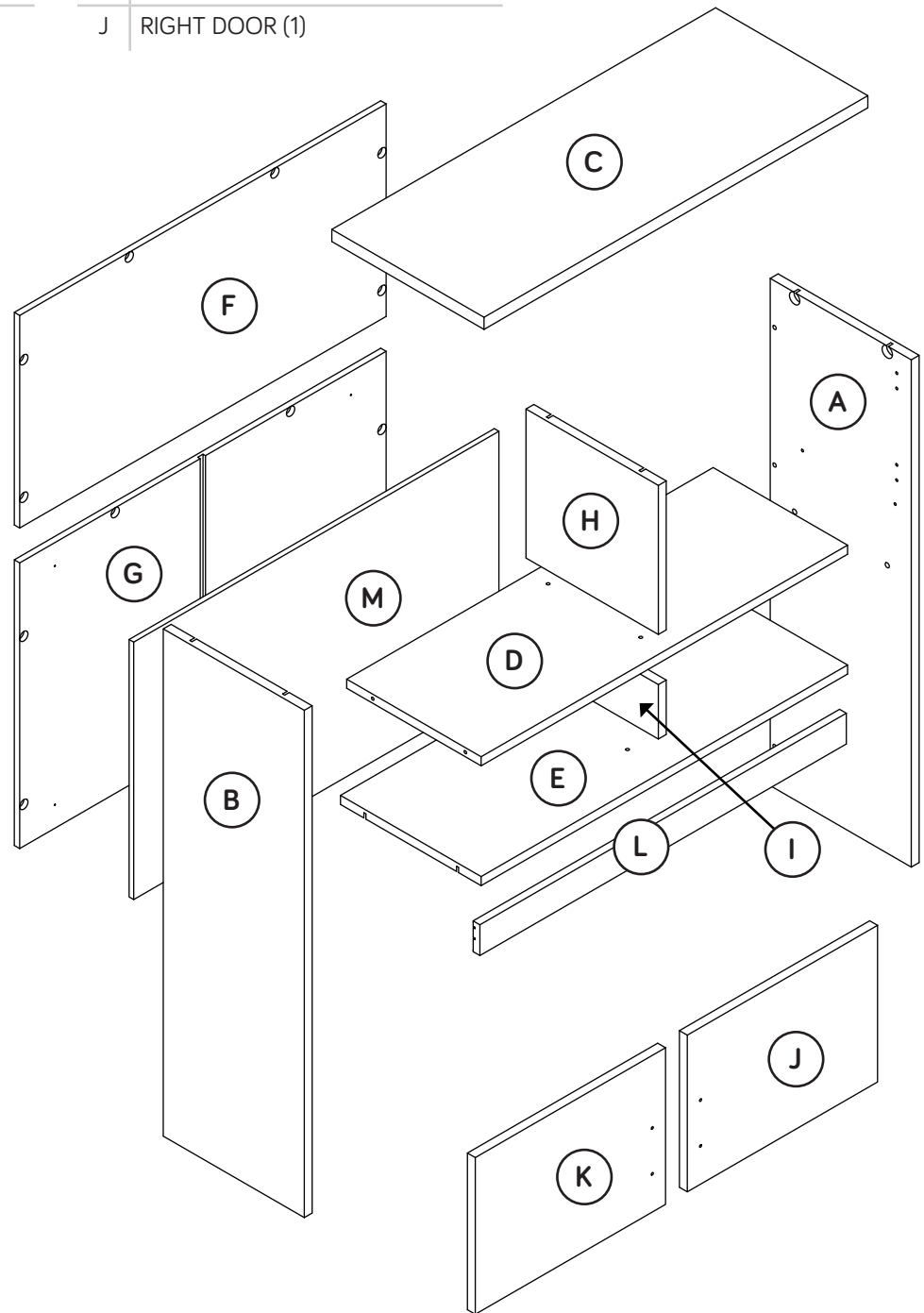

Hardware Identification

† Screws are shown actual size. You may receive extra hardware with your unit.

7F TWIST-LOCK® FASTENER - 10

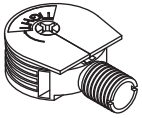

13F MINI TWIST-LOCK® FASTENER - 12

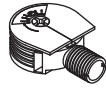

5G ANGLE BRACKET - 3

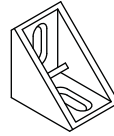

63G BULLETIN BOARD BRACKET - 4

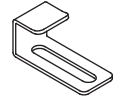

53H HINGE - 4

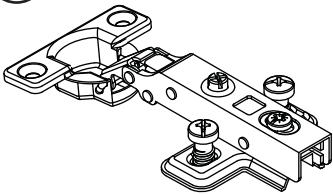

12K PULL - 2

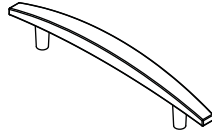

1M FELT DISC CARD - 1

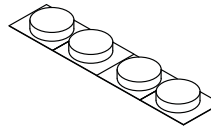

10M TOUCH-UP PEN - 1

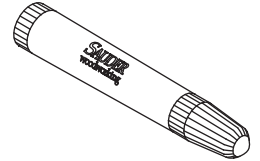

61P TWIST-LOCK® FASTENER COVER - 10

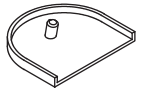

62P MINI TWIST-LOCK® COVER - 8

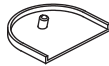

66P CORD COVER - 2

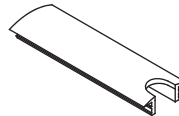

1R METAL PIN - 6

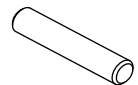

1S BLACK 9/16" LARGE HEAD SCREW - 6

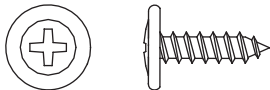

2S BLACK 1-7/8" FLAT HEAD SCREW - 6

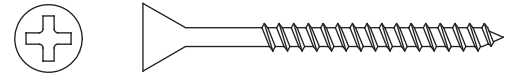

6S BROWN 7/16" LARGE HEAD SCREW - 4

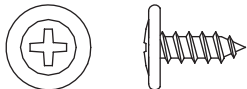

11S BLACK 1/2" FLAT HEAD SCREW - 8



26S BLACK 2-1/4" FLAT HEAD SCREW - 4

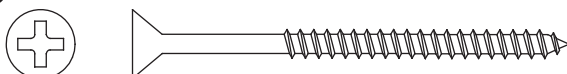

50S GOLD 1" MACHINE SCREW - 4

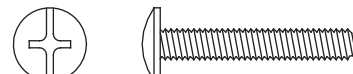

Step 1

Look for this icon. It means a video assembly tip is available at www.sauder.com/services/tips



- ✚ Assemble your unit on a carpeted floor or on the empty carton to avoid scratching your unit or the floor.
- ✚ To begin assembly, push a MINI SAUDER TWIST-LOCK® FASTENER (13F) into the large holes in the BACKS (F and G).
- ✚ Push a SAUDER TWIST-LOCK® FASTENER (7F) into the large holes in the ENDS (A and B), LOWER SHELF (E), and LARGE UPRIGHT (H).

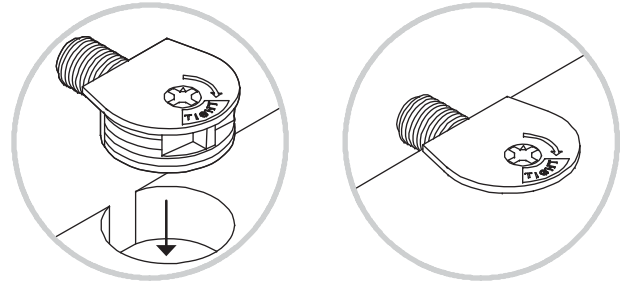

Do not tighten the TWIST-LOCK® FASTENERS in this step.

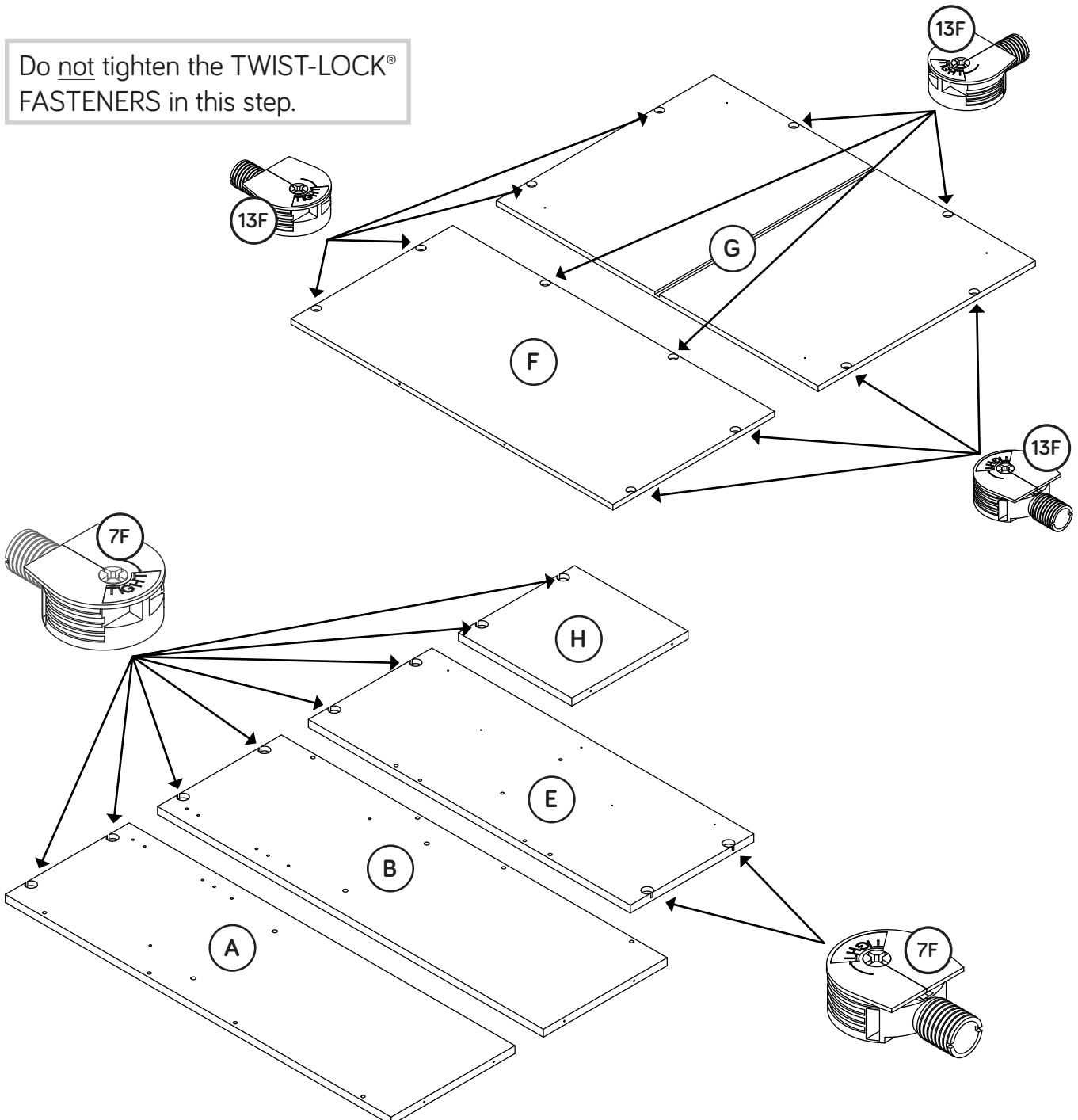

Step 2



- Fasten the LARGE UPRIGHT (H) to the TOP (C). Tighten two TWIST-LOCK® FASTENERS.
- Fasten the UPPER BACK (F) to the TOP (C). Tighten two MINI TWIST-LOCK® FASTENERS.

How to use the SAUDER TWIST-LOCK® FASTENER

1. Insert the dowel end of the FASTENER into the hole of the adjoining part.

NOTE: The dowel end of the FASTENER must remain fully inserted in the hole of the adjoining part while locking the FASTENER.

2. Tighten the FASTENER with a Phillips screwdriver as tight as possible.

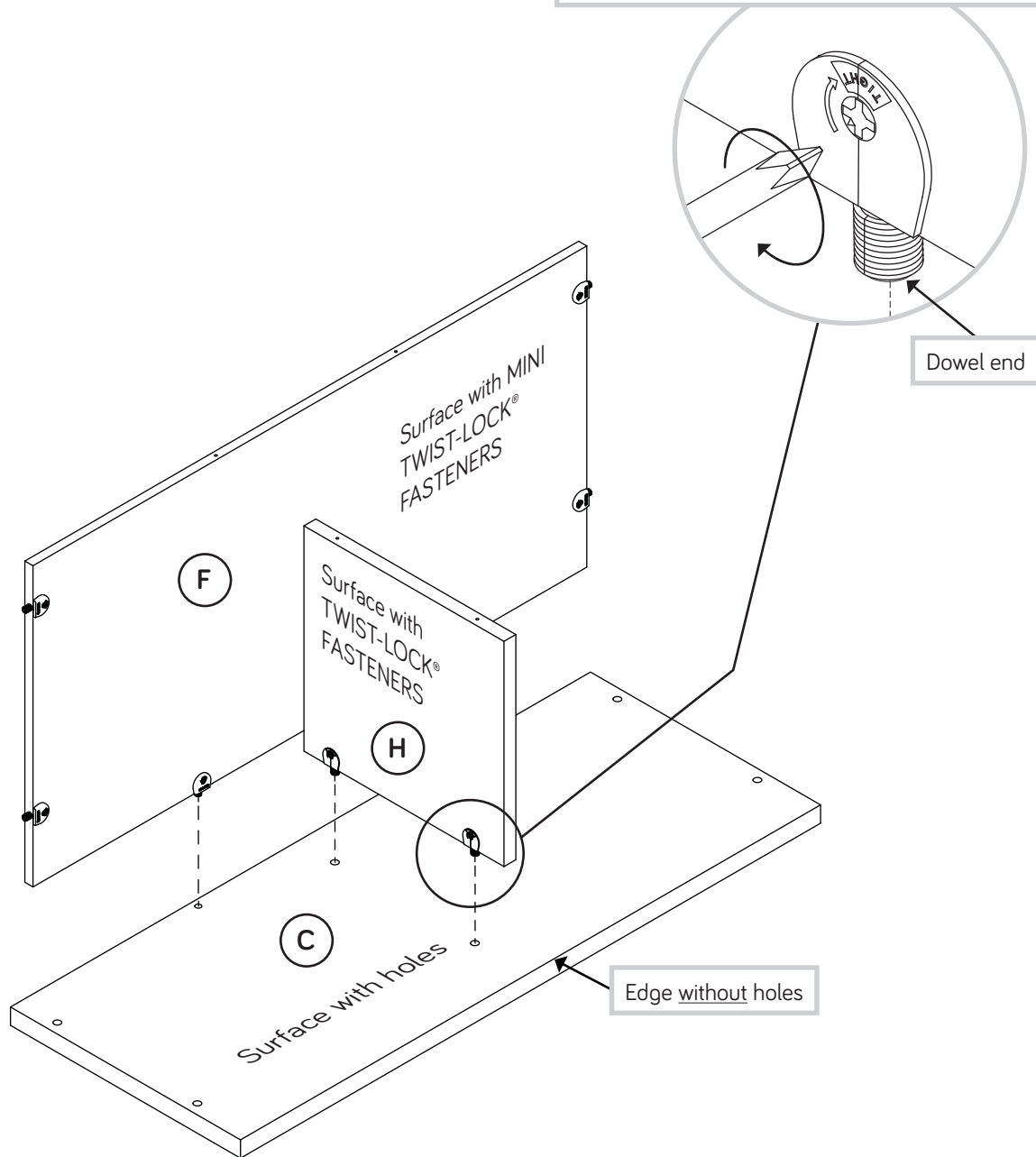

Step 3

- Fasten the UPPER SHELF (D) to the LARGE UPRIGHT (H).
Use two BLACK 1-7/8" FLAT HEAD SCREWS (2S).

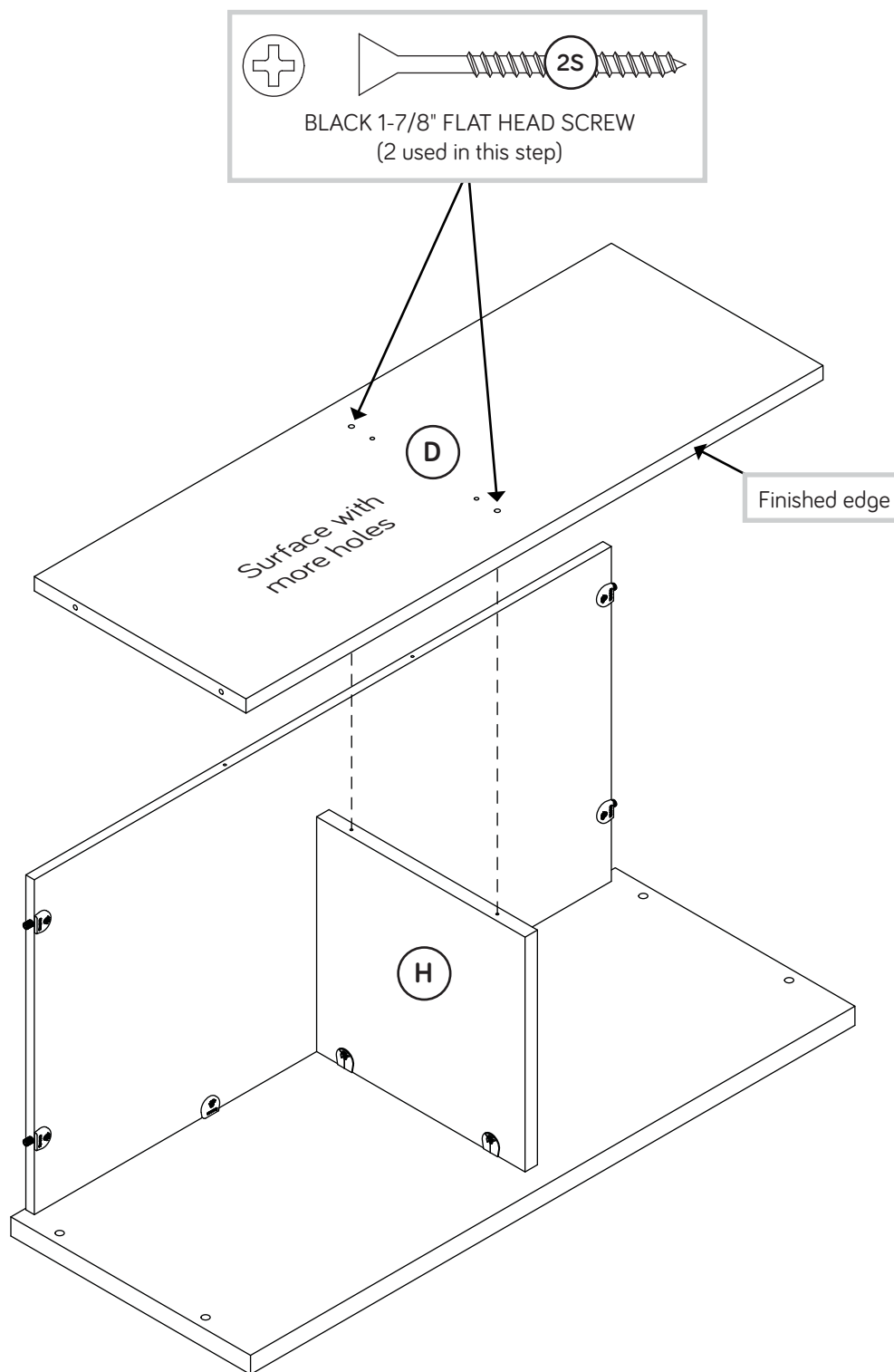

Step 4

- ✚ Insert two METAL PINS (1R) into the holes in the UPPER SHELF (D).
- ✚ Place the SMALL UPRIGHT (I) onto the METAL PINS (1R) in the UPPER SHELF (D).

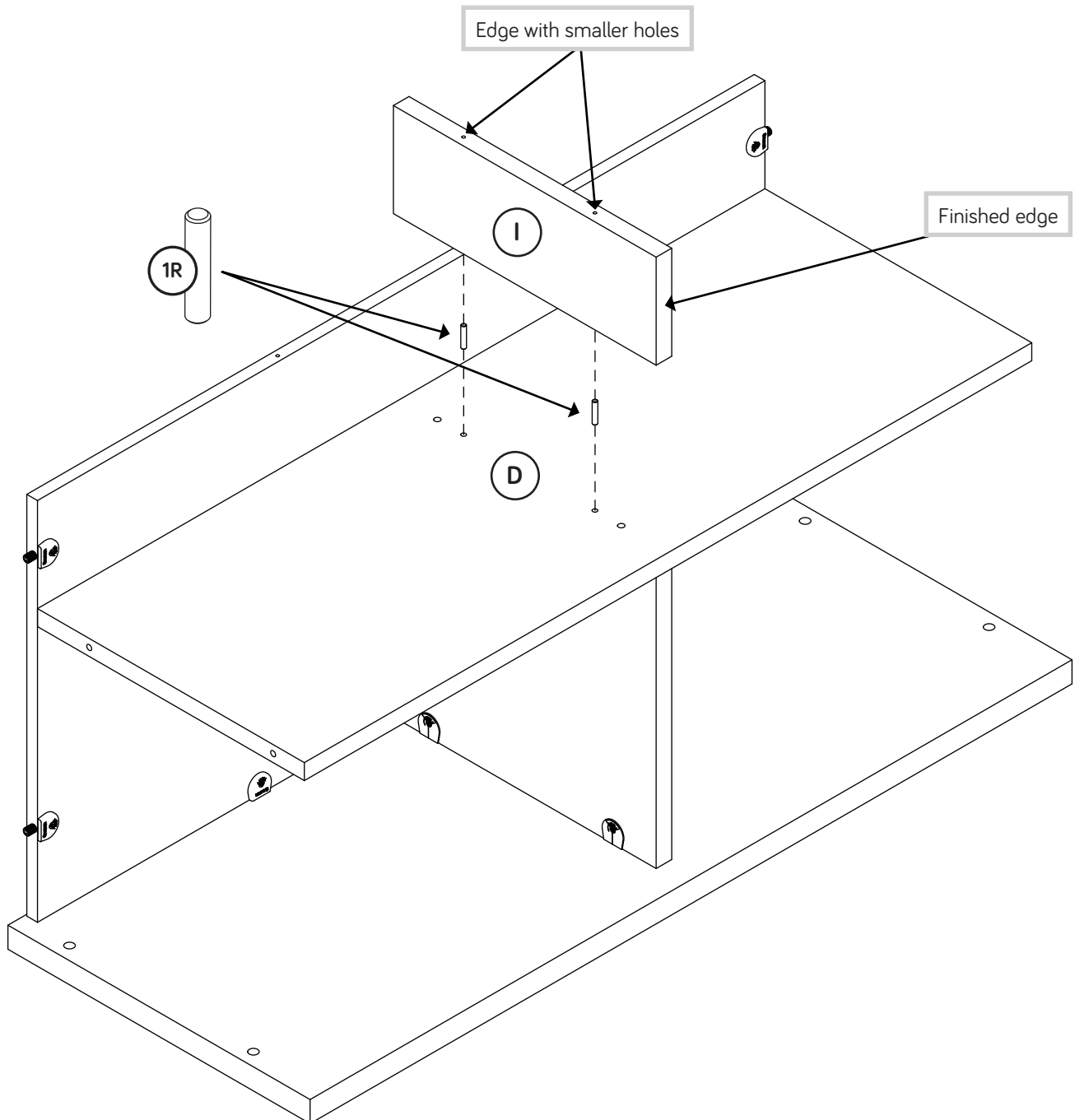

Step 5



- Fasten the LOWER SHELF (E) to the UPPER BACK (F) and SMALL UPRIGHT (I). Use four BLACK 1-7/8" FLAT HEAD SCREWS (2S).
- Fasten the LOWER BACK (G) to the LOWER SHELF (E). Tighten two MINI TWIST-LOCK® FASTENERS.

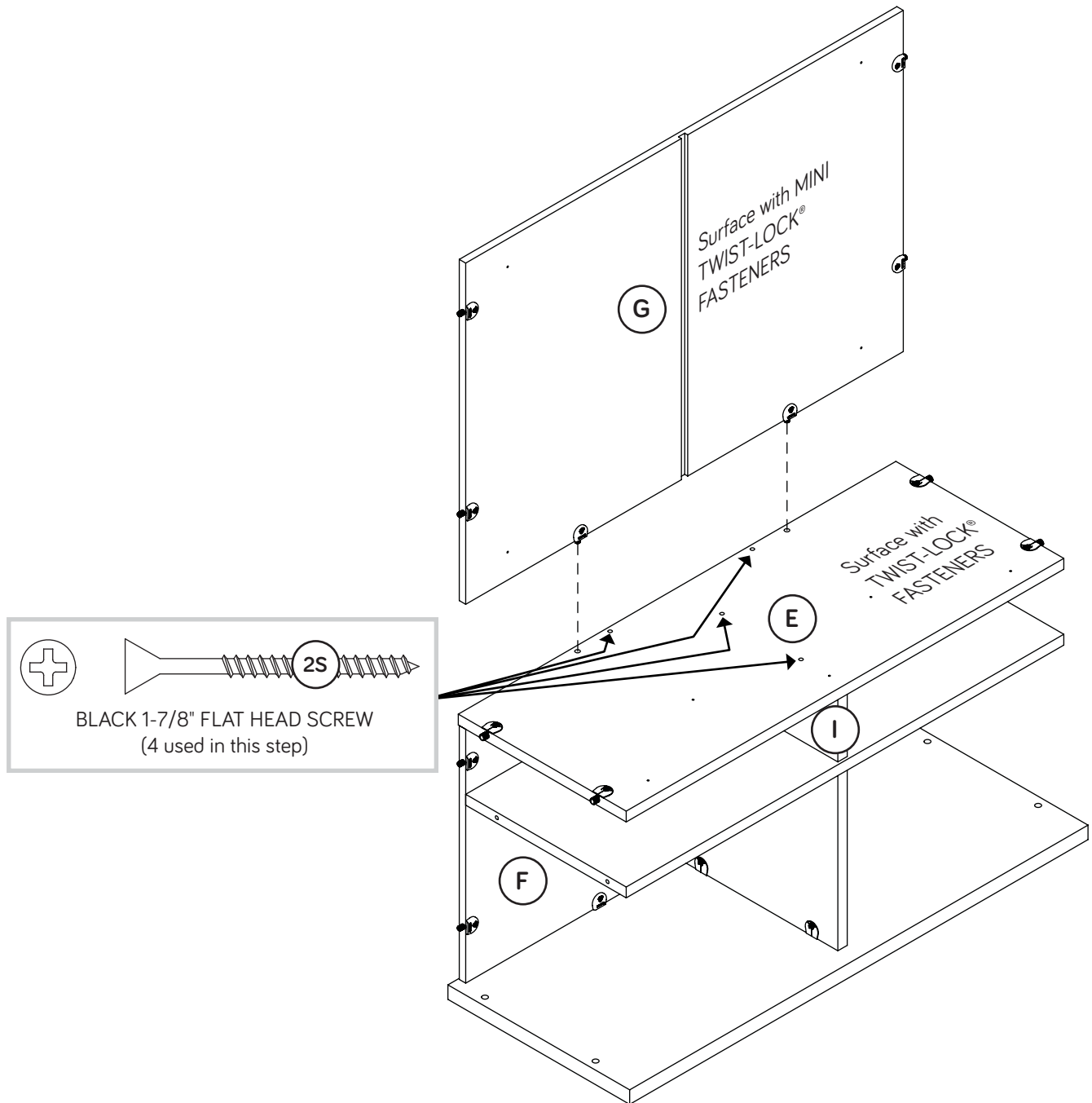

Step 6



- ✚ Insert four METAL PINS (1R) into the holes in the ENDS (A and B).
- ✚ Fasten the ENDS (A and B) to the TOP (C) and LOWER SHELF (E). Tighten eight TWIST-LOCK® FASTENERS.
- ✚ NOTE: Be sure the METAL PINS in the ENDS insert into the holes in the UPPER SHELF (D).
- ✚ Fasten the ENDS (A and B) to the BACKS (F and G). Fasten eight MINI TWIST-LOCK® FASTENERS.

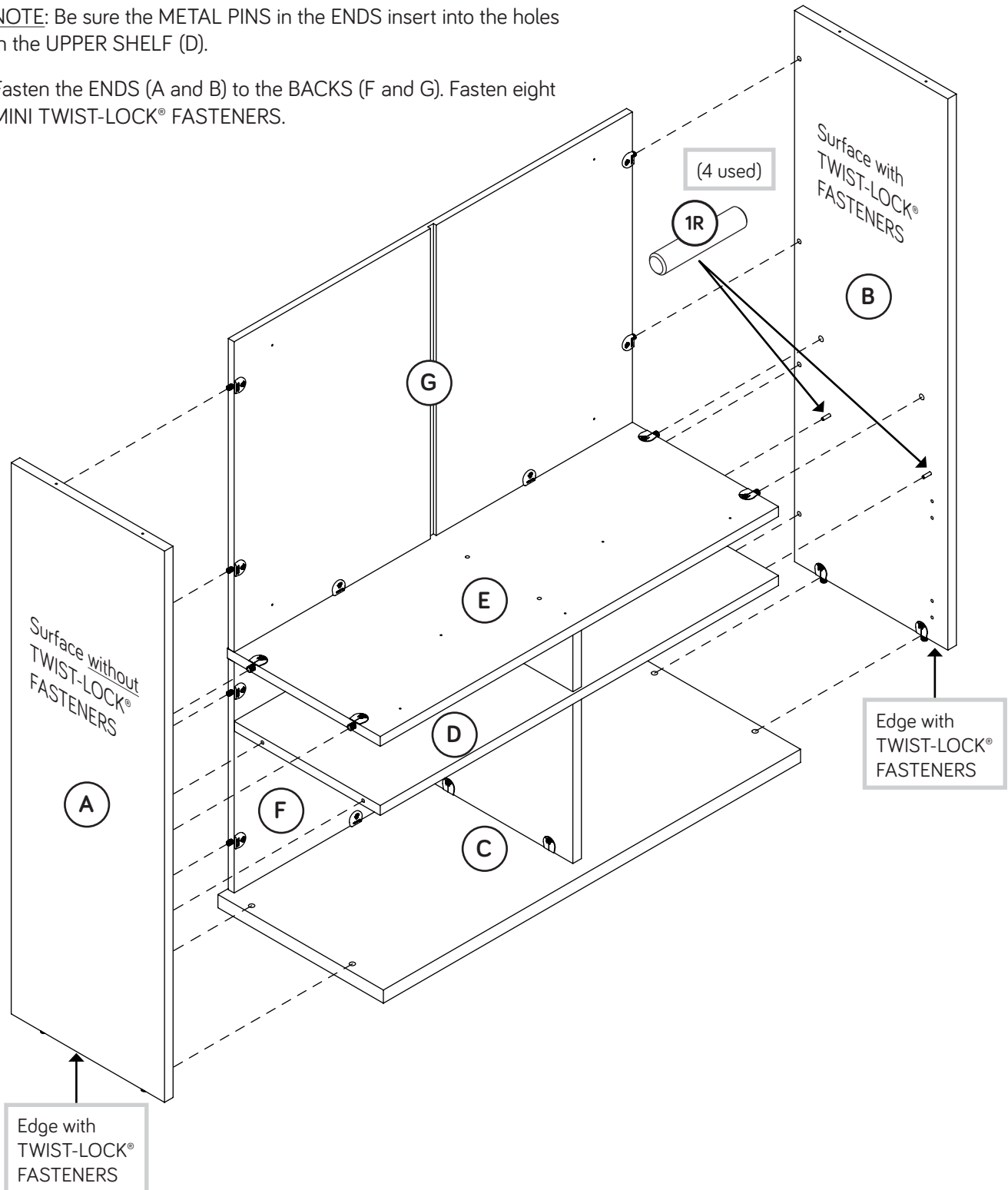

Step 7

- Fasten four BULLETIN BOARD BRACKETS (63G) to the LOWER BACK (G). Use four BROWN 7/16" LARGE HEAD SCREWS (6S).

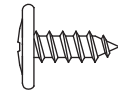

6S

BROWN 7/16" LARGE HEAD SCREW
(4 used in this step)

Adjust these up as far as possible.
Completely tighten the SCREWS
in these two BRACKETS.

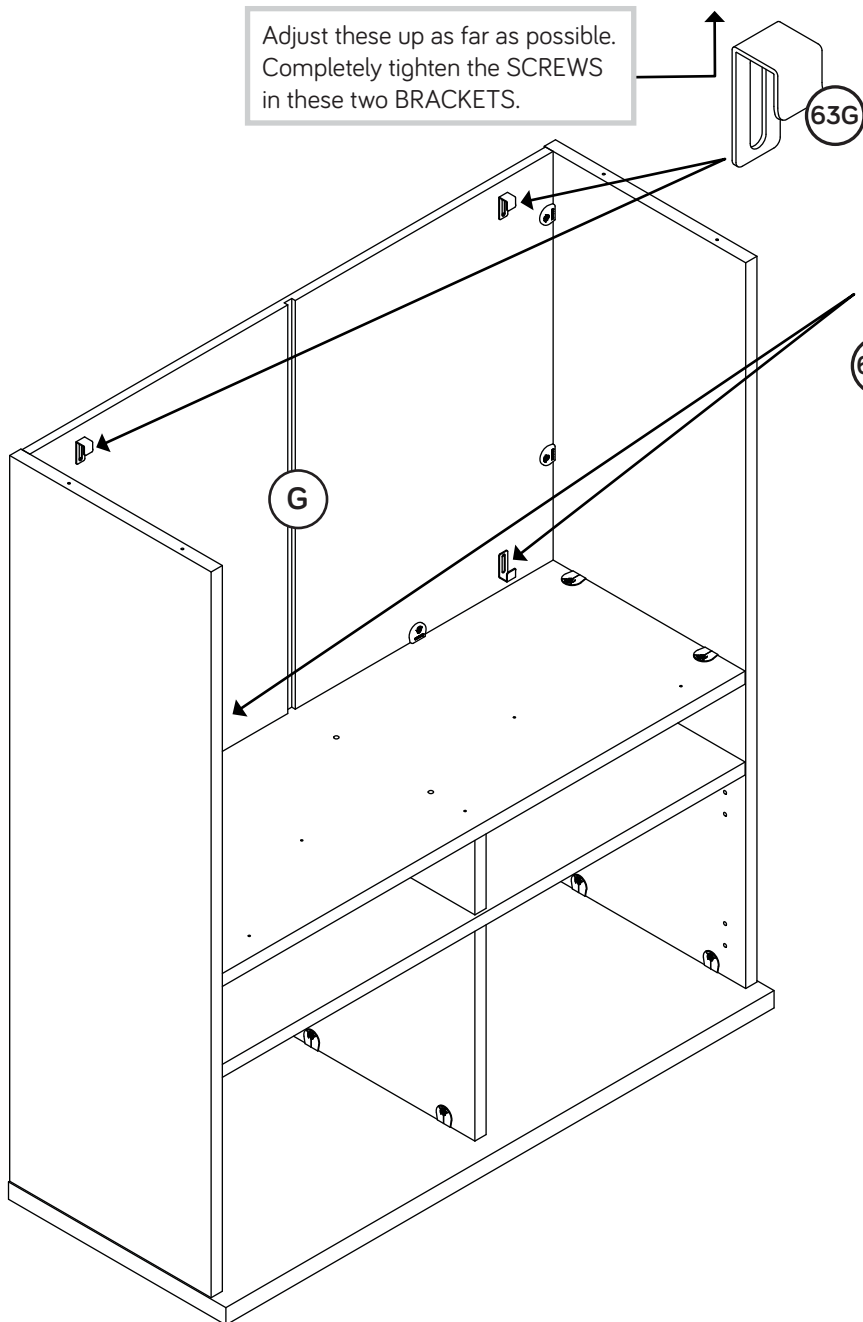

Adjust these down as far as possible.
Do **not** completely
tighten the SCREWS in these two
BRACKETS, but make them snug.

Step 8

- Fasten three ANGLE BRACKETS (5G) to the LOWER SHELF (E). Use three BLACK 9/16" LARGE HEAD SCREWS (1S).
- Fasten the VALANCE (L) to the LOWER SHELF (E). Use three BLACK 9/16" LARGE HEAD SCREWS (1S) through the ANGLE BRACKETS on the LOWER SHELF and into the VALANCE.
- NOTE:** There are no pre-drilled holes in the VALANCE. The SCREWS will tighten into the groove.

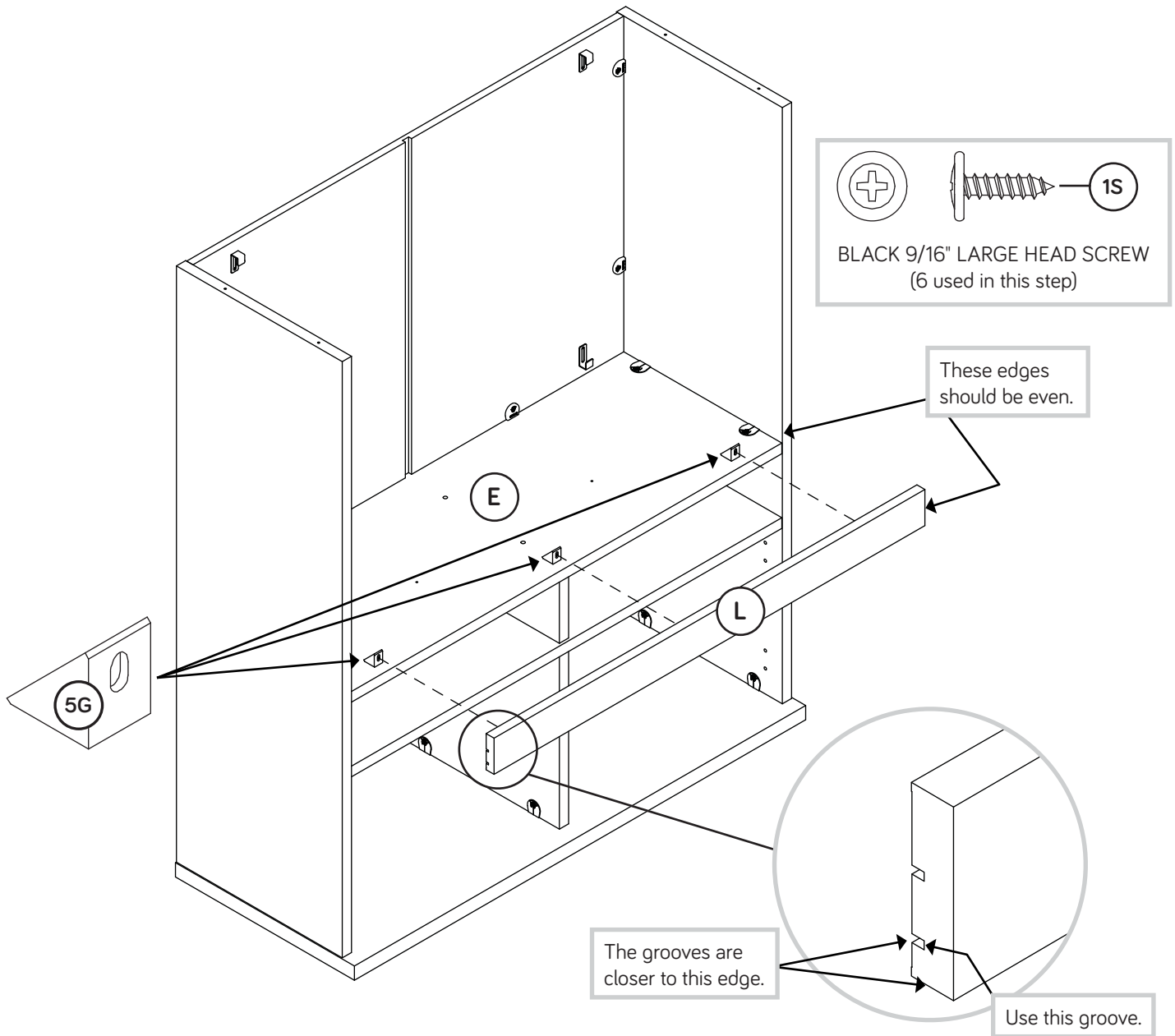

Step 9

- ✚ Carefully position the Hutch onto its back edges.
- ✚ You may purchase a light at your local hardware store. If you choose to do this, use the pre-drilled holes in the LOWER SHELF (E) and inserting the cord in the groove in the LOWER BACK (G).
- ✚ Insert the CORD COVERS (66P) in the groove at the top and bottom edges of the LOWER BACK (G) regardless of whether or not you purchased a light.
- ✚ Push a TWIST-LOCK® FASTENER COVER (61P) onto any visible TWIST-LOCK FASTENER®.
- ✚ Push a MINI TWIST-LOCK® FASTENER COVER (62P) onto the MINI TWIST-LOCK FASTENERS® along the top edge of the LOWER BACK (G).

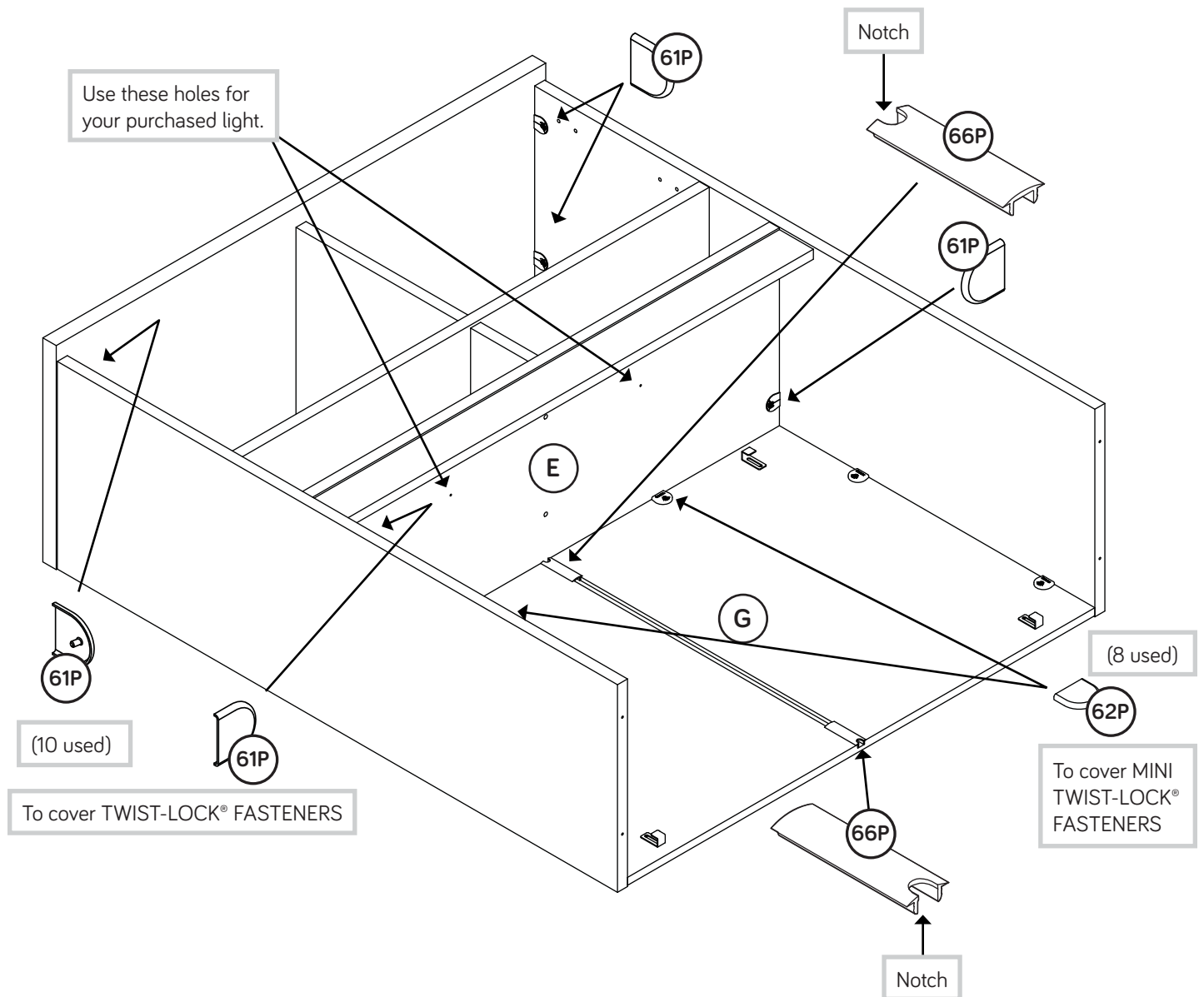

Step 10

- ✚ Carefully position the hutch on its back edges.
- ✚ Set the BULLETIN BOARD (M) into the bottom two BULLETIN BOARD BRACKETS (63G).
- ✚ Now, slide the top two BULLETIN BOARD BRACKETS down so they wrap around the BULLETIN BOARD.

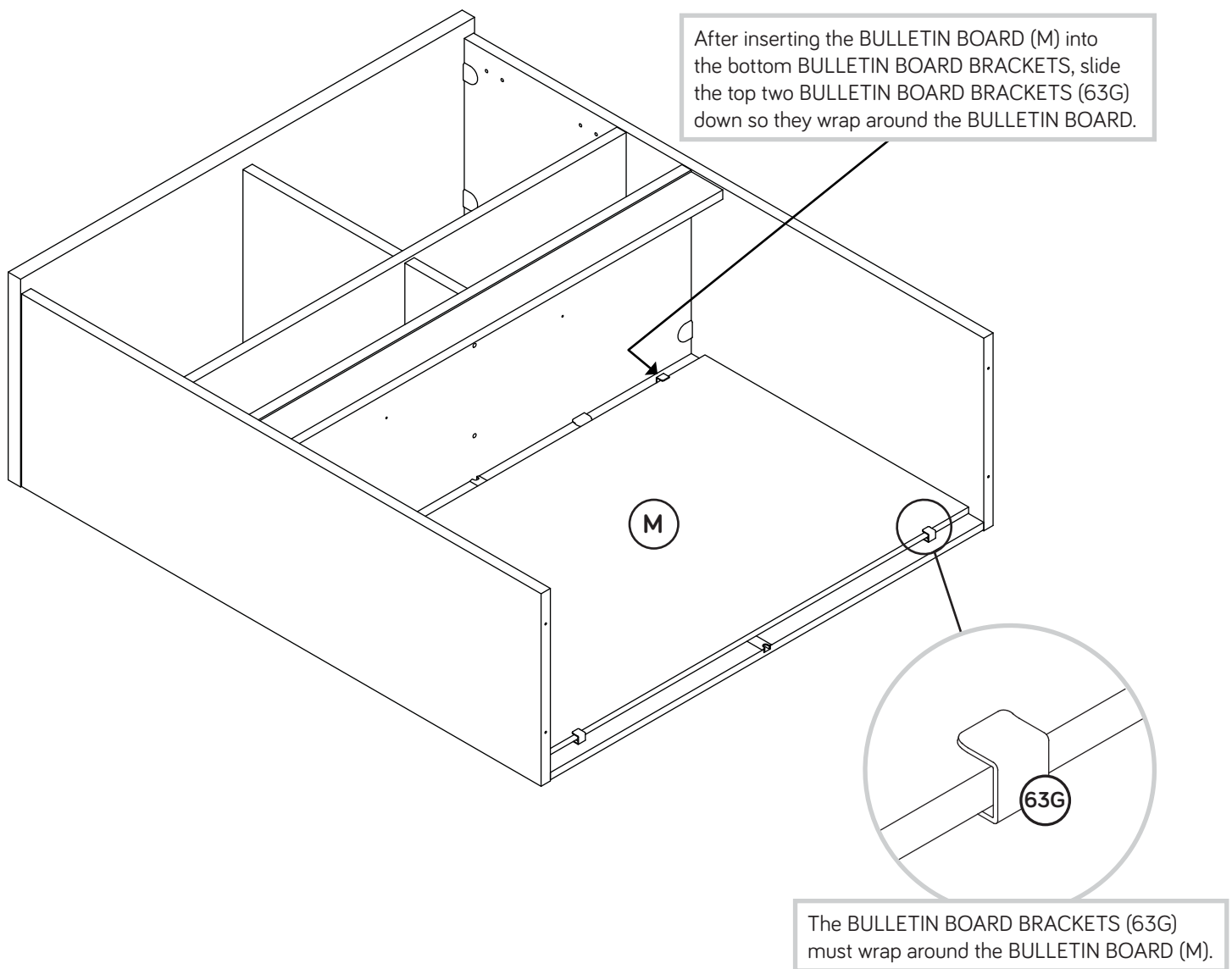

Step 11

- Fasten the HINGES (53H) to the DOORS (J and K). Use eight BLACK 1/2" FLAT HEAD SCREWS (11S).

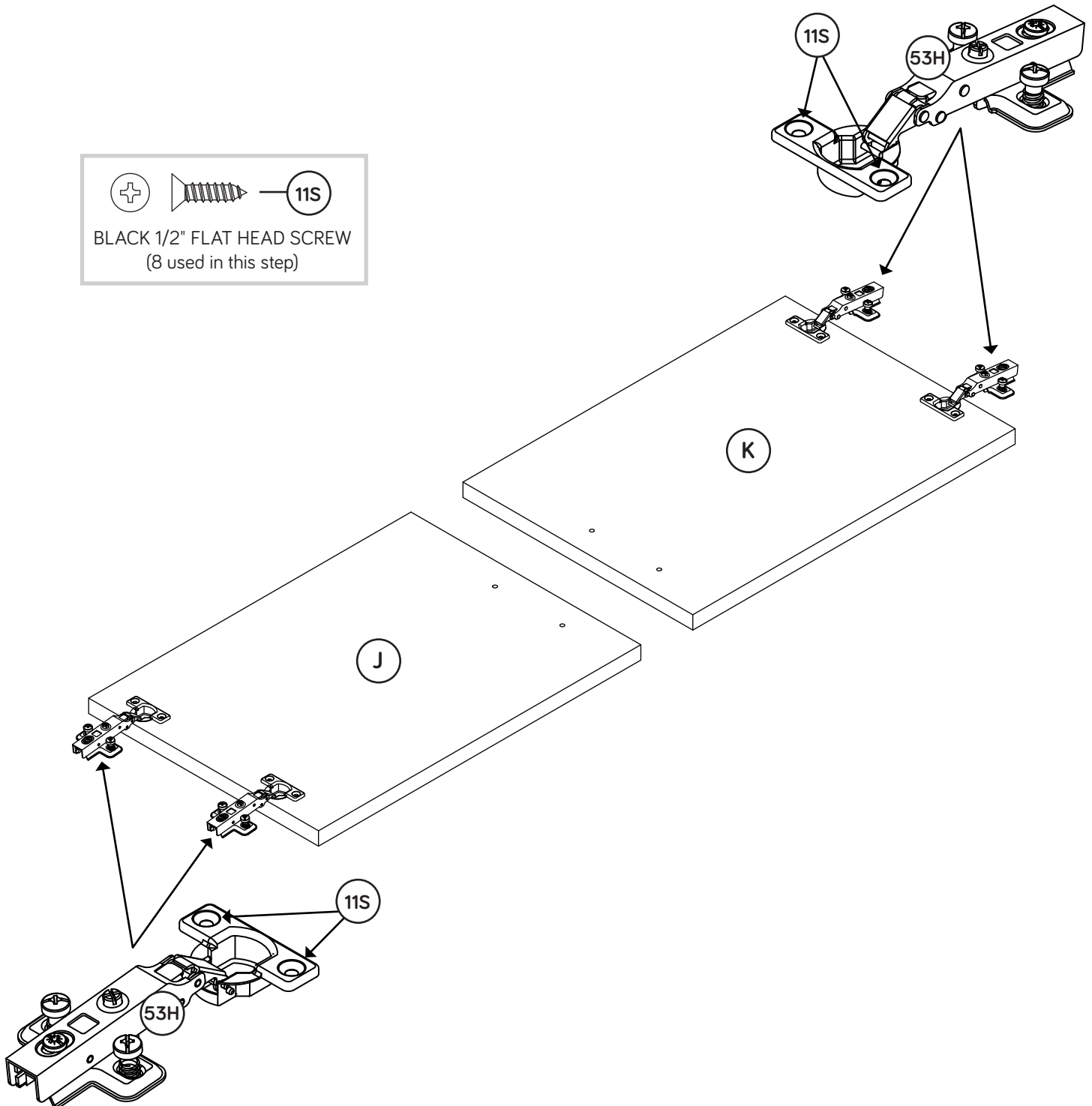
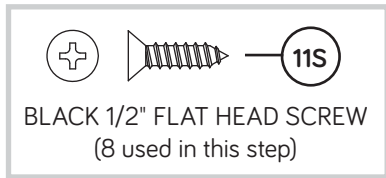

Step 12



- ✚ Carefully stand your unit upright.
- ✚ Before fastening the DOOR to your unit, be sure the mounting screw is against the outer end of the slot as shown in the diagram. If it isn't, loosen the mounting screw to slide it against the end of the slot. Then tighten the mounting screw.
- ✚ Fasten the LEFT DOOR (K) to the LEFT END (B) as shown in the lower diagram. Use the screws in the HINGES. You should start each SCREW a few turns before completely tightening any of them.
- ✚ Fasten a PULL (12K) to the LEFT DOOR (K). Use two GOLD 1" MACHINE SCREWS (50S).
- ✚ Peel the FELT DISC from the FELT DISC CARD (1M). Stick a FELT DISC on the LEFT DOOR where it comes into contact with the UPPER SHELF (D) and LARGE UPRIGHT (H).
- ✚ Repeat this step for the RIGHT DOOR (J).
- ✚ See the next step for DOOR adjustments.

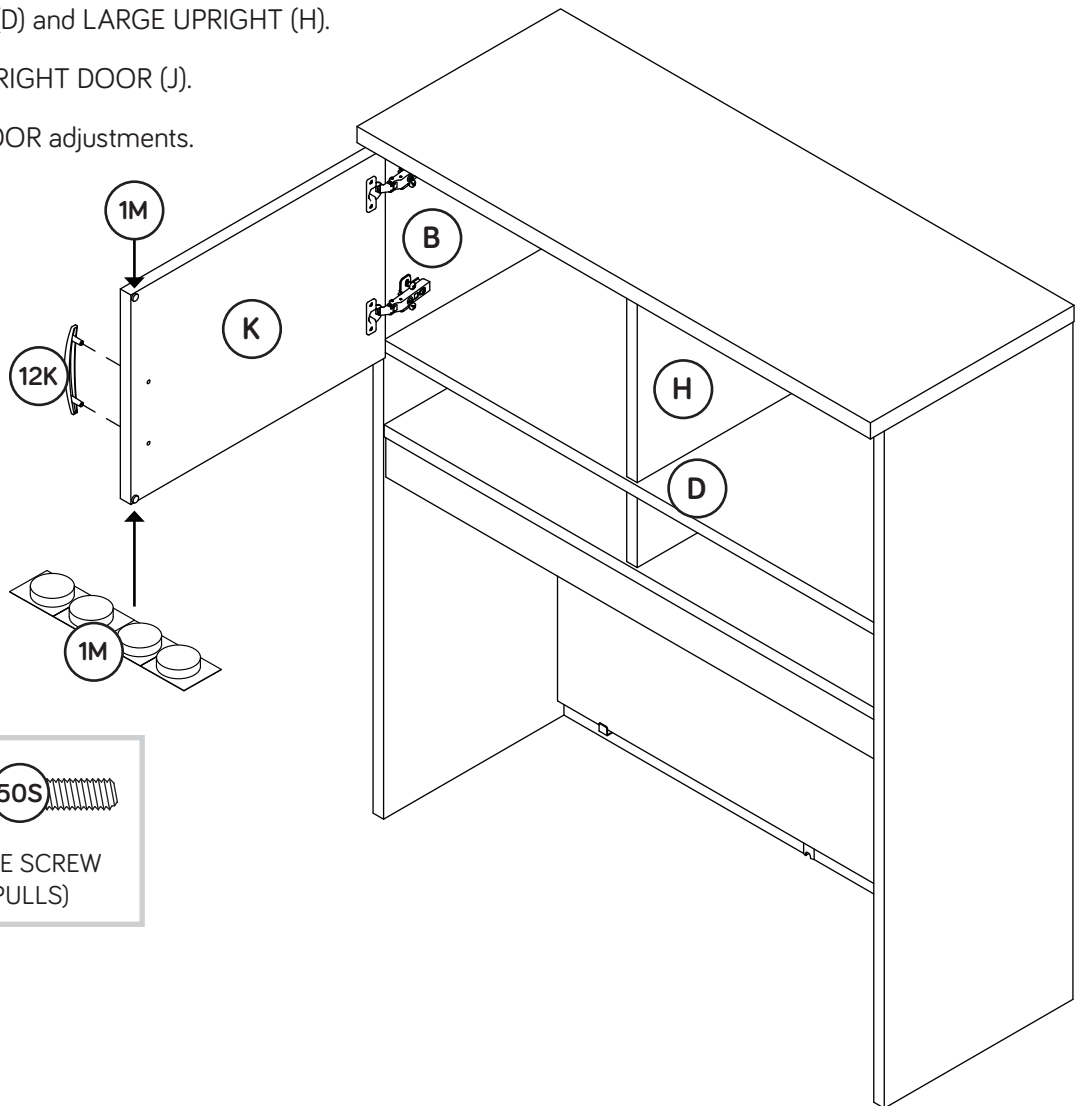
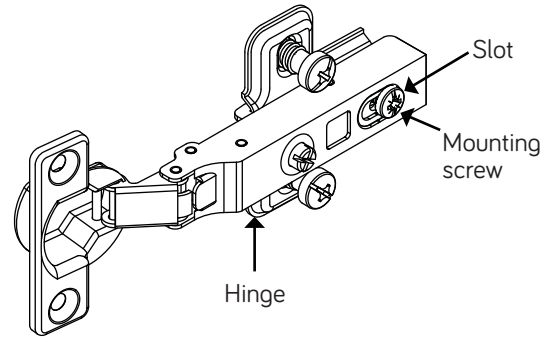

Step 13

- ✚ Refer to the enlarged diagram to identify the parts on the HINGES.
- ✚ The DOORS may need some adjustments. Follow the text below to make needed adjustments.
- ✚ DOOR ADJUSTMENTS:
 - To adjust the DOORS from side to side (horizontal), loosen the mounting screw several turns, then turn the adjusting screw in or out. Tighten the mounting screw after making adjustments.
 - To adjust the DOORS up and down (vertical), loosen both vertical adjustment screws. Move the DOORS up or down to the desired location. Tighten the screws after making adjustments.
 - To adjust the DOORS in or out (depth), loosen the mounting screw one turn and move the DOORS in or out, as needed. Tighten the mounting screw after making adjustments.

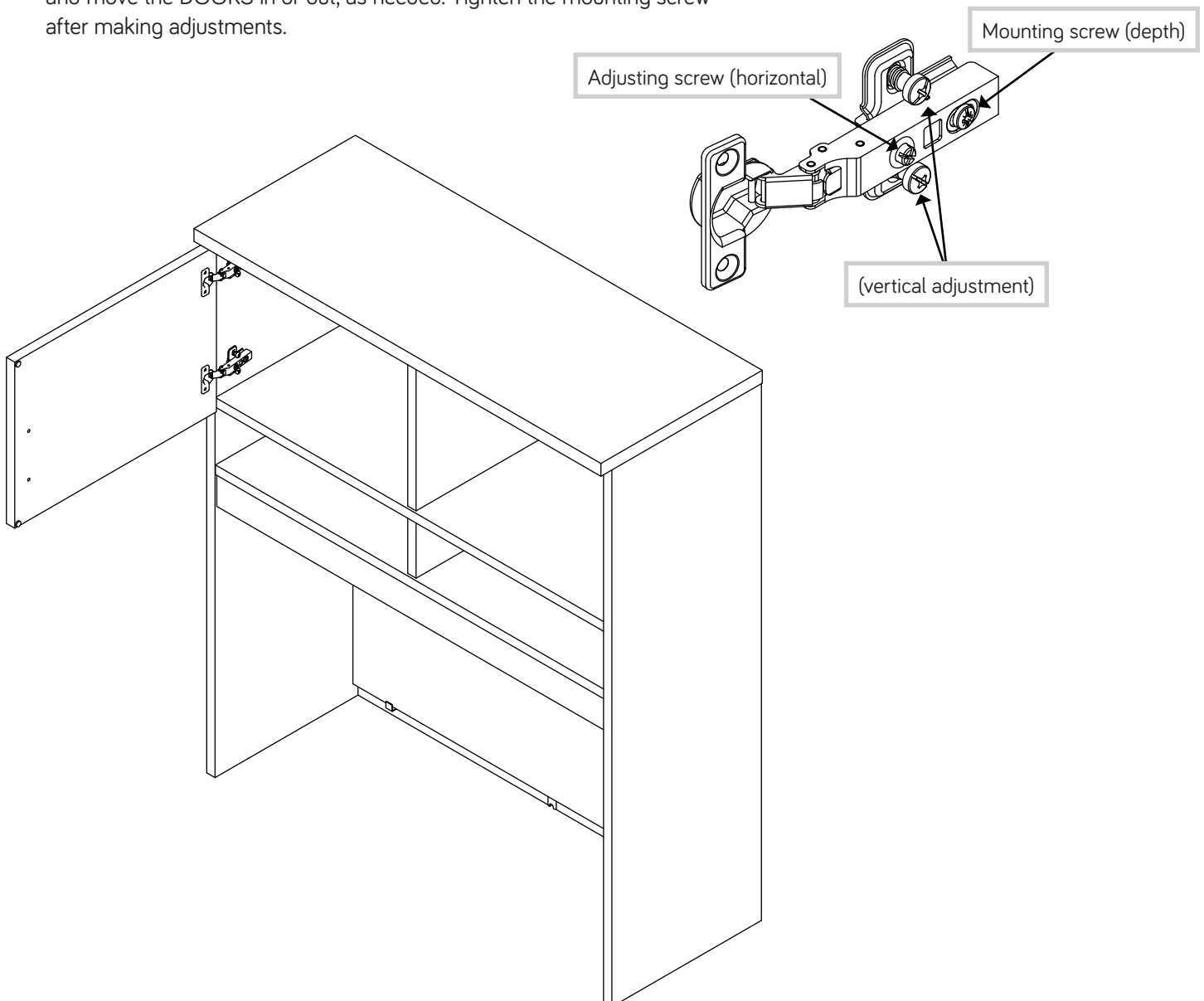

Step 14

- ✚ If you have already assembled the 419605 Lateral File, you will need to remove the Lateral File Top by loosening the TWIST-LOCK® FASTENERS in the Ends and Back.
- ✚ First, finish drilling the four large holes shown in the bottom surface of the Lateral File Top using a 1/4" drill bit. Follow the left diagram.
- ✚ Next, fasten the Lateral File Top to the ENDS (A and B) using four BLACK 2-1/4" FLAT HEAD SCREWS (26S).
- ✚ **NOTE:** If you had to remove the Top from your Lateral File, re-attach it to the Lateral File again by retightening six TWIST-LOCK® FASTENERS in the Ends and Back. Follow the right diagram.
- ✚ **NOTE:** If needed, follow the 419605 Lateral File instruction book to finish the 419605 assembly.

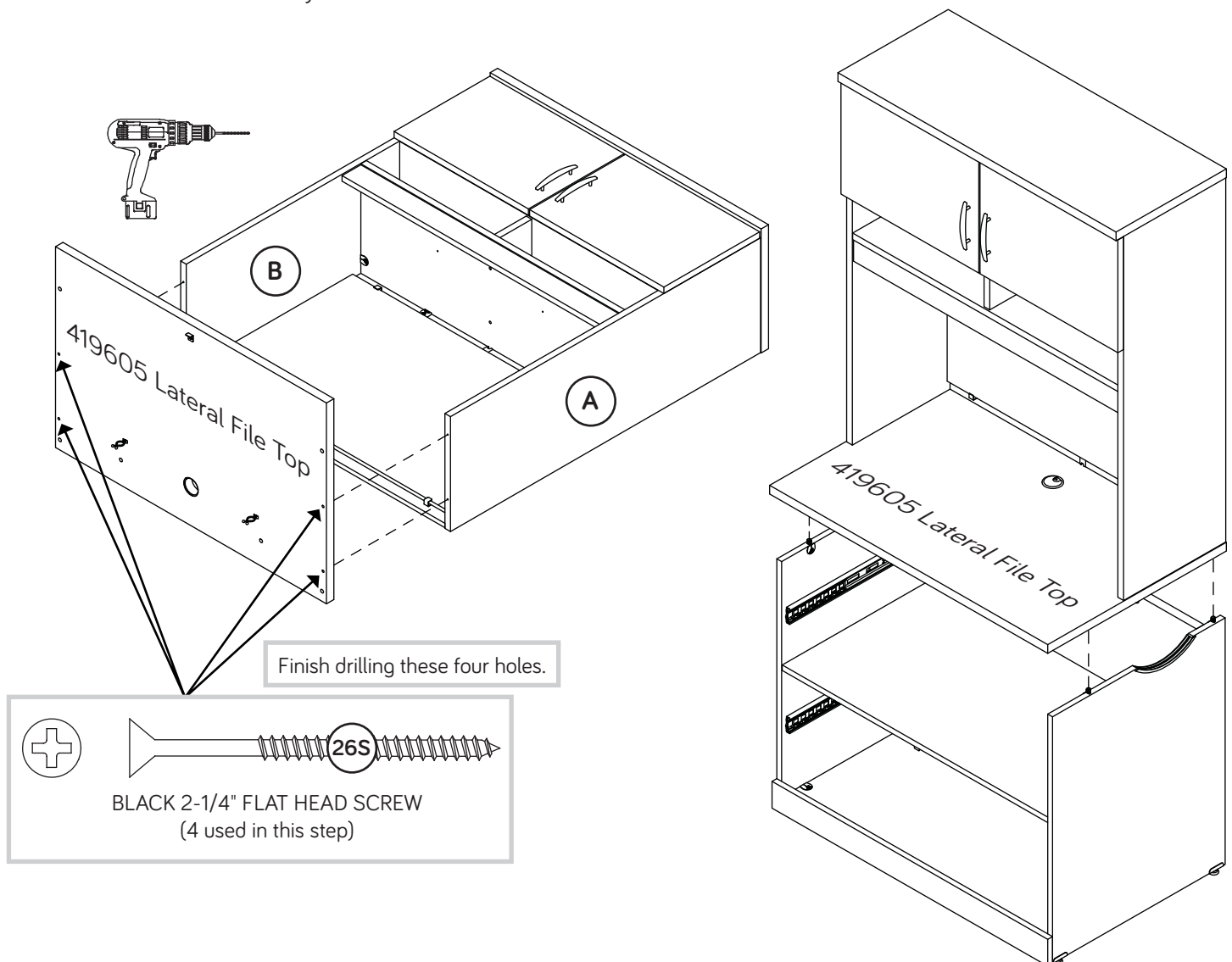

Step 15

- 🔌 **NOTE:** The RIGHT DOOR (J) is not shown in this step.
- 🔌 For long-term care and maintenance of your unit, you may touch up the edges with the TOUCH-UP PEN (10M).
- 🔌 **NOTE:** Please read the back pages of the instruction booklet for important safety information.
- 🔌 This completes assembly. Clean with your favorite furniture polish or a damp cloth. Wipe dry.
- ★ **And to celebrate, why not share your success story?**

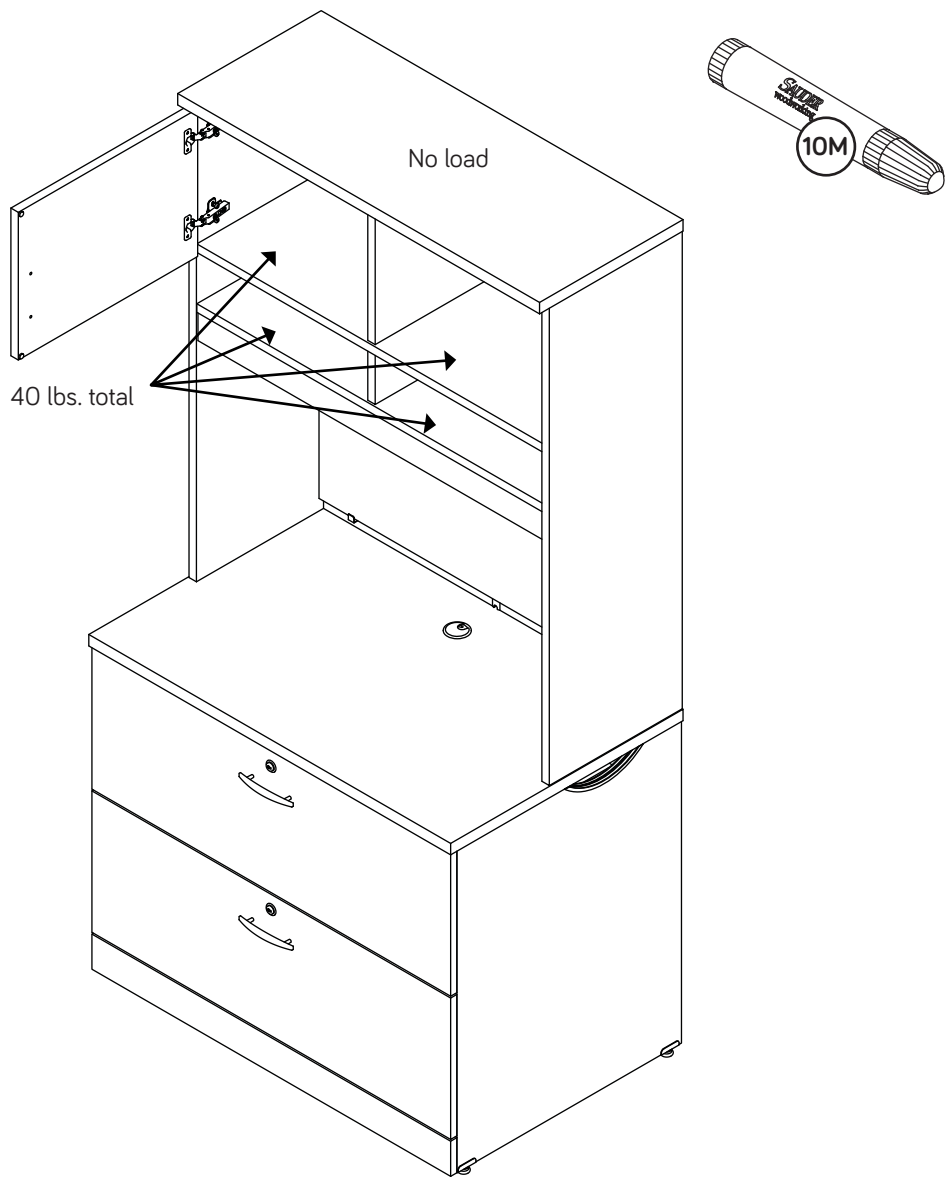

Utilisez les instructions d'assemblage en français avec les schémas étape par étape du manuel d'instruction en anglais. Chaque étape en français correspond à la même étape en anglais. La pièce devant être attachée à l'élément est représentée en gris sur les schémas de chaque étape pour plus de précision. Comparer la "Liste de pièces" ci-dessous avec la "PART IDENTIFICATION" du manuel en anglais pour vous familiariser avec les pièces avant l'assemblage.

REMARQUE : CE MANUEL D'INSTRUCTIONS CONTIENT **D'IMPORTANTES** INFORMATIONS RELATIVES À LA SÉCURITÉ. À LIRE ET CONSERVER POUR TOUTE RÉFÉRENCE FUTURE.

NOUS SOMMES LÀ POUR VOUS AIDER!

Nous faisons de notre mieux pour nous assurer que votre meuble arrive dans d'excellentes conditions. Nos représentants du service Clientèle sont aimables et prêts à vous aider au cas où une pièce aurait été endommagée ou manquerait (ou si vous aviez besoin d'aide pour l'assemblage). NE RAMENEZ PAS LE MEUBLE AU MAGASIN. Au Canada, composez ce numéro d'appel gratuit:

1-800-523-3987

**Du lundi au vendredi, de 9 heures du matin à
5:30 heures du soir (horaire Côte Est)
(sauf jours fériés)**

Si une pièce a besoin d'être remplacée, la pièce de remplacement sera envoyée dans les 48 heures. (Sauf week-ends et jours fériés)

A l'usage exclusif du Canada Noter la date d'achat de cet élément et conserver le livret pour future référence. Pour contacter Sauder en ce qui concerne cet élément, faire référence au numéro de lot et numéro de modèle en appelant notre numéro sans frais.

Lot n° : _____

Date de l'achat: _____

LISTE DE PIÈCES			LISTE DE PIÈCES		
REFERENCE	DESCRIPTION	QUANTITÉ	REFERENCE	DESCRIPTION	QUANTITÉ
A	EXTRÉMITÉ DROITE.....	1	7F	FIXATION TWIST-LOCK®.....	10
B	EXTRÉMITÉ GAUCHE.....	1	13F	PETITE FIXATION TWIST-LOCK®.....	12
C	DESSUS.....	1	5G	CONSOLE À ÉQUERRE.....	3
D	TABLETTE SUPÉRIEURE.....	1	63G	CONSOLE DE TABLEAU D'AFFICHAGE....	4
E	TABLETTE INFÉRIEURE.....	1	53H	CHARNIÈRE.....	4
F	ARRIÈRE SUPÉRIEUR.....	1	12K	POIGNÉE.....	2
G	ARRIÈRE INFÉRIEUR.....	1	1M	FICHE DE TAMPONS EN FEUTRE.....	1
H	GRAND MONTANT.....	1	10M	FEUTRE DE RETOUCHE.....	1
I	PETIT MONTANT.....	1	61P	COUVERCLE DE FIXATION TWIST-LOCK®....	10
J	PORTE DROITE.....	1	62P	COUVERCLE DE PETITE TWIST-LOCK®.....	8
K	PORTE GAUCHE.....	1	66P	COUVERCLE DE CORDON.....	2
L	LAMBREQUIN.....	1	1R	GOUPILLE EN MÉTAL.....	6
M	TABLEAU D'AFFICHAGE.....	1	1S	VIS TÊTE LARGE 14 mm NOIRE.....	6
			2S	VIS TÊTE PLATE 48 mm NOIRE.....	6
			6S	VIS TÊTE LARGE 11 mm MARRON.....	4
			11S	VIS TÊTE PLATE 13 mm NOIRE.....	8
			26S	VIS TÊTE PLATE 57 mm NOIRE.....	4
			50S	VIS À MÉTAUX 25 mm DORÉE.....	4

ÉTAPE 1

Ne pas serrer les FIXATIONS TWIST-LOCK® à cette étape.

Assembler l'élément sur un sol à moquette ou sur le carton vide pour éviter d'endommager l'élément ou le sol.

Pour commencer l'assemblage, enfoncer une PETITE FIXATION TWIST-LOCK® SAUDER (13F) dans les gros trous des ARRIÈRES (F et G).

Enfoncer une FIXATION TWIST-LOCK® SAUDER (7F) dans les gros trous dans les EXTRÉMITÉS (A et B), la TABLETTE INFÉRIEURE (E) et le GRAND MONTANT (H).

ÉTAPE 2

Fixer le GRAND MONTANT (H) au DESSUS (C). Serrer deux FIXATIONS TWIST-LOCK®.

Fixer l'ARRIÈRE SUPÉRIEUR (F) au DESSUS (C). Serrer deux MINI-FIXATIONS TWIST-LOCK®.

Utilisation de la FIXATION TWIST-LOCK® SAUDER

1. Insérer l'extrémité fileté de la FIXATION dans le trou de la pièce attenante.

REMARQUE : L'extrémité fileté de la FIXATION doit rester complètement insérée dans le trou de la pièce attenante lorsque l'on bloque la FIXATION.

2. Bien serrer la FIXATION à l'aide d'un tournevis Phillips.

ÉTAPE 3

Fixer la TABLETTE SUPÉRIEURE (D) au GRAND MONTANT (H). Utiliser deux VIS TÊTE PLATE 48 mm NOIRES (2S).

ÉTAPE 4

Insérer deux GOUPILLES EN MÉTAL (1R) dans les trous dans la TABLETTE SUPÉRIEURE (D).

Enfoncer le PETIT MONTANT (I) sur les GOUPILLES EN MÉTAL (1R) de la TABLETTE SUPÉRIEURE (D).

ÉTAPE 5

Fixer la TABLETTE INFÉRIEURE (E) à l'ARRIÈRE SUPÉRIEUR (F) et PETIT MONTANT (I). Utiliser quatre VIS TÊTE PLATE 48 mm NOIRES (2S).

Fixer l'ARRIÈRE INFÉRIEUR (G) à la TABLETTE INFÉRIEURE (E). Serrer deux MINI-FIXATIONS TWIST-LOCK®.

ÉTAPE 6

Insérer quatre GOUPILLES EN MÉTAL (1R) dans les trous dans les EXTRÉMITÉS (A et B).

Fixer les EXTRÉMITÉS (A et B) au DESSUS (C) et à la TABLETTE INFÉRIEURE (E). Serrer huit FIXATIONS TWIST-LOCK®.

REMARQUE : S'assurer de bien insérer les GOUPILLES EN MÉTAL situées sur les EXTRÉMITÉS dans les trous dans la TABLETTE SUPÉRIEURE (D).

Fixer les EXTRÉMITÉS (A et B) aux ARRIÈRES (F et G). Serrer huit PETITES FIXATIONS TWIST-LOCK®.

ÉTAPE 7

Fixer quatre CONSOLES DE TABLEAU D'AFFICHAGE (63G) à l'ARRIÈRE INFÉRIEUR (G). Utiliser quatre VIS TÊTE LARGE 11 mm MARRON (6S).

ÉTAPE 8

Fixer trois CONSOLES À ÉQUERRE (5G) à la TABLETTE INFÉRIEURE (E). Utiliser trois VIS TÊTE LARGE 14 mm NOIRES (1S).

Fixer le LAMBREQUIN (L) à la TABLETTE INFÉRIEURE (E). Utiliser trois VIS TÊTE LARGE 14 mm NOIRES (1S) à travers les CONSOLES À ÉQUERRE sur la MOULURE INFÉRIEURE et dans le LAMBREQUIN.

REMARQUE : Le LAMBREQUIN ne comporte pas de trous pré-percés. Serrer les VIS dans la rainure.

ÉTAPE 9

Placer, avec précaution, le surmeuble sur ces chants arrière.

Il est possible d'acheter un éclairage dans une quincaillerie locale. Dans ce cas, utiliser les trous pré-percés dans la TABLETTE INFÉRIEURE (E) et insérer le cordon dans la rainure de l'ARRIÈRE INFÉRIEUR (G).

Insérer les COUVERCLES DE CORDON (66P) dans la rainure sur les chants supérieurs et inférieurs de l'ARRIÈRE INFÉRIEUR (G), indépendamment du fait que vous avez acheté un éclairage ou non.

Recouvrir les FIXATIONS TWIST-LOCK® visibles avec un COUVERCLE DE FIXATION TWIST-LOCK® (61P).

Enfoncer un COUVERCLE DE PETITE FIXATION TWIST-LOCK® (62P) sur les PETITES FIXATIONS TWIST-LOCK® le long du chant supérieur de l'ARRIÈRE INFÉRIEUR (G).

ÉTAPE 10

Placer, avec précaution, le surmeuble sur les chants arrière.

Placer le TABLEAU D'AFFICHAGE (M) dans les deux CONSOLES DE TABLEAU D'AFFICHAGE (63G) inférieures.

Maintenant, enfiler les deux CONSOLES DE TABLEAU D'AFFICHAGE supérieures vers le bas de façon à ce qu'enrobent le TABLEAU D'AFFICHAGE.

ÉTAPE 11

Fixer les CHARNIÈRES (53H) sur les PORTES (J et K). Utiliser huit VIS TÊTE PLATE 13 mm NOIRES (11S).

ÉTAPE 12

Relever, avec précaution, l'élément dans sa position verticale.

Avant de fixer la PORTE à l'unité, s'assurer que la vis de montage se trouve contre l'extrémité externe de la fente comme l'indique le schéma. Si ce n'est pas le cas, desserrer la vis de montage pour la faire glisser contre l'extrémité de la fente. Serrer ensuite la vis de montage.

Fixer la PORTE GAUCHE (K) à l'EXTRÉMITÉ GAUCHE (B) comme l'indique le schéma inférieur. Utiliser les vis fournies avec les CHARNIÈRES. Il est préférable de donner quelques tours de tournevis à chaque VIS avant de les serrer toutes à bloc.

Fixer un BOUTON (12K) à la PORTE GAUCHE (K). Utiliser deux VIS À MÉTAUX 25 mm DORÉES (50S).

Décoller le TAMPON EN FEUTRE de la FICHE DE TAMPONS EN FEUTRE (1M). Coller un TAMPON EN FEUTRE sur la PORTE GAUCHE aux endroits où celle-ci entre en contact avec la TABLETTE SUPÉRIEURE (D) et le GRAND MONTANT (H).

Répéter cette étape pour la PORTE DROITE (J).

Voir l'étape suivante pour réglages des PORTES.

ÉTAPE 13

Consulter le schéma agrandi pour identifier les pièces des CHARNIÈRES.

Il faut peut-être ajuster les PORTES. Suivre les indications ci-dessous pour ajuster.

RÉGLAGES DES PORTES :

Pour ajuster les PORTES latéralement (horizontalement), desserrer la vis de montage quelques tours et tourner la vis de réglage vers l'intérieur ou vers l'extérieur. Serrer la vis de montage après avoir ajusté.

Pour ajuster les PORTES de haut en bas (verticalement), desserrer les deux vis de réglage. Déplacer les PORTES verticalement à l'emplacement désiré. Serrer les vis après avoir ajusté.

Pour ajuster les PORTES vers l'intérieur ou vers l'extérieur (profondeur), desserrer la vis de montage un tour et déplacer les PORTES vers l'intérieur ou vers l'extérieur. Serrer la vis de montage après avoir ajusté.

ÉTAPE 14

Si le Classeur Latéral 419605 a été assemblée, il faut retirer le Dessus du Classeur Latéral pour desserrer les FIXATIONS TWIST-LOCK® dans les Extrémités et l'Arrière.

Tout d'abord, finir de percer les quatre gros trous indiqués dans la surface inférieure du Dessus du Classeur Latéral en utilisant une mèche 6 mm. Suivre les indications du schéma à la gauche.

Ensuite fixer le Dessus du Classeur Latéral aux EXTRÉMITÉS (A et B) en utilisant quatre VIS NOIRES TÊTE PLATE 57 mm (26S).

REMARQUE : S'il a fallu retirer le Dessus du Classeur latéral, le rattacher au Classeur latéral en resserrant six FIXATIONS TWIST-LOCK® dans les Extrémités et Arrière. Suivre les indications du schéma à la droite.

REMARQUE : Si besoin est, suivre le manuel d'instructions du Classeur latéral 419605 pour finir l'assemblage 419605.

ÉTAPE 15

REMARQUE : La PORTE DROITE (J) droite n'est représentée à cette étape.

Pour un entretien à long terme de l'élément, il est possible de retoucher les chants à l'aide du FEUTRE DE RETOUCHE (10M).

REMARQUE : Prière de lire les informations importantes sur la sécurité figurant sur les pages arrière du manuel d'instructions.

Ceci complète l'assemblage. Nettoyer à l'aide d'une encaustique pour meubles ou d'un chiffon humide. Essuyer.

Use estas instrucciones de ensamblaje en español junto con las figuras paso-a-paso provistas en el folleto inglés. Cada paso en español corresponde al mismo paso en inglés. Se destacan las figuras de cada paso con una tonalidad oscura para mostrar precisamente cual parte se debe montar a la unidad. Compare la "Lista de Part" abajo con la "Part Identification" en el folleto en inglés para familiarizarse con Las partes de ensamblaje.

NOTA: ESTE FOLLETO DE INSTRUCCIONES CONTIENE INFORMACIÓN IMPORTANTE SOBRE LA SEGURIDAD. POR FAVOR LEA Y GUÁRDELO PARA REFERENCIA EN EL FUTURO.

ESTAMOS AQUI PARA AYUDAR!

Tratamos de asegurar que su mueble llega en condición excelente. Nuestros representantes de Servicio al Cliente son amables y listos para ayudarle con servicio rápido y eficiente si una parte está defectuosa o ausente (o si necesita ayuda con el ensamblaje). **NO DEVUELVA LA UNIDAD A LA TIENDA.** Llame este número sin cargo:

1-800-523-3987

Lunes a viernes, 9:00 a.m. - 5:30 p.m.

**Hora oficial del Este
(excepto días festivos)**

Si requiere un repuesto de una parte, será enviado dentro de 48 horas (excepto los fines de semana y días festivos)

A l'usage exclusif du Canada Noter la date d'achat de cet élément et conserver le livret pour future référence. Pour contacter Sauder en ce qui concerne cet élément, faire référence au numéro de lot et numéro de modèle en appelant notre numéro sans frais.

Lot n° : _____

Date de l'achat: _____

LISTA DE PARTES			LISTA DE PARTES		
ITEM	DESCRIPCIÓN	CANTIDAD	ITEM	DESCRIPCIÓN	CANTIDAD
A	EXTREMO DERECHO.....	1	7F	SUJETADOR TWIST-LOCK®.....	10
B	EXTREMO IZQUIERDO.....	1	13F	MINI SUJETADOR TWIST-LOCK®.....	12
C	PANEL SUPERIOR.....	1	5G	SOPORTE ANGULAR.....	3
D	ESTANTE SUPERIOR.....	1	63G	MÉNSULA DE TABLERO DE ANUNCIOS....	4
E	ESTANTE INFERIOR.....	1	53H	BISAGRA.....	4
F	DORSO SUPERIOR.....	1	12K	TIRADOR.....	2
G	DORSO INFERIOR.....	1	1M	TARJETA CON TOPES DE FIELTRO.....	1
H	PARAL GRANDE.....	1	10M	PLUMA DE RETOQUE.....	1
I	PARAL PEQUEÑO.....	1	61P	CUBIERTA DE SUJETADOR TWIST-LOCK®...10	
J	PUERTA DERECHA.....	1	62P	CUBIERTA DE MINI SUJETADOR TWIST-LOCK®.....	8
K	PUERTA IZQUIERDA.....	1	66P	CUBIERTA DE CABLE.....	2
L	CORNISA.....	1	1R	ESPIGA DE METAL.....	6
M	TABLERO DE ANUNCIOS.....	1			
			1S	TORNILLO NEGRO DE CABEZA GRANDE de 14 mm.....	6
			2S	TORNILLO NEGRO DE CABEZA PERDIDA de 48 mm.....	6
			6S	TORNILLO MARRÓN DE CABEZA GRANDE de 11 mm.....	4
			11S	TORNILLO NEGRO DE CABEZA PERDIDA de 13 mm.....	8
			26S	TORNILLO NEGRO DE CABEZA PERDIDA de 57 mm.....	4
			50S	TORNILLO DORADO PARA METAL de 25 mm.....	4

PASO 1

No apriete los SUJETADORES TWIST-LOCK® en este paso.

Ensamble la unidad sobre un piso alfombrado o sobre el cartón vacío para evitar rayar la unidad o el piso.

Para comenzar el ensamblaje, empuje un MINI SUJETADOR TWIST-LOCK® SAUDER (13F) dentro de los agujeros grandes de los DORSOS (F y G).

Para comenzar el ensamblaje, empuje un SUJETADOR TWIST-LOCK® SAUDER (7F) dentro de los agujeros grandes de los EXTREMOS (A y B), del ESTANTE INFERIOR (E) y el PARAL GRANDE (H).

PASO 2

Fije el PARAL GRANDE (H) al PANEL SUPERIOR (C). Apriete dos SUJETADORES TWIST-LOCK®.

Fije el DORSO SUPERIOR (F) al PANEL SUPERIOR (C). Apriete dos MINI SUJETADORES TWIST-LOCK®.

Cómo utilizar el SUJETADOR TWIST-LOCK® SAUDER

1. Inserte el extremo con cabilla del SUJETADOR en el agujero de la parte adjunta.

NOTA: El extremo con cabilla del SUJETADOR debe quedarse completamente insertado en el agujero de la parte adjunta cuando se enclava el SUJETADOR.

2. Apriete el SUJETADOR lo más apretado posible con un destornillador Phillips (cruz).

PASO 3

Fije el ESTANTE SUPERIOR (D) al ESTANTE GRANDE (H). Utilice dos TORNILLOS NEGROS DE CABEZA PERDIDA de 48 mm (2S).

PASO 4

Inserte dos ESPIGAS DE METAL (1R) en los agujeros del ESTANTE SUPERIOR (D).

Coloque el PARAL PEQUEÑO (I) sobre las ESPIGAS DE METAL (1R) en el ESTANTE SUPERIOR (D).

PASO 5

Fije el ESTANTE INFERIOR (E) al DORSO SUPERIOR (F) y al PARAL PEQUEÑO (I) Utilice cuatro TORNILLOS NEGROS DE CABEZA PERDIDA de 48 mm (2S).

Fije el DORSO INFERIOR (G) al ESTANTE INFERIOR (E). Apriete dos MINI SUJETADORES TWIST-LOCK®.

PASO 6

Inserte cuatro ESPIGAS DE METAL (1R) dentro de los agujeros de los EXTREMOS (A y B).

Fije los EXTREMOS (A y B) al PANEL SUPERIOR (C) y al ESTANTE INFERIOR (E). Apriete ocho SUJETADORES TWIST-LOCK®.

NOTA: Asegúrese de insertar las ESPIGAS DE METAL sujetadas a los EXTREMOS dentro de los agujeros del ESTANTE SUPERIOR (D).

Fije los EXTREMOS (A y B) a los DORSOS (F y G). Apriete ocho MINI SUJETADORES TWIST-LOCK®.

PASO 7

Fije cuatro MÉNSULAS DE TABLERO DE ANUNCIOS (63G) al DORSO INFERIOR (G). Utilice cuatro TORNILLOS MARRONES DE CABEZA GRANDE de 11 mm (6S).

PASO 8

Fije tres SOPORTES ANGULARES (5G) al ESTANTE INFERIOR (E). Utilice tres TORNILLOS NEGROS DE CABEZA GRANDE de 14 mm (1S).

Fije la CORNISA (L) al ESTANTE INFERIOR (E). Introduzca tres TORNILLOS NEGROS DE CABEZA GRANDE de 14 mm (1S) por entre los SOPORTES ANGULARES en el ESTANTE INFERIOR y por entre la CORNISA.

NOTA: No hay agujeros perforados en la CORNISA. Los TORNILLOS apretarán dentro de la ranura.

PASO 9

Cuidadosamente coloque el Organizador para que repose sobre los bordes posteriores.

Usted puede comprar una lámpara en su ferretería local. Si elige hacer esto, utilice los agujeros previamente perforados en el ESTANTE INFERIOR (E), y insertar el cable en la ranura en el DORSO INFERIOR (G).

Inserte las CUBIERTAS DE CABLE (66P) en la ranura de los bordes superior e inferior del DORSO INFERIOR (G) independientemente de si usted compró una lámpara o no.

Recubra cualquier SUJETADOR TWIST-LOCK® visible con una CUBIERTA DE SUJETADOR TWIST-LOCK® (61P).

Empuje una CUBIERTA DE MINI SUJETADOR TWIST-LOCK® (62P) sobre los MINI SUJETADORES TWIST-LOCK® a lo largo del borde superior del DORSO INFERIOR (G).

PASO 10

Cuidadosamente coloque el organizador para que repose sobre los bordes posteriores.

Coloque el TABLERO DE ANUNCIOS (M) dentro de las dos MÉNSULAS DE TABLERO DE ANUNCIOS (63G) inferiores.

Ahora, deslice las dos MÉNSULAS DE TABLERO DE ANUNCIOS superiores hacia abajo de manera que se envuelven alrededor del TABLERO DE ANUNCIOS.

PASO 11

Fije las BISAGRAS (53H) a las PUERTAS (J y K). Utilice ocho TORNILLOS NEGROS DE CABEZA PERDIDA de 13 mm (11S).

PASO 12

Cuidadosamente ponga la unidad en posición vertical.

Antes de ajustar la PUERTA en su unidad, asegúrese de que el tornillo de montaje se encuentre contra el extremo externo de la ranura, tal como se muestra en el diagrama. Si no lo está, afloje el tornillo de montaje para deslizarlo contra el extremo de la ranura. Luego, apriete el tornillo de montaje.

Fije la PUERTA IZQUIERDA (K) al EXTREMO IZQUIERDO (B) como se muestra en el diagrama inferior. Utilice los tornillos provistos de las BISAGRAS. Debe apretar cada TORNILLO unas vueltas antes de apretar cualquier tornillo firmemente.

Fije un POMO (12K) a la PUERTA IZQUIERDA (K). Utilice dos TORNILLOS DORADOS PARA METAL de 25 mm (50S).

Separe el TOPE DE FIELTRO de la TARJETA CON TOPES DE FIELTRO (1M). Aplique un TOPE DE FIELTRO sobre la PUERTA por donde hace contacto con el ESTANTE SUPERIOR (K) y el PARAL GRANDE (H).

Repita este paso para la PUERTA DERECHA (J).

Consulte el próximo paso para ajustar la PUERTA.

PASO 13

Consulte el diagrama ampliado para identificar las piezas de las BISAGRAS.

Las PUERTAS pueden requerir de ajustes. Siga el texto abajo para hacer los ajustes necesarios.

AJUSTE DE LA PUERTA:

Para ajustar las PUERTAS de un lado al otro (horizontalmente), afloje el tornillo de montaje varias vueltas y gire el tornillo de ajuste hacia el interior o hacia el exterior. Apriete el tornillo de montaje después de hacer los ajustes.

Para ajustar las PUERTAS hacia arriba o hacia abajo (vertical), afloje los dos tornillos de ajuste. Mueva las PUERTAS hacia arriba o hacia abajo a la ubicación deseada. Apriete los tornillos después de hacer los ajustes.

Para ajustar las PUERTAS hacia atrás o hacia adelante (profundidad), afloje el tornillo de montaje una vuelta y mueva las PUERTAS hacia el interior o hacia el exterior según sea necesario. Apriete el tornillo de montaje después de hacer los ajustes.

PASO 14

Si ya ha ensamblado el Archivero Lateral 419605, tendrá que retirar el Panel Superior de Archivero Lateral aflojando los SUJETADORES TWIST-LOCK® de los Extremos y del Dorso.

Acabe de perforar los cuatro agujeros grandes ilustrados en la superficie inferior del Panel Superior de Archivero Lateral utilizando una broca 6 mm. Siga el diagrama a la izquierda.

A continuación, fije el Panel Superior de Archivero Lateral a los EXTREMOS (A y B) utilizando cuatro TORNILLOS NEGROS DE CABEZA PERDIDA de 57 mm (26S).

NOTA: Si tuvo que retirar el Panel Superior de Archivero Lateral, puede fijarla a la Archivero Lateral por apretando seis SUJETADORES TWIST-LOCK® en los Extremos y Dorso. Siga el diagrama a la derecha.

NOTA: Siga el folleto de instrucciones del Archivero Lateral 419605 para terminar el ensamblaje de 419605.

PASO 15

NOTA: No se muestra la PUERTA DERECHA (J) en este paso.

Para el cuidado y mantenimiento de la unidad, puede retocar los bordes con la PLUMA DE RETOQUE (10M).

NOTA: Por favor, lea las páginas de atrás del folleto de instrucciones en cuanto a importante información de seguridad.

Esto completa el ensamblaje. Limpie con su pulimento para muebles preferido o un paño húmedo. Seque con un paño.

⚠ CAUTION

Please use your furniture correctly and safely. Improper use can cause safety hazards, or damage to your furniture or household items. *Carefully read the following chart.*

Look out for:	What can happen:	How to avoid the problem:
<ul style="list-style-type: none"> Overloaded shelves. 	<ul style="list-style-type: none"> Risk of injury. Overloaded shelves can break. 	<ul style="list-style-type: none"> Never exceed the weight limits shown in the instructions.
<ul style="list-style-type: none"> Improperly moving furniture that is not designed and equipped with casters. 	<ul style="list-style-type: none"> Furniture can tip over or break if improperly moved. Physical injury. Furniture can be very heavy. 	<ul style="list-style-type: none"> Unload shelves before moving the hutch. The hutch should be removed from the desktop before attempting to move the desk. Do not push furniture, especially on a carpeted floor. Have a friend help you lift the item and set it in place.
<ul style="list-style-type: none"> Placing TVs on furniture items that are not designed to support a television is hazardous. 	<ul style="list-style-type: none"> Risk of injury or death. TVs can be very heavy. Plus the weight and location of the picture tube tends to make TVs unbalanced and prone to tipping forward. 	<ul style="list-style-type: none"> This product is not designed to support a television.

⚠ ATTENTION

Prière d'utiliser le mobilier à bon escient et avec prudence. Une mauvaise utilisation peut être à l'origine de risques d'accident ou peut endommager le mobilier et les articles ménagers. *Lire attentivement le tableau suivant.*

À surveiller :	Danger éventuel :	Solution :
<ul style="list-style-type: none"> Tablettes surchargées. 	<ul style="list-style-type: none"> Risque de blessure. Des tablettes surchargées risqueraient de casser. 	<ul style="list-style-type: none"> Ne jamais excéder les limites de poids indiquées dans les instructions.
<ul style="list-style-type: none"> Déplacement inadéquat d'un mobilier qui n'est pas conçu pour avoir des roulettes et n'en est pas équipé. 	<ul style="list-style-type: none"> Le mobilier risque de se renverser ou de casser en cas de déplacement inadéquat. Blessure physique. Le mobilier peut être très lourd. 	<ul style="list-style-type: none"> Décharger les tablettes avant de déplacer le surmeuble. Le surmeuble devrait être retiré du dessus de bureau avant de déplacer le bureau. Ne pas pousser le mobilier, surtout sur la moquette. Se faire aider par une autre personne pour soulever l'élément et le mettre en place.
<ul style="list-style-type: none"> Il est dangereux utiliser un meuble que n'est pas conçu pour supporter un téléviseur. 	<ul style="list-style-type: none"> Risque de blessures graves, voire mortelles. Les téléviseurs peuvent être très lourds. De plus, le poids et l'emplacement du tube image ont tendance à rendre les téléviseurs instables et enclins à tomber vers l'avant. 	<ul style="list-style-type: none"> Ce produit n'est pas destiné à supporter un téléviseur

⚠ PRECAUCIÓN

Por favor use el mobiliario correcta y seguramente. El mal uso puede causar riesgos de seguridad o daño a las unidades o artículos domésticos. *Cuidadosamente lea la tabla a continuación.*

Esté alerta de:	Puede ocurrir:	Evitar el problema:
<ul style="list-style-type: none"> Estantes sobrecargados. 	<ul style="list-style-type: none"> Riesgo de lesiones. Los estantes sobrecargados pueden romperse. 	<ul style="list-style-type: none"> Nunca exceda los límites de peso indicados en las instrucciones.
<ul style="list-style-type: none"> Mover incorrectamente el mobiliario que no está diseñado y provisto con ruedecitas. 	<ul style="list-style-type: none"> La inclinación o rotura del mobiliario es posible si se mueve de manera inadecuada. Lesión física. El mobiliario puede ser muy pesado. 	<ul style="list-style-type: none"> Descargue los estantes antes de mover el organizador. El organizador debe ser retirado de la superficie de escritorio antes de intentar mover el escritorio. No empuje la unidad, especialmente sobre un piso alfombrado. Píde la ayuda de otra persona en levantar la unidad y colocarla en lugar.
<ul style="list-style-type: none"> Es peligroso colocar los televisores sobre unidades de mobiliario que no están diseñadas para soportar un televisor. 	<ul style="list-style-type: none"> Riesgo de lesiones o la muerte. Los televisores pueden ser muy pesados. El peso y la ubicación del tubo de imagen tienden a causar la inestabilidad de televisores y por eso tendrán la tendencia a inclinarse hacia adelante. 	<ul style="list-style-type: none"> Este producto no está diseñado para soportar un televisor.

5-YEAR LIMITED WARRANTY

1. Sauder Woodworking Co. (Sauder®) provides limited warranty coverage to the original purchaser of this product for a period of five years from the date of purchase against defects in materials or workmanship of Sauder furniture components. As used in this Warranty, "defect" means imperfections in components which substantially impair the utility of the product. This Warranty gives you specific legal rights, and you may also have other rights which vary from state to state.

2. There is no warranty coverage for defects or conditions that result from the failure to follow product assembly instructions, information or warnings, misuse or abuse, intentional damage, fire, flood, alteration or modification of the product, or use of the product in a manner inconsistent with its intended use, nor any condition resulting from incorrect or inadequate maintenance, cleaning, or care. There is also no warranty coverage for rented products or any products purchased "used" or "as is", at a distress or going-out-of business sale, or from a liquidator.

3. As the exclusive remedy under this Warranty, Sauder will (at its sole option) repair or replace any defective furniture component. Sauder may require independent confirmation of the claimed defect and proof of purchase. Replacement parts will be warranted for only the remaining period of the original Warranty. SAUDER SHALL HAVE NO LIABILITY FOR ANY INCIDENTAL OR CONSEQUENTIAL DAMAGES OF ANY KIND and all such damages are EXCLUDED FROM THIS WARRANTY, such as loss of use, disassembly, transportation, labor or damage to property on or near the product. Some states do not allow the exclusion or limitation of incidental or consequential damages, so the above limitation or exclusion may not apply to you.

GARANTIE LIMITÉE DE 5 ANS

1. Sauder Woodworking Co. (Sauder®) offre une couverture de garantie limitée à l'acheteur initial du présent produit pendant une période de cinq ans à compter de la date d'achat contre tout défaut de matériaux ou de fabrication des composantes de mobilier Sauder. Le mot « défaut », tel qu'il est utilisé sous les termes de la présente garantie, comprend les imperfections des pièces qui empêchent substantiellement l'utilisation du produit. La présente garantie vous donne des droits légaux spécifiques et il est possible que vous ayez des droits supplémentaires variant d'État en État ou de province en province.

2. La présente garantie ne saurait couvrir les défauts ou conditions qui surviendraient à la suite du non respect des instructions, informations ou mises en garde de montage, d'une mauvaise utilisation ou d'un abus, d'un dommage intentionnel, d'un incendie, d'une inondation, d'une altération ou modification du produit, d'une utilisation du produit allant à l'encontre de son usage prévu, ni aucune condition résultant d'une maintenance, d'un nettoyage ou d'un entretien inappropriés ou inadéquats. De plus, il n'existe aucune garantie pour les produits loués ou tous les produits achetés « d'occasion » ou « en l'état », dans le cadre d'une vente aux enchères ou de solde pour cessation de commerce, ou auprès d'un liquidateur.

3. En tant que recours exclusif en vertu de la présente garantie, Sauder réparera ou remplacera (sur sa seule décision) toute composante de mobilier défectueuse. Sauder peut exiger une confirmation indépendante du défaut revendiqué ainsi qu'une preuve d'achat. Les pièces de rechange seront garanties uniquement pendant la période restante de la garantie originale. SAUDER NE SERA EN AUCUN CAS RESPONSABLE DE TOUT DOMMAGE ACCESSOIRE OU CONSÉCUTIF DE TOUTE SORTE et lesdits dommages sont EXCLUS DE LA PRÉSENTE GARANTIE, à savoir perte d'utilisation, démontage, transport, main d'œuvre ou dommages matériels sur ou à proximité du produit. Certains États ou provinces ne permettant pas l'exclusion ou la limite aux responsabilités pour dommages accidentels ou consécutifs, la limite ou l'exclusion ci-dessus peut ne pas être applicable.

GARANTÍA LIMITADA DE 5 AÑOS

1. Sauder Woodworking Co. (Sauder®) provee cobertura de garantía limitada al comprador original de este producto por un período de cinco años, a partir de la fecha de compra, contra defectos en los materiales o de mano de obra en los componentes de muebles Sauder. Como es utilizado en esta Garantía, "defecto" significa imperfecciones en los componentes que de manera fundamental afecta la utilidad del producto. Esta Garantía le permite a usted ciertos derechos legales, y usted también podría poseer otros derechos adicionales, los cuales varían de estado a estado.

2. No hay cobertura de garantía para defectos o estados que resulten del incumplimiento en seguir las instrucciones, la información o las advertencias sobre el ensamblaje del producto; del uso incorrecto o maltrato, del daño intencional, incendio, inundación, cambio o modificación del producto; o de la utilización del producto de manera contradictoria con el uso para el cual fue fabricado, ni por ningún estado que resulte del mantenimiento, limpieza o cuidado incorrecto o inadecuado. Tampoco hay cobertura de garantía para los productos rentados o para cualesquiera productos comprados "de uso" o "como está", en una venta de bienes embargados o en una venta por salirse del negocio, o comprados a un liquidador.

3. Como un recurso exclusivo bajo esta Garantía, Sauder (sólo a su opción) reparará o reemplazará cualquier componente defectuoso de mueble. Sauder puede requerir una confirmación independiente de un defecto reclamado y una prueba de compra. Las piezas de repuesto serán garantizadas solamente por el período de tiempo que queda de la Garantía original. SAUDER NO TENDRÁ RESPONSABILIDAD por NINGÚN DAÑO INCIDENTAL O CONSECUENTE DE NINGÚN TIPO y todos dichos daños SE EXCLUYEN DE ESTA GARANTÍA, tales como pérdida de uso, desensamblaje, transportación, trabajo o daño a la propiedad en o cerca del producto. Algunos estados no permiten la exclusión o limitación de daños incidentales o consecuentes, en tales instancias la limitación o exclusión antes mencionada podría no ser aplicable a usted.

4. This Warranty applies only to warranted defects that first arise and are reported to Sauder within the warranty coverage period. The Warranty cannot be transferred to subsequent owners or users of the product, and it shall be immediately void in the event the product is resold, transferred, leased or rented to any third party or person other than the original purchaser.

5. THERE ARE NO OTHER WARRANTIES APPLICABLE TO THIS PRODUCT. Under the laws of certain states, there may be no implied warranties from Sauder and all implied warranties, INCLUDING ANY IMPLIED WARRANTY OF MERCHANTABILITY OR FITNESS FOR A PARTICULAR PURPOSE are disclaimed where allowed by law. TO THE EXTENT ANY IMPLIED WARRANTIES ARE APPLICABLE, ANY IMPLIED WARRANTIES, INCLUDING ANY IMPLIED WARRANTY OF MERCHANTABILITY OR FITNESS FOR A PARTICULAR PURPOSE, ARE LIMITED IN DURATION TO THE DURATION OF THIS EXPRESS WARRANTY or the minimum period allowed by law, whichever is shorter. Some states do not allow limitations on how long an implied Warranty lasts, so the above limitation may not apply to you.

6. For Warranty inquiries or claims, please visit our website www.sauder.com. You can also contact Sauder at 1-800-523-3987. Sauder may require Warranty claims to be submitted in writing to Sauder Woodworking Co., 502 Middle Street, Archbold, OH 43502 USA. Please include your sales receipt or other proof of purchase and a specific description of the product defect.

4. La présente garantie ne s'applique qu'aux défauts garantis qui se produisent pour la première fois et qui sont signalés à Sauder dans les limites de ouverture de la garantie. La garantie ne peut pas être transférée à des propriétaires ou utilisateurs subséquents du produit, et sera immédiatement invalidée dans le cas où le produit est revendu, transféré, loué sous bail ou loué à une tierce partie ou personne autre que l'acheteur original.

5. IL N'EXISTE AUCUNE AUTRE GARANTIE EN VIGUEUR POUR LE PRÉSENT PRODUIT. En vertu des lois de certains États ou provinces, il ne peut y avoir de garanties implicites de la part de Sauder et toutes les garanties implicites, Y COMPRIS TOUTE GARANTIE IMPLICITE DE COMMERCIALITÉ OU D'ADAPTATION À UN USAGE PARTICULIER sont déclinées partout où la loi l'autorise. DANS LA MESURE OÙ TOUTE GARANTIE IMPLICITE EST APPLICABLE, TOUTE GARANTIE IMPLICITE, Y COMPRIS TOUTE GARANTIE DE COMMERCIALITÉ OU D'ADAPTATION À UN USAGE PARTICULIER, EST LIMITÉE À LA DURÉE DE LA PRÉSENTE GARANTIE EXPRESSE ou à la période minimum autorisée par la loi, la période la plus courte étant retenue. Certains États ne permettant pas que des limites soient imposées quant à la durée d'une garantie implicite, la limite ci-dessus peut donc ne pas être applicable.

6. Pour toute question concernant la garantie ou toute demande de réclamation, consultez le site Web www.sauder.com. Il est également possible de contacter Sauder en composant le 1-800-523-3987. Sauder peut exiger de soumettre les demandes de réclamation sous garantie par écrit à Sauder Woodworking Co., 502 Middle Street, Archbold, OH 43502 USA. Veuillez joindre votre ticket de caisse ou toute autre preuve d'achat ainsi qu'une description spécifique du défaut de produit.

4. Esta Garantía sólo es aplicable a defectos garantizados que primeramente surjan y se informen a Sauder dentro del período de cobertura de garantía. La Garantía no puede ser transferida a propietarios o usuarios subsiguientes del producto, y ésta será inmediatamente invalidada en el caso que el producto sea revendido, transferido, arrendado o rentado a cualquier tercero u otra persona que no sea el comprador original.

5. NO HAY OTRA GARANTÍA APLICABLE A ESTE PRODUCTO. Bajo las leyes de ciertos estados, pueden no haber garantías implícitas de Sauder y se hace renuncia de responsabilidad de todas las garantías implícitas donde lo permita la ley, INCLUYENDO CUALQUIER GARANTÍA IMPLICITA DE MERCANTABILIDAD O DE APTITUD PARA UN PROPÓSITO EN PARTICULAR. EN LA MEDIDA CUALQUIER GARANTÍA IMPLICITA ES APLICABLE, CUALESQUIERA GARANTÍAS IMPLICITAS, INCLUYENDO AQUELLA DE MERCANTABILIDAD O DE APTITUD PARA UN PROPÓSITO EN PARTICULAR, SE LIMITAN EN DURACIÓN HASTA LA DURACIÓN DE ESTA GARANTÍA IMPLICITA o hasta el período mínimo permitido por la ley, la que sea más corta. Algunos estados no permiten limitaciones en cuanto a la duración de una garantía implícita, por eso la limitación arriba citada pueda no ser aplicable a usted.

6. Para solicitud de información o reclamación de Garantía, por favor, visite nuestro sitio Web www.sauder.com. Usted también puede contactar a Sauder llamando al 1-800-523-3987. Sauder puede solicitar que las reclamaciones sean presentadas por escrito a Sauder Woodworking Co., 502 Middle Street, Archbold, OH 43502 EE.UU. Por favor incluya su recibo de venta u otra prueba de compra y una descripción detallada del defecto del producto.

Dear Valued Customer:

Thanks so much for choosing Sauder® furniture. I hope the purchase and assembly process was a positive experience and you feel good about the furniture you just built. If you need assistance or want to learn more, please contact our award-winning, Ohio-based customer service team at 800-523-3987 or Sauder.com.

My grandfather, Erie Sauder, founded the company in 1934 and later invented and patented the first commercially successful ready-to-assemble tables. We strive to hold true to his core values of innovation, integrity, servanthood and stewardship.

Sauder products are made with environmentally responsible materials and world-class manufacturing processes. Our 2,000+ dedicated employees in Archbold, Ohio, along with our global manufacturing partners, are committed to providing you furniture with great value, style and quality.

From our family to you. Enjoy!



Kevin J. Sauder
President/CEO

So, how did it go?

Set a world record for speed?
Feeling good about yourself?
Nice. Get social with it on any
of these quality share sites.



And don't forget to rate and
review your piece at Sauder.com
in the product detail page.



Register your new product online

For immediate service, our website is available 24 hours per day, seven days per week, to order replacement parts, access assembly tips, register your product and view Sauder products. www.sauder.com

Customer Services in United States and Canada
Monday through Friday – 9 a.m. to 5:30 p.m. ET
(except holidays) 1-800-523-3987

General Conformity Certificate

1. This certificate applies to the Sauder Woodworking Product identified by this Instruction Book.
2. This certificate applies to compliance of this product with the CPSC Ban on Lead-Containing Paint (16 CFR 1303).
3. This product is manufactured by:
Sauder Woodworking Company
502 Middle St.
Archbold, OH 43502
419-446-2711
4. Date of Manufacture: _____



Made in USA
with U.S. and imported materials