

sauder.com

 SAUDER®

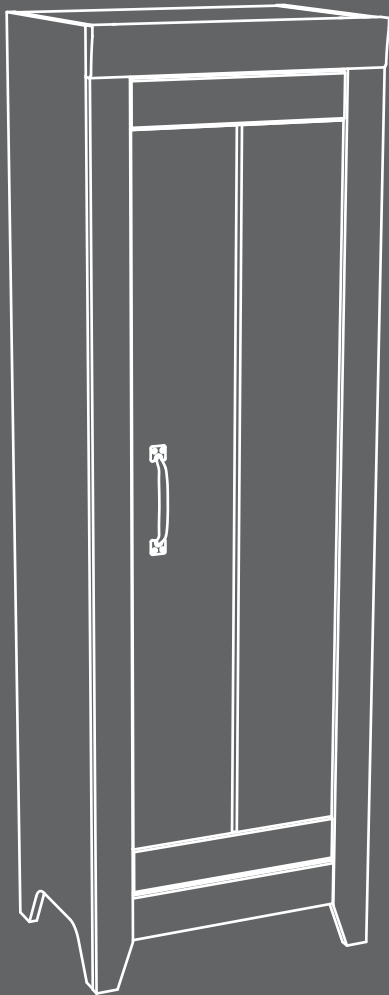

You'll **love** what we
have in **storage**.

Narrow Storage Cabinet

Adept Storage Collection | Model 418137

Need help? Visit Sauder.com to view video assembly tips or chat with a live rep.
Prefer the phone? Call 1-800-523-3987.

Share your journey!



NOTE: THIS INSTRUCTION
BOOKLET CONTAINS **IMPORTANT**
SAFETY INFORMATION.

PLEASE READ AND KEEP FOR
FUTURE REFERENCE.

English pg 1-22
Français pg 23-25
Español pg 26-28

Lot # **367077** 01/09/15
Purchased: _____

Be sure to give us a ring before
making any returns. 1-800-523-3987

Table of Contents

Assembly Tools Required

Part Identification	3
Hardware Identification	4
Assembly Steps	5-22
Français	23-25
Español	26-28
Safety	29-30
Warranty	31

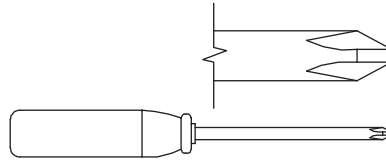

No. 2 Phillips Screwdriver
Tip Shown Actual Size

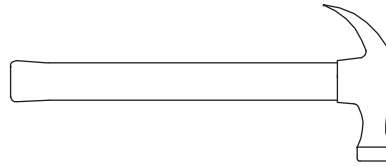

Hammer
Not actual size 😊

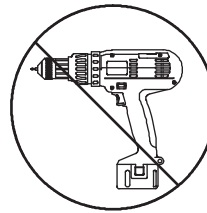

Skip the power trip.
This time.

Part Identification

Now you know
our ABCs.



† While not all parts are labeled, some of the parts will have a label or an inked letter on the edge to help distinguish similar parts from each other. Use this part identification to help identify similar parts.

A	RIGHT END (1)	F	BACK (1)	K	LEFT LEG (1)
B	LEFT END (1)	G	DOOR (1)	L	TOP MOLDING (1)
C	TOP (1)	H	ADJUSTABLE SHELF (3)	M	DOOR MOLDING (2)
D	HINGE UPRIGHT (1)	I	BASE (1)		
E	BOTTOM (1)	J	RIGHT LEG (1)		

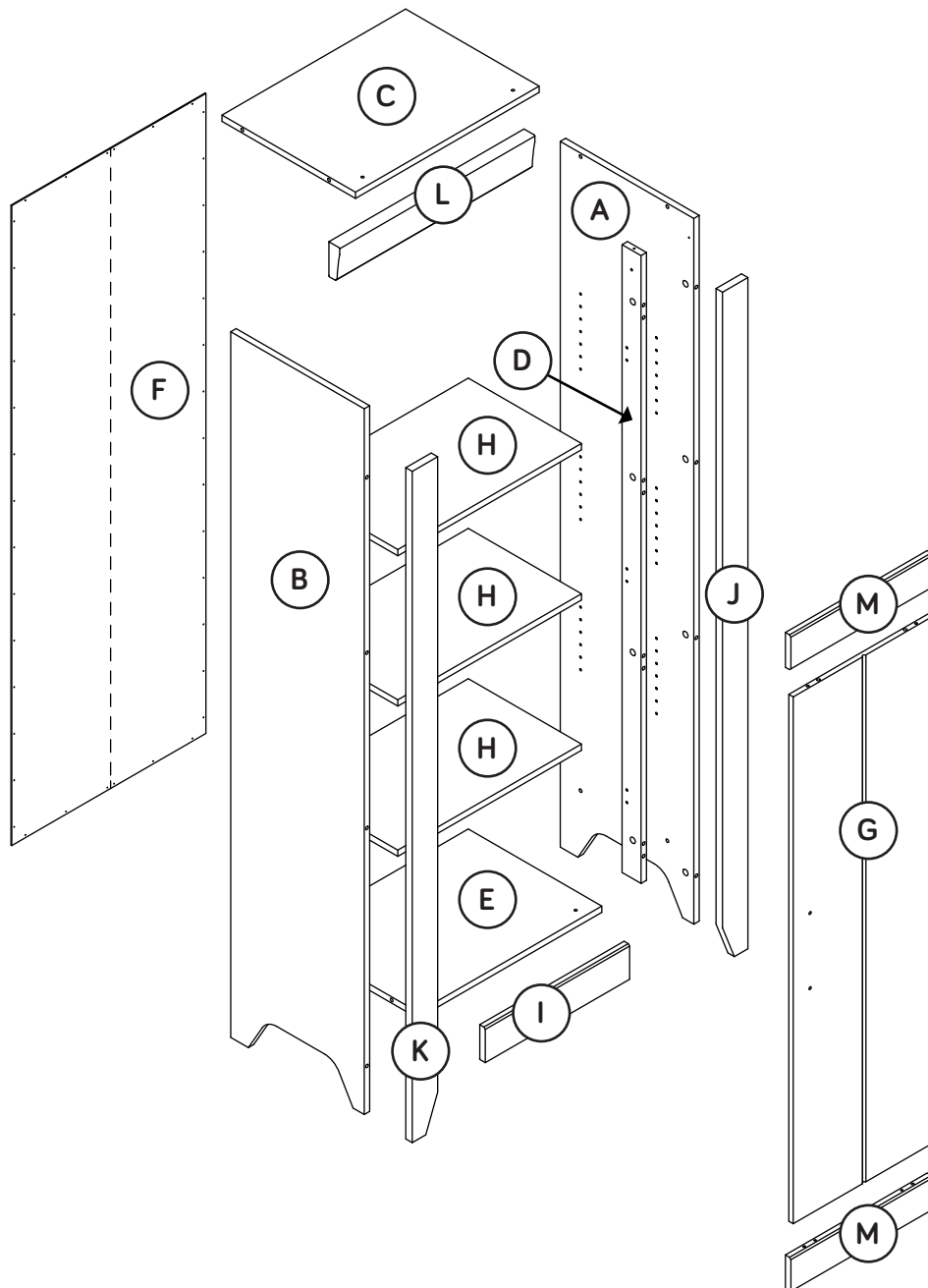

Hardware Identification

† Screws are shown actual size. You may receive extra hardware with your unit.

1F HIDDEN CAM - 20



2F CAM DOWEL - 8

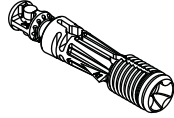

8F CAM SCREW - 16

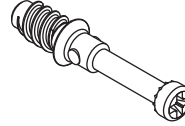

26F WOOD DOWEL - 4



29F SMALL HIDDEN CAM - 4



1G SAFETY BRACKET - 1

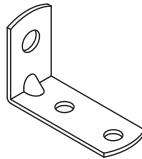

3G TIE PLATE/
DOOR STOP - 3

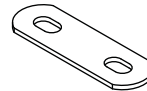

4G METAL BRACKET - 4

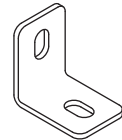

58G LARGE RUBBER SLEEVE - 1

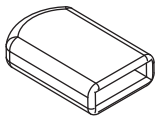

14H HINGE - 3

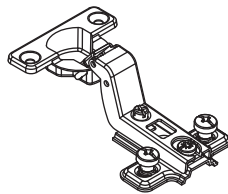

22H HINGE SPACER - 3

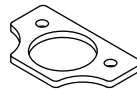

53K PULL - 1

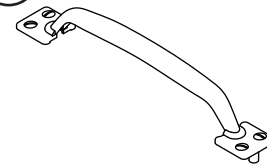

54M GLUE - 1



1N NAIL - 40

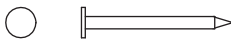

13P CAM COVER - 11

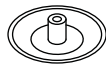

1R METAL PIN - 12

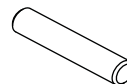

2R RUBBER SLEEVE - 12



1S BLACK 9/16" LARGE HEAD SCREW - 14

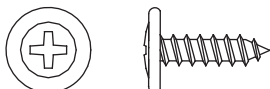

2S BLACK 1-7/8" FLAT HEAD SCREW - 3



23S SILVER 5/8" FLAT HEAD SCREW - 6



97S SILVER 3/8" MACHINE SCREW - 2

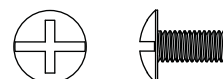



You have the option to build your unit with the door opening to the left or the door opening to the right.

DOOR opening to the LEFT

Scan this QR code or go to this address: <http://qr.sauder.com/?ID=1554> to watch a video on how to assemble your unit.

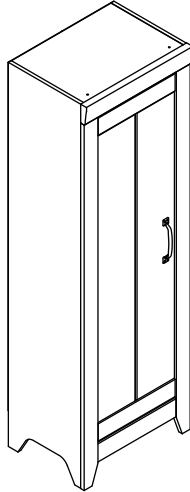

DOOR opening to the RIGHT

Scan this QR code or go to this address: <http://qr.sauder.com/?ID=1553> to watch a video on how to assemble your unit.

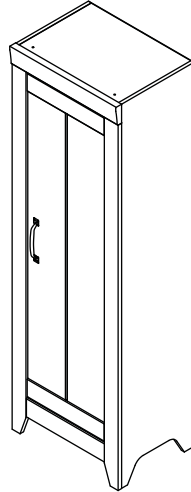

Step 1

- Assemble your unit on a carpeted floor or on the empty carton to avoid scratching your unit or the floor.
- Push four SMALL HIDDEN CAMS (29F) into the holes in the DOOR (G).

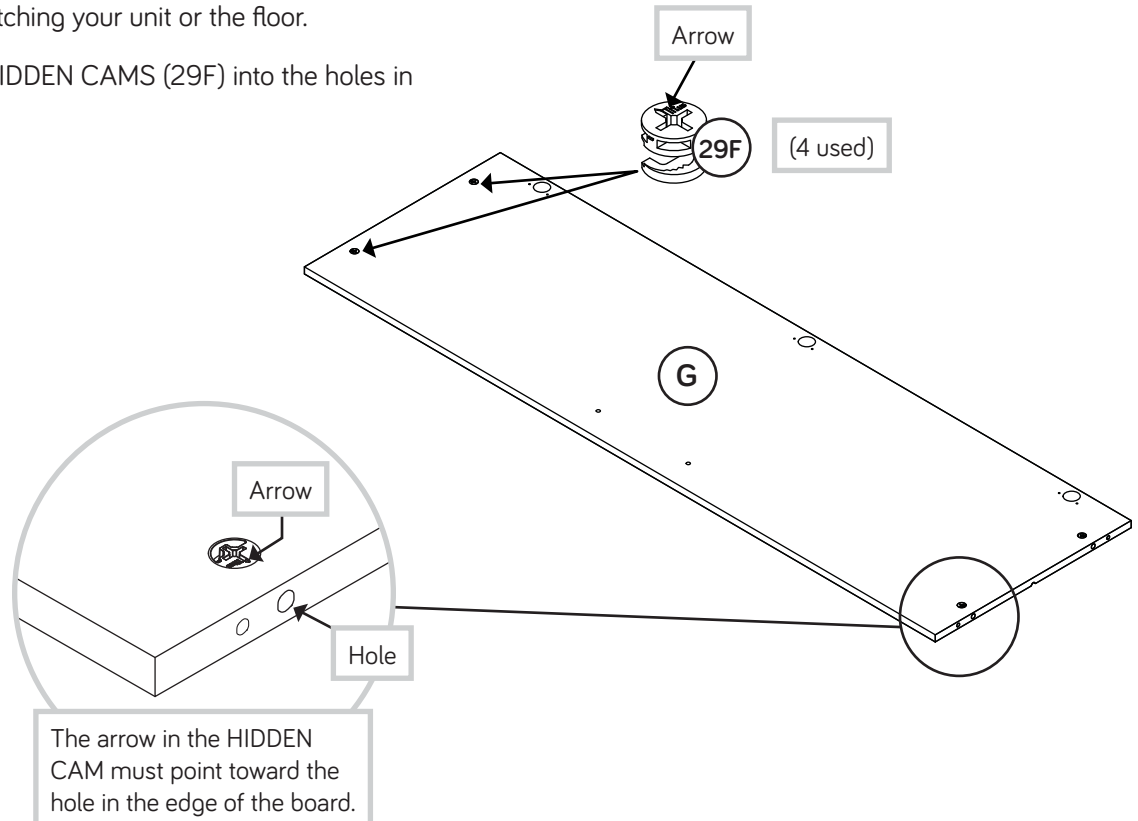

Step 2



- Push sixteen HIDDEN CAMS (1F) into the ENDS (A and B), TOP (C), and BOTTOM (E). Then, insert the metal end of eight CAM DOWELS (2F) into the HIDDEN CAMS in the TOP (C) and BOTTOM (E).

- NOTE:** Do not insert CAM DOWELS into the ENDS (A and B).

Do not tighten the HIDDEN CAMS in this step.

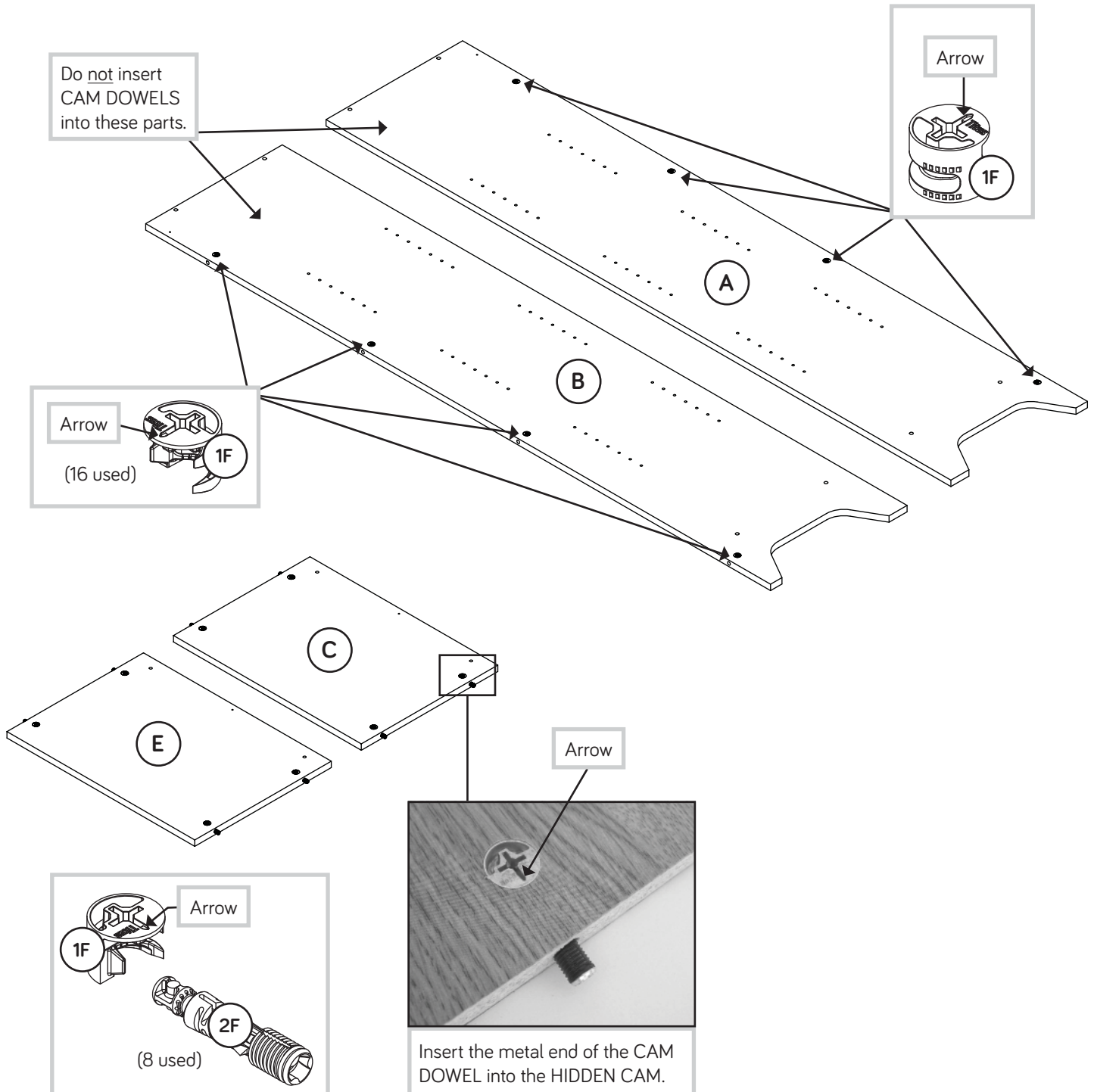

Step 3



Turn four CAM SCREWS (8F) into the DOOR MOLDINGS (M).



Remember:
Righty tighty.
Lefty loosey.

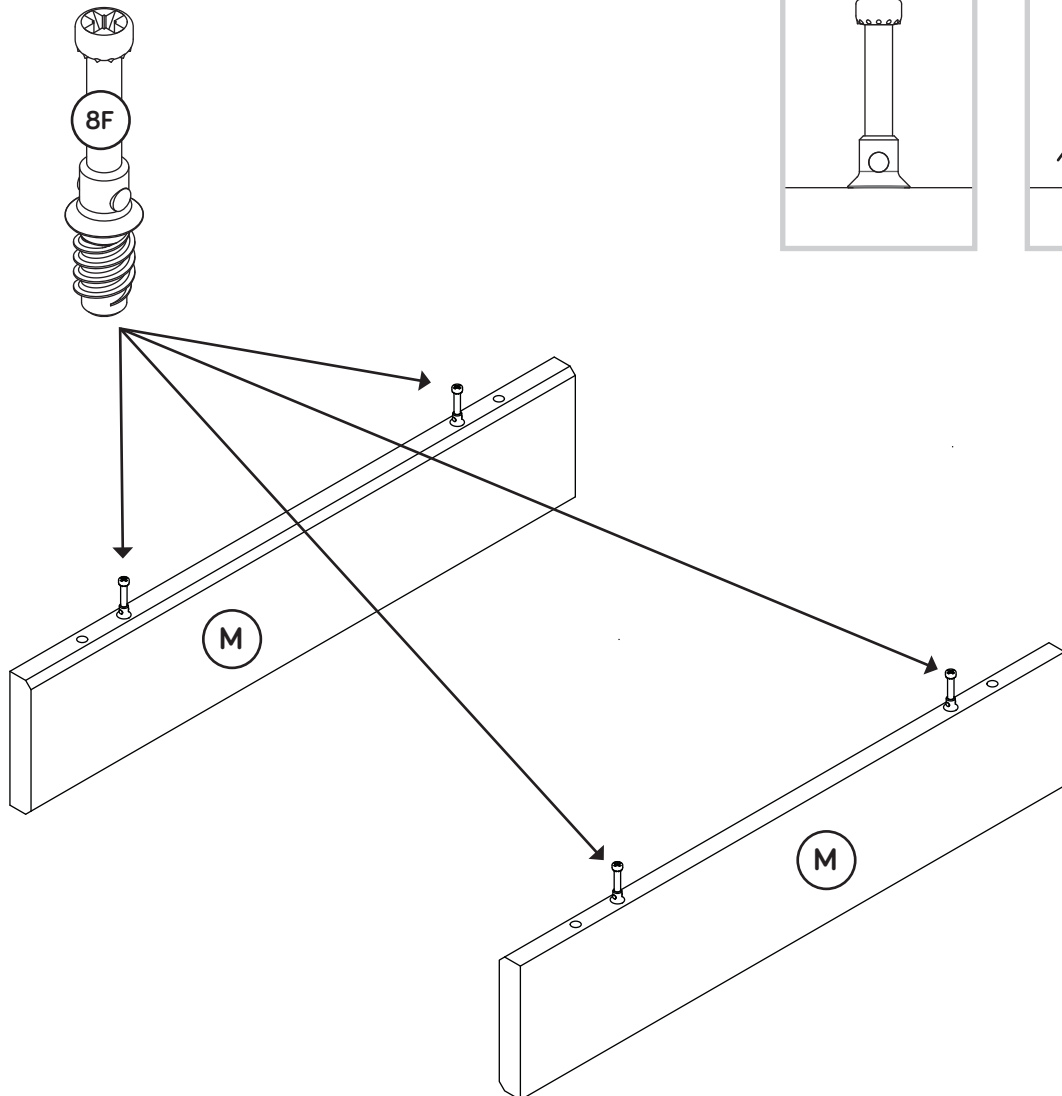
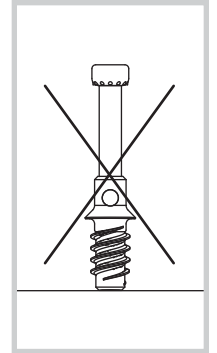
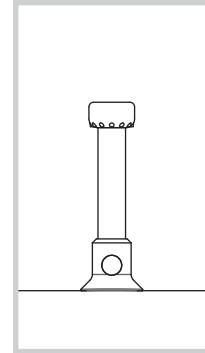

Step 4



- First, fill the holes in the DOOR MOLDINGS (M) 1/4 to 1/2 full with GLUE (54M). Then, insert four WOOD DOWELS (26F) into the holes. Wipe away the excess GLUE.
- Now, fill the outer holes in the edges of the DOOR (G) 1/4 to 1/2 full with GLUE.
- Fasten the DOOR MOLDINGS (M) to the DOOR (G). Tighten four HIDDEN CAMS.
- NOTE:** Be sure the WOOD DOWELS in the DOOR MOLDINGS insert into the holes in the DOOR. Wipe away the excess GLUE.
- NOTE:** Be sure all angled edges on the DOOR MOLDINGS (M) are facing the floor as shown in the enlarged diagram.

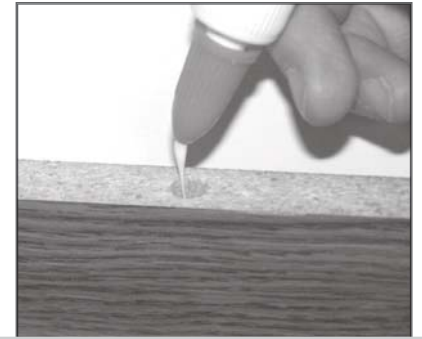

Fill the holes 1/4 to 1/2 full with GLUE.

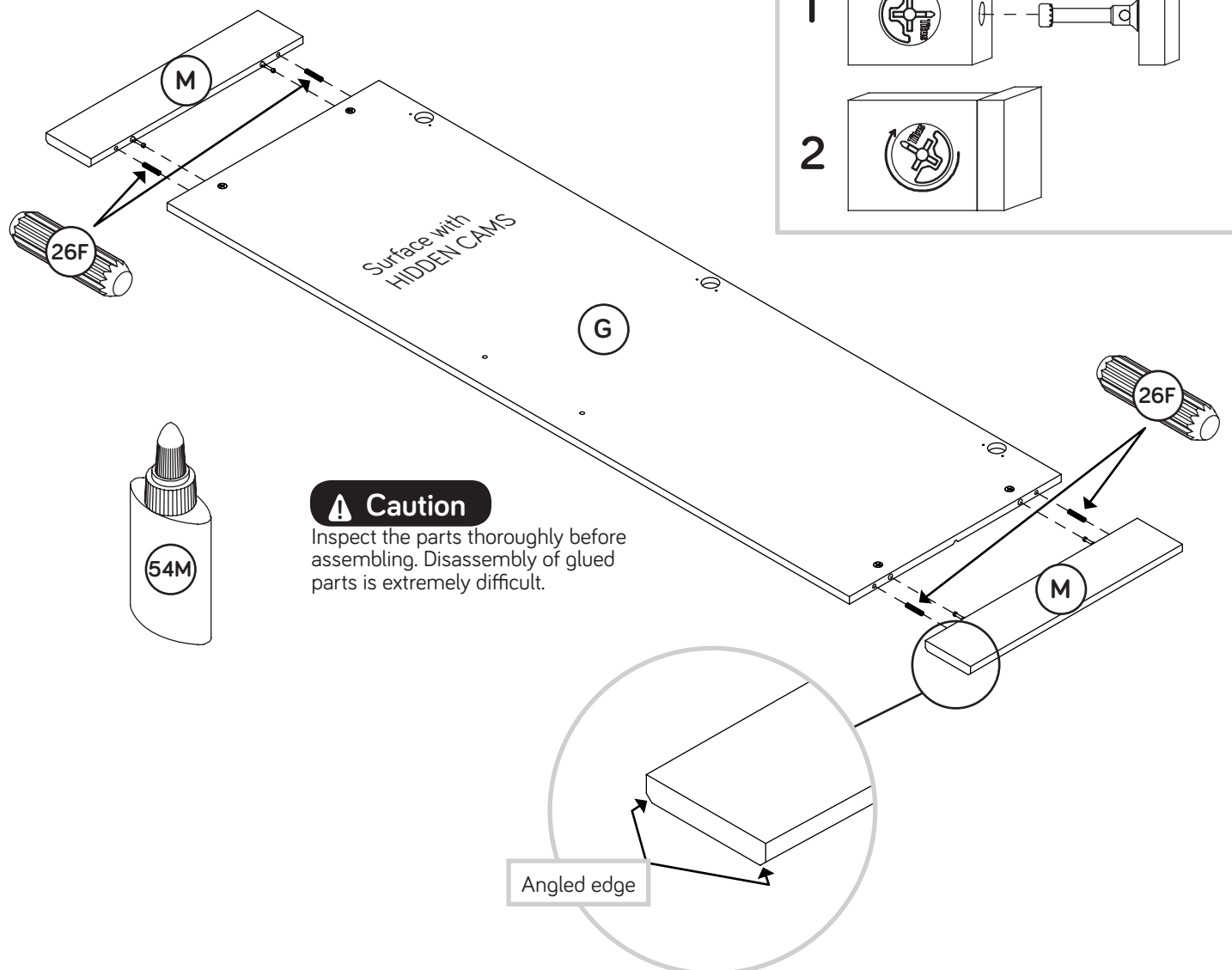

Caution
Inspect the parts thoroughly before assembling. Disassembly of glued parts is extremely difficult.

Step 5



Fasten the LEFT END (B) to the TOP (C) and BOTTOM (E). Tighten four HIDDEN CAMS.

Caution

Do not stand the unit upright without the BACK fastened. The unit may collapse.

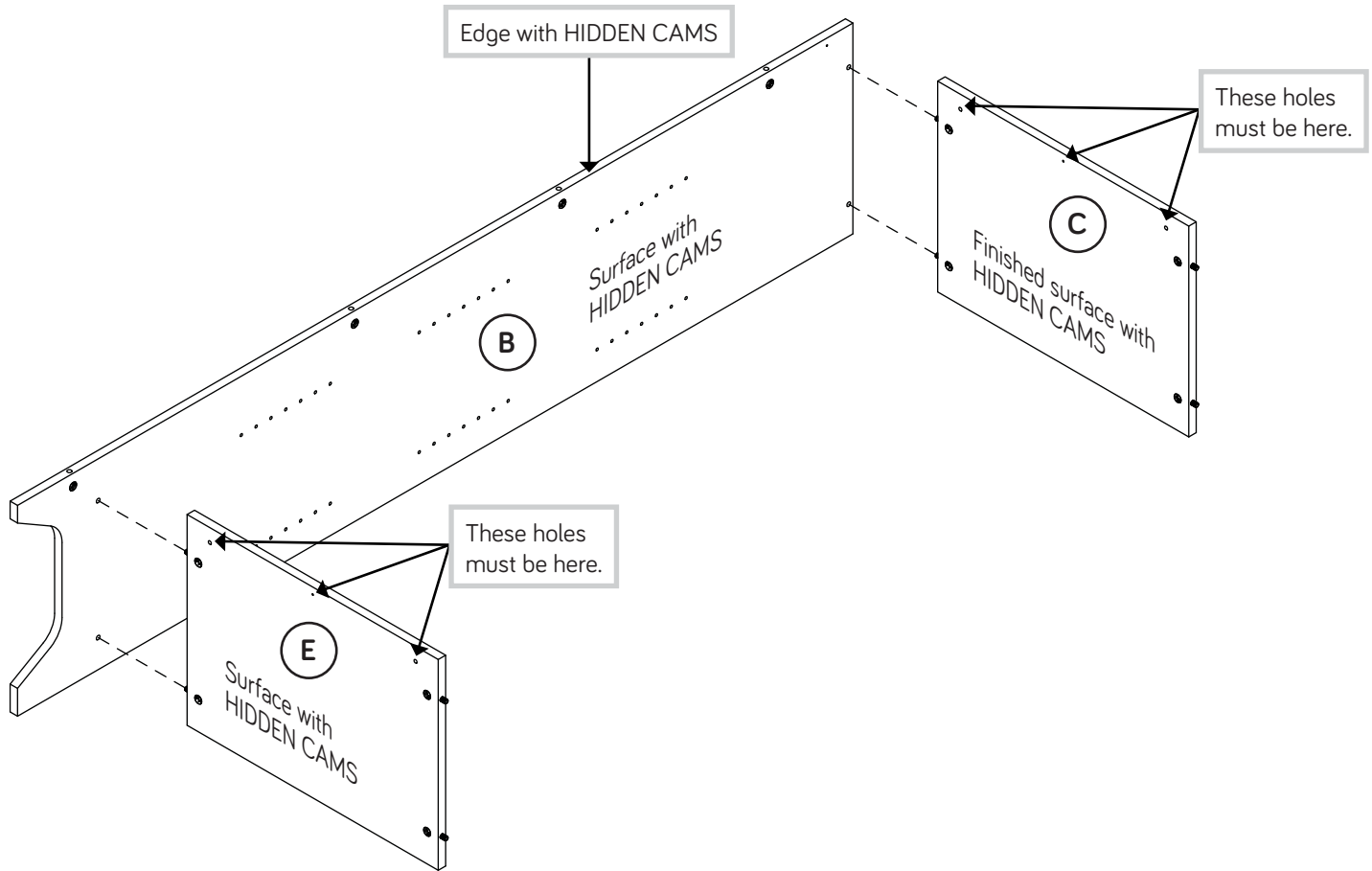

Caution

Risk of damage or injury. HIDDEN CAMS must be completely tightened. HIDDEN CAMS that are not completely tightened may loosen, and parts may separate. To completely tighten:

Start

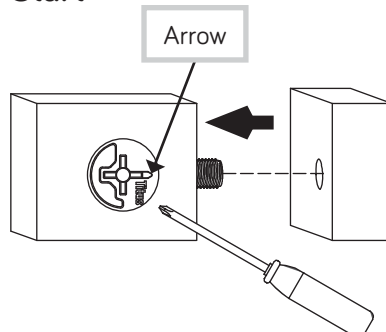

Tighten

Maximum 210 degrees

Minimum 190 degrees

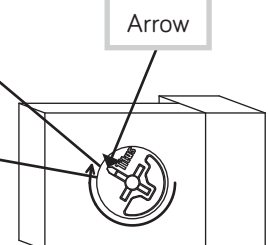

Step 6



Fasten the RIGHT END (A) to the TOP (C) and BOTTOM (E). Tighten four HIDDEN CAMS.

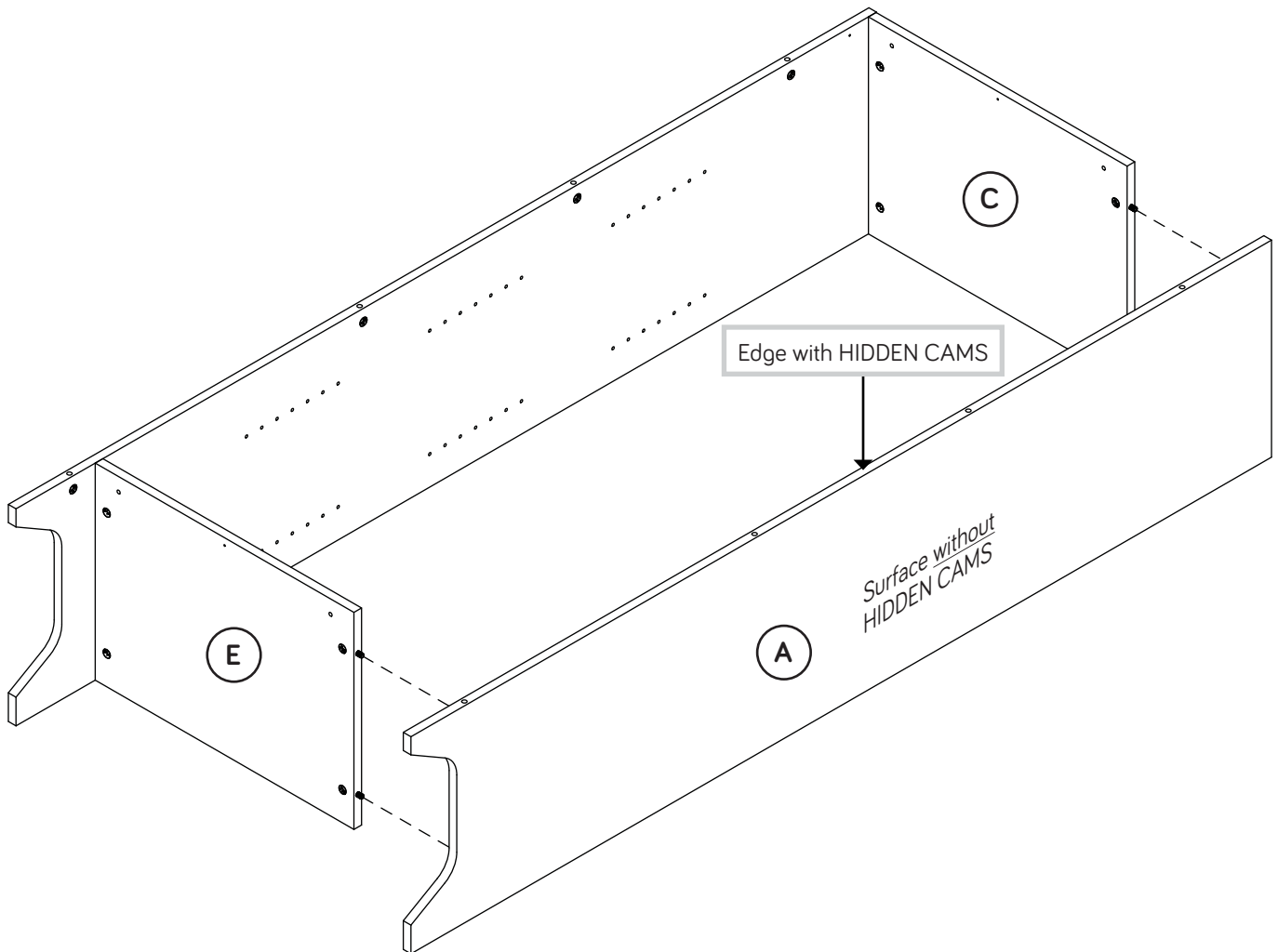
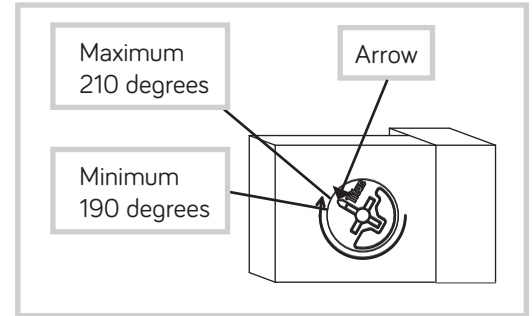

Step 7

Fasten three METAL BRACKETS (4G) to the ENDS (A and B) and TOP (C). Use three BLACK 9/16" LARGE HEAD SCREWS (1S).

NOTE: Be sure the edges of the METAL BRACKETS are even with the edges of the ENDS and TOP.

Fasten the TOP MOLDING (L) to the ENDS (A and B) and TOP (C). Use three BLACK 9/16" LARGE HEAD SCREWS (1S) through the METAL BRACKETS and into the ENDS and TOP.

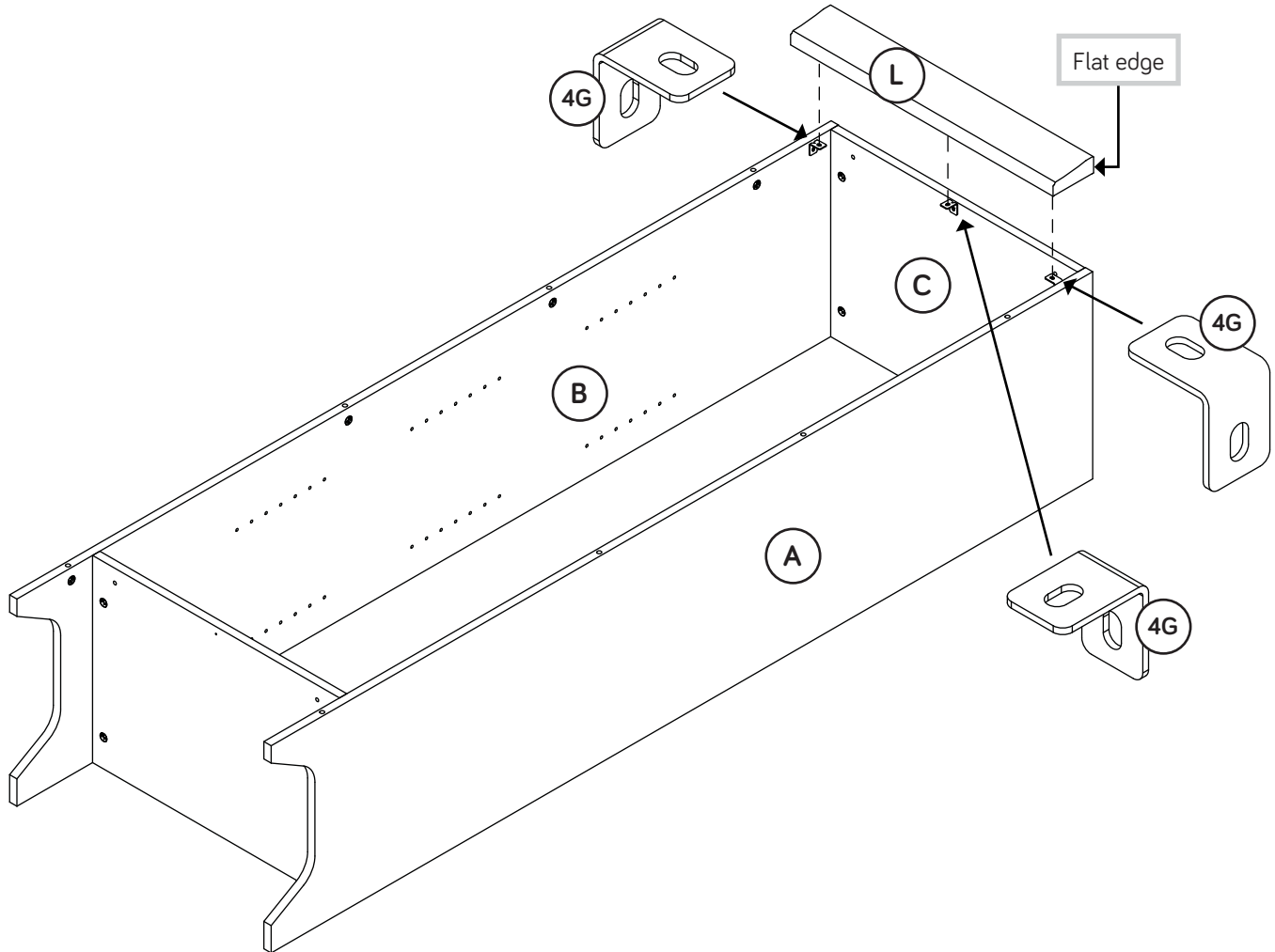
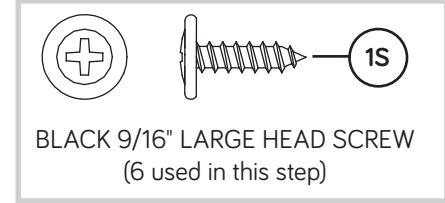

Step 8

✚ You have the option for the DOOR to open to the RIGHT or the LEFT. If you choose the DOOR to open to the RIGHT, go to Step 10 now. If you choose the DOOR to open to the LEFT, continue with the next step.

DOOR opening to the RIGHT

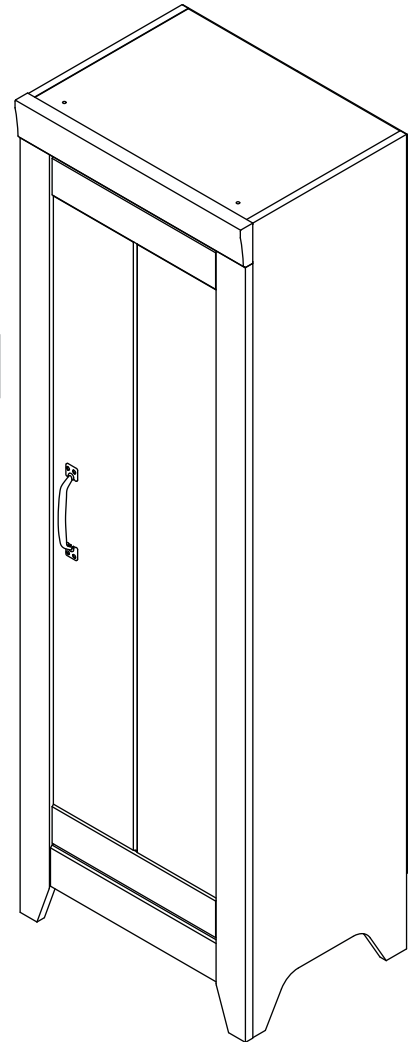

DOOR opening to the LEFT

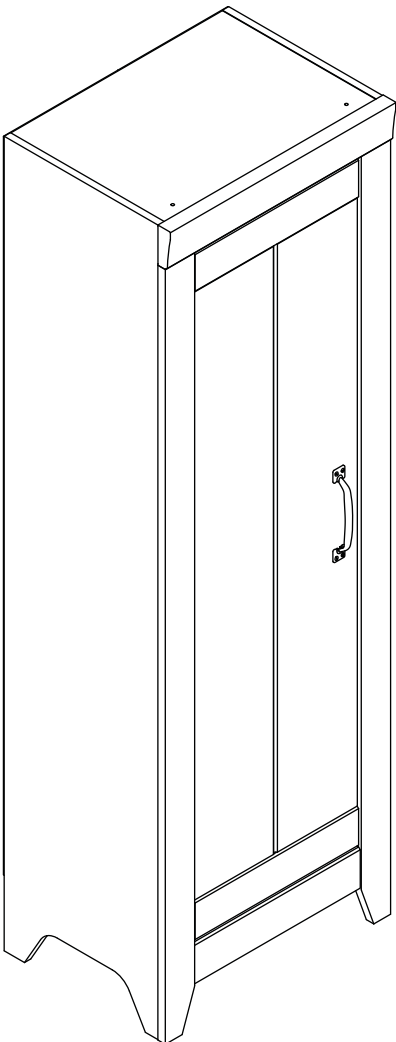

Step 9



- ✚ Push four HIDDEN CAMS (1F) into the holes in the HINGE UPRIGHT (D).
- ✚ **NOTE:** Be sure the locator hole is positioned as shown.
- ✚ Turn twelve CAM SCREWS (8F) into the LEGS (J and K).
- ✚ Fasten a TIE PLATE/DOOR STOP (3G) to the RIGHT LEG (J). Use a BLACK 9/16" LARGE HEAD SCREW (1S).
- ✚ Push a LARGE RUBBER SLEEVE (58G) over the end of the TIE PLATE/DOOR STOP (3G).
- ✚ Continue on to Step 11 now.

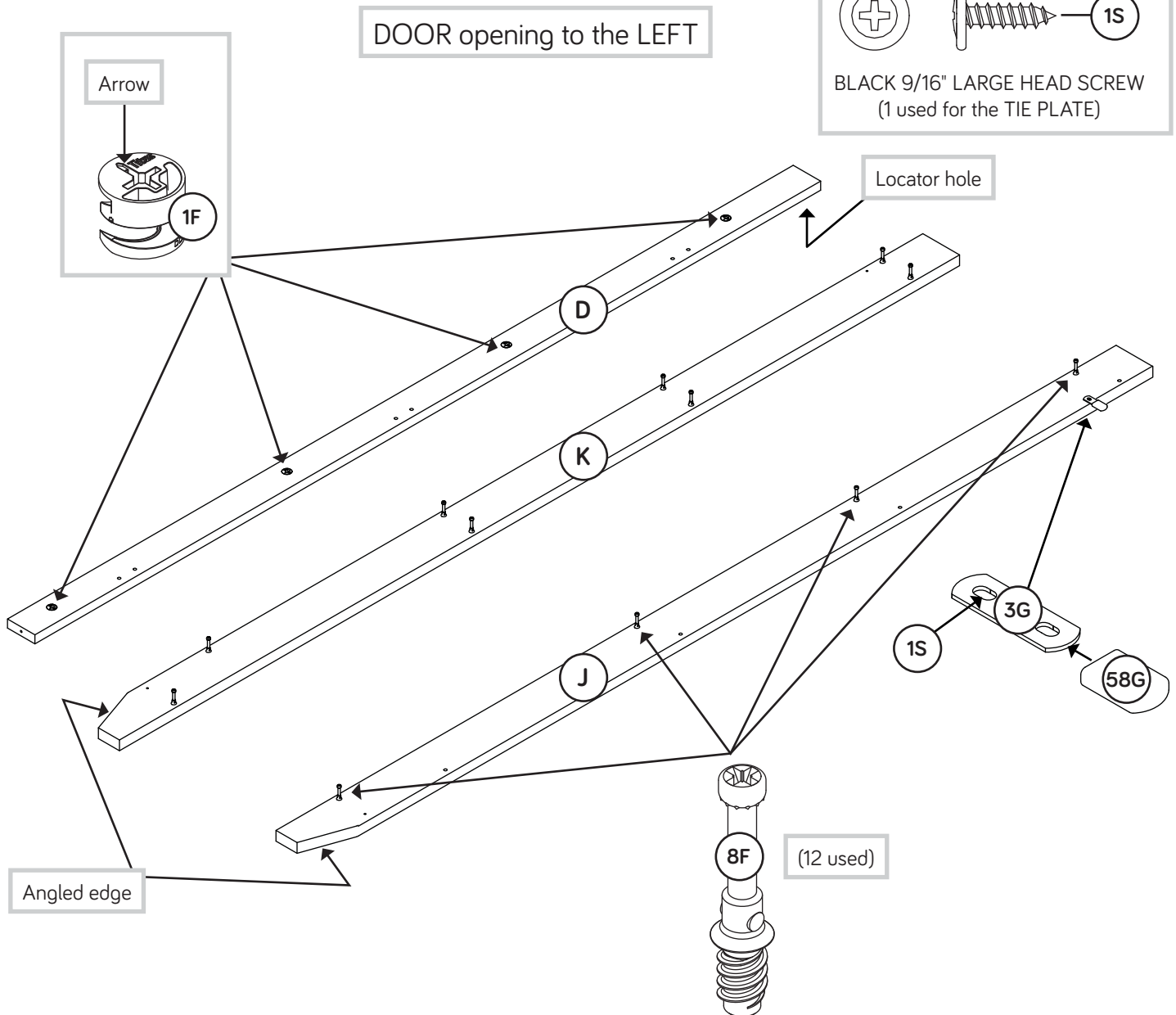
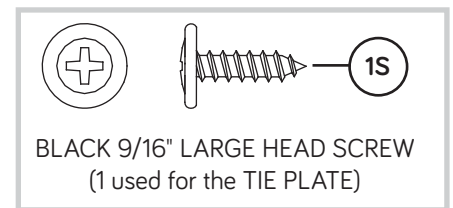
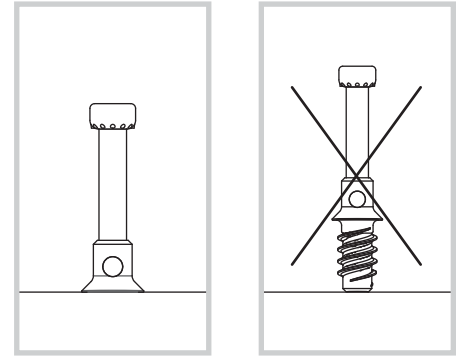

Step 10



- ✦ Push four HIDDEN CAMS (1F) into the holes in the HINGE UPRIGHT (D).
- ✦ **NOTE:** Be sure the locator hole is positioned as shown.
- ✦ Turn twelve CAM SCREWS (8F) into the LEGS (J and K).
- ✦ Fasten a TIE PLATE/DOOR STOP (3G) to the LEFT LEG (K). Use a BLACK 9/16" LARGE HEAD SCREW (1S).
- ✦ Push a LARGE RUBBER SLEEVE (58G) over the end of the TIE PLATE/DOOR STOP (3G).

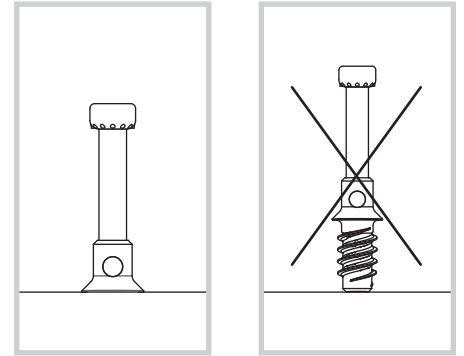

DOOR opening to the RIGHT

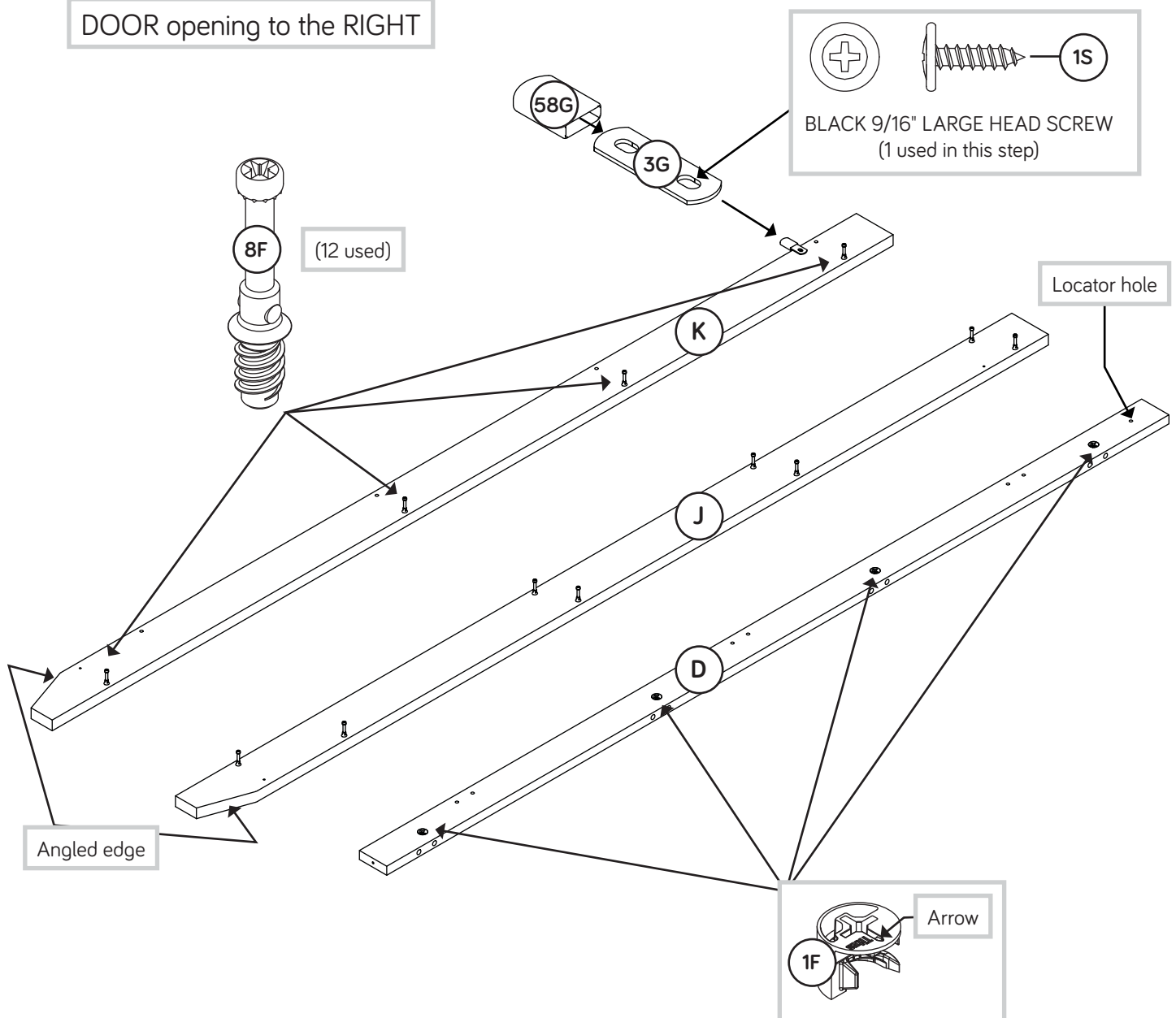

Step 11



Fasten the LEGS (J and K) to the ENDS (A and B). Tighten eight HIDDEN CAMS.

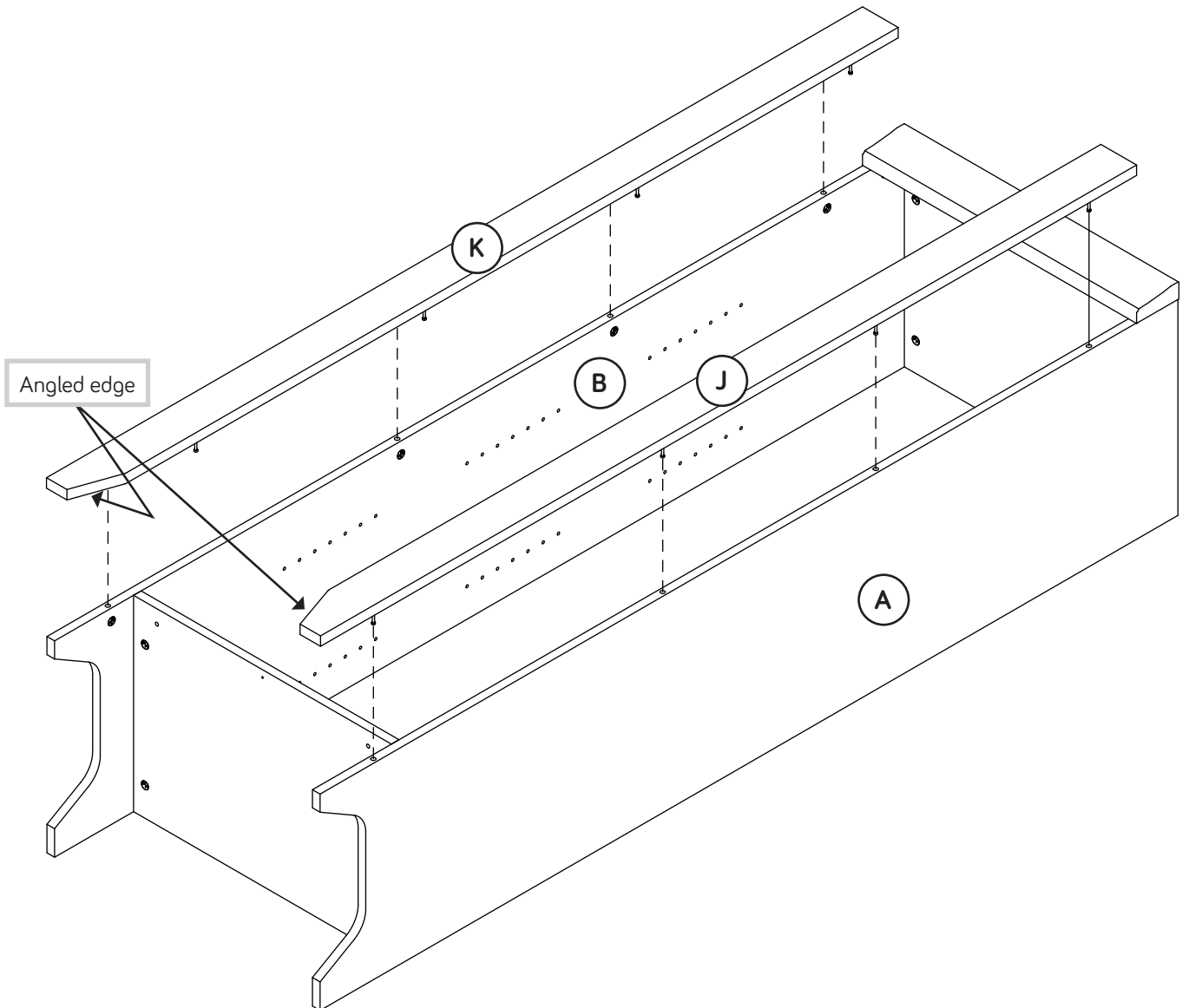
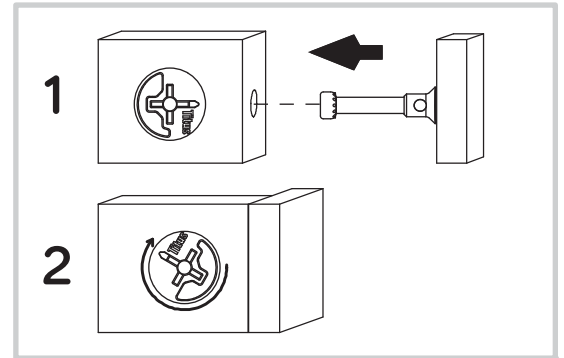

Step 12



✚ For the DOOR to open to the LEFT, fasten the HINGE UPRIGHT (D) to the LEFT LEG (K) as shown in this step. Tighten four HIDDEN CAMS.

✚ NOTE: Fasten the HINGE UPRIGHT to the RIGHT LEG (J) for the DOOR to open to the RIGHT.

✚ Fasten the HINGE UPRIGHT (D) to the TOP (C) and BOTTOM (E). Use two BLACK 1-7/8" FLAT HEAD SCREWS (2S).

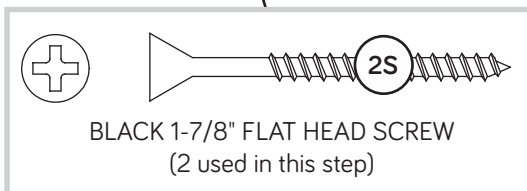
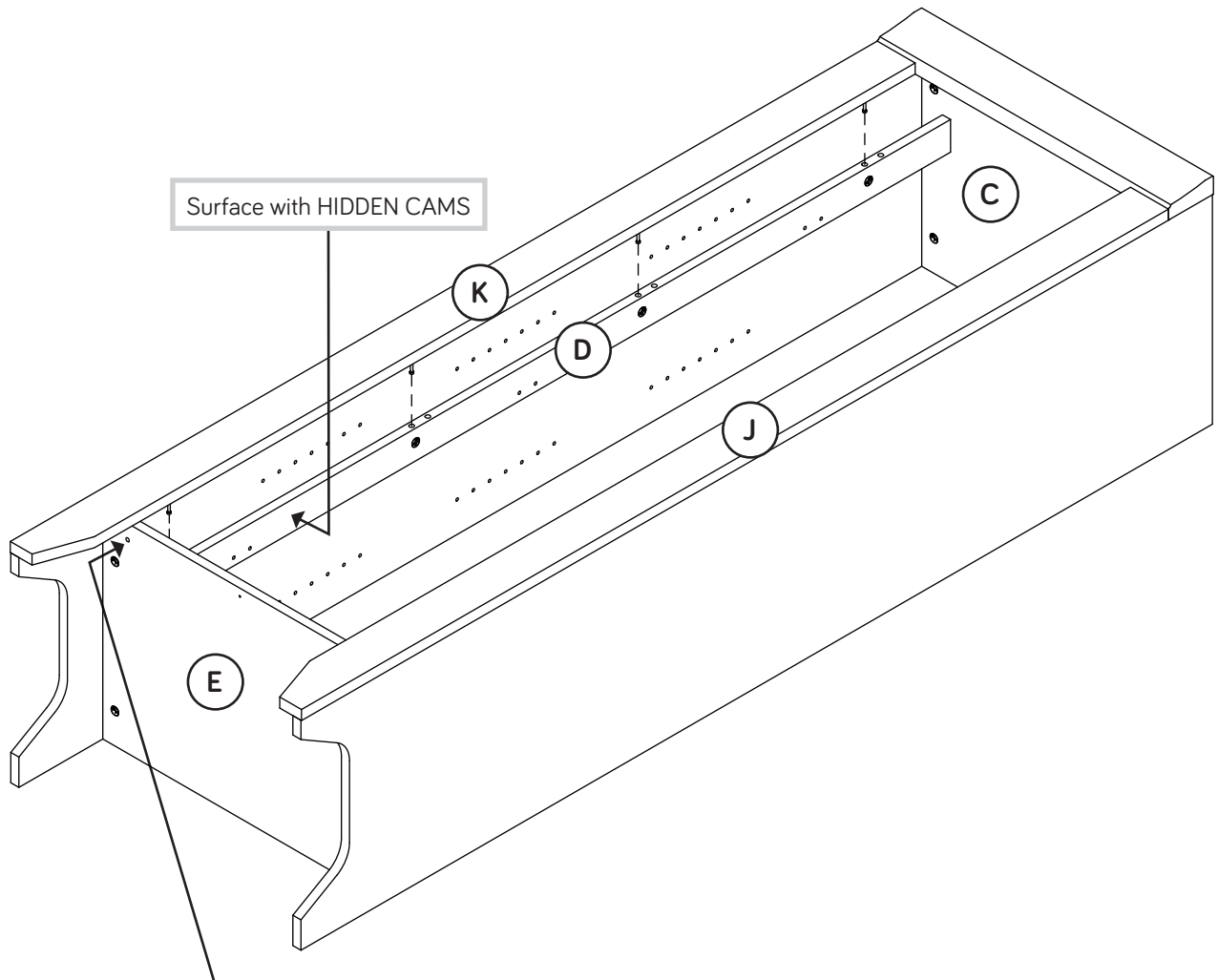
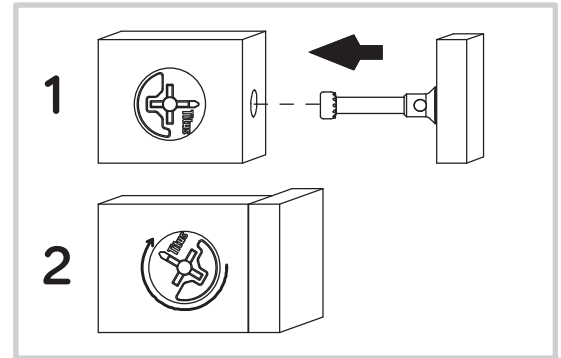

Step 13

- Fasten a METAL BRACKET (4G) to the BOTTOM (E). Use one BLACK 9/16" LARGE HEAD SCREW (1S).
- NOTE:** Be sure the edge of the METAL BRACKET is even with the edge of the BOTTOM.
- Fasten two TIE PLATE/DOOR STOPS (3G) to the BASE (I). Use two BLACK 9/16" LARGE HEAD SCREWS (1S).
- Fasten the BASE (I) to the LEGS (J and K) and BOTTOM (E). Use three BLACK 9/16" LARGE HEAD SCREWS (1S) through the TIE PLATE/DOOR STOPS and METAL BRACKET and into the BASE.

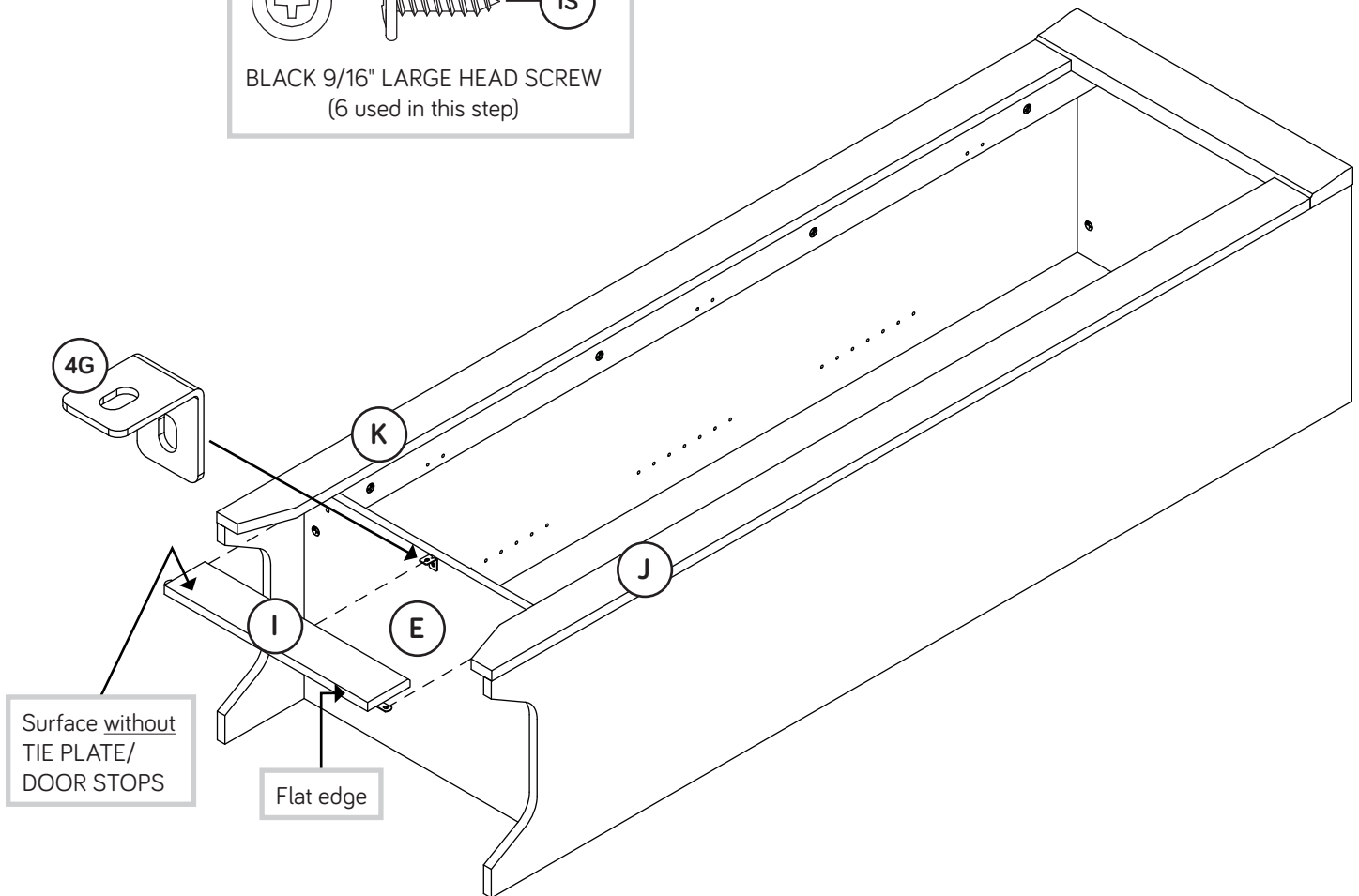
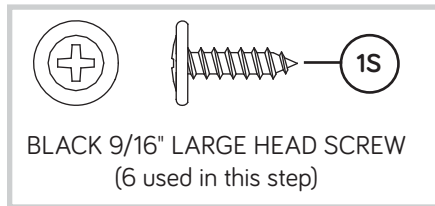
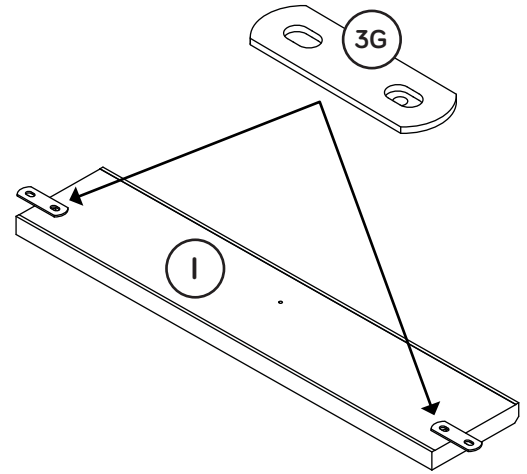

Step 14



- ✚ Carefully turn your unit over onto its front edges. Unfold the BACK (F) and lay it over your unit.
- ✚ Make equal margins along all four edges of the BACK (F). Push on opposite corners of your unit if needed to make it "square".
- ✚ Fasten the BACK (F) to your unit using the NAILS (1N).



Do not stand the unit upright without the BACK fastened. The unit may collapse.

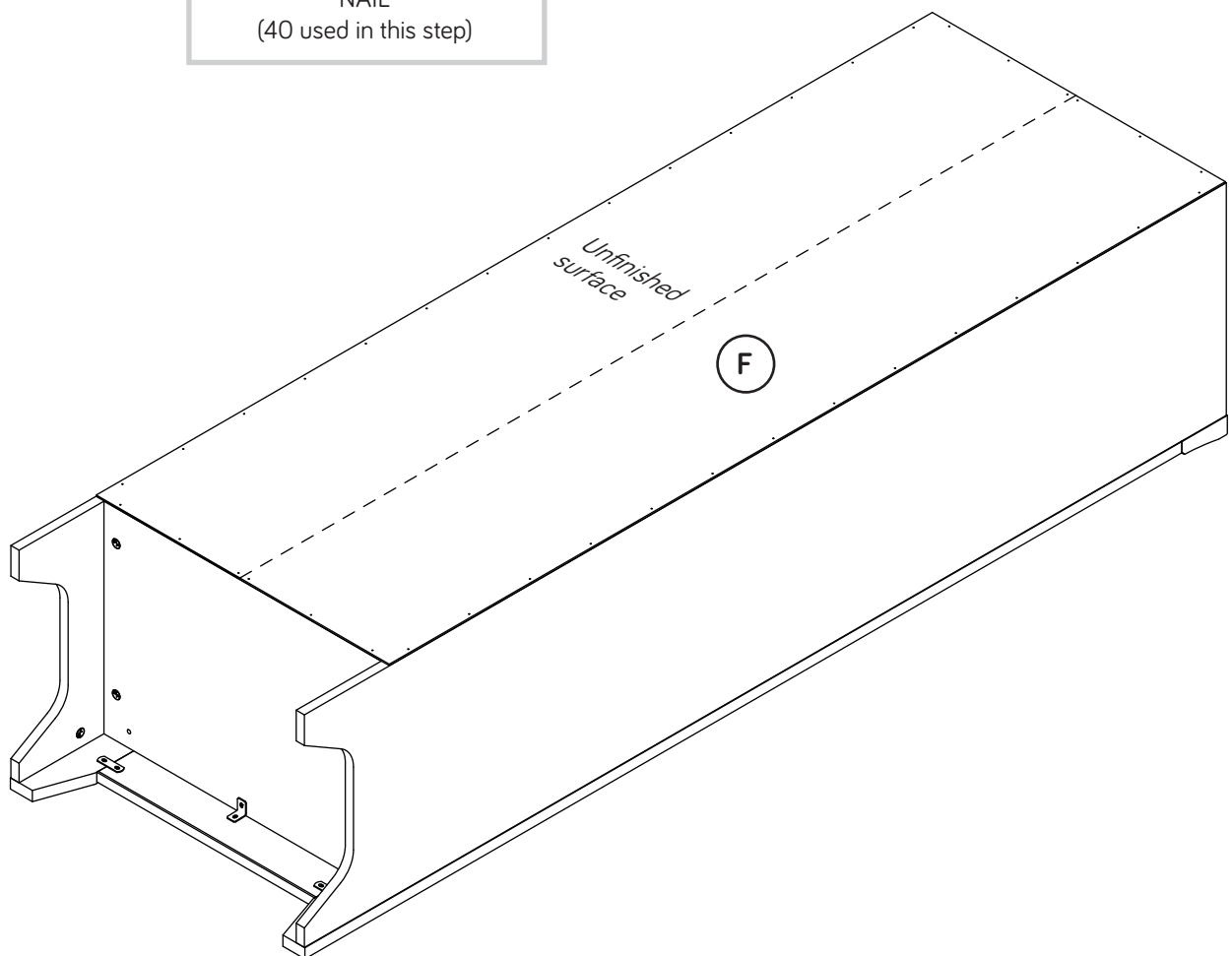
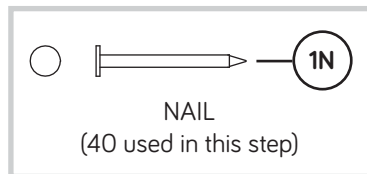

Step 15

- Place three HINGE SPACERS (22H) over the large holes in the DOORS (G).
- Fasten three HINGES (14H) to the DOOR (G). Use six SILVER 5/8" FLAT HEAD SCREWS (23S).

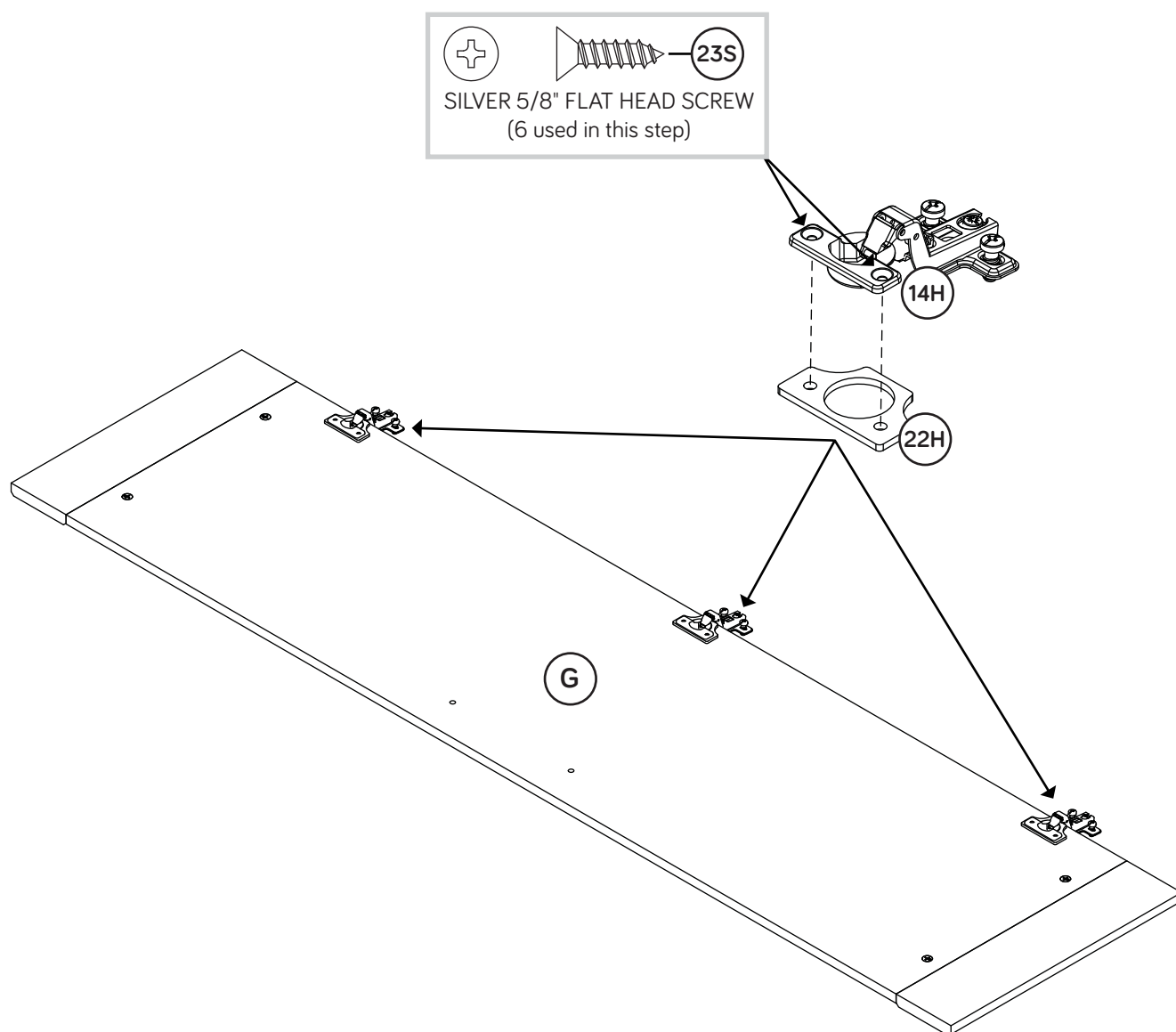

Step 16



- ✚ Carefully stand your unit upright.
- ✚ Before fastening the DOOR to your unit, be sure the mounting screw is against the stops as shown in the diagram. If it isn't, loosen the mounting screw to slide it against the stops. Then tighten the mounting screw.
- ✚ Fasten the DOOR (G) to the HINGE UPRIGHT (D) as shown in the lower diagram. Use the screws in the HINGES. You should start each SCREW a few turns before completely tightening any of them.
- ✚ Fasten the PULL (53K) to the DOOR (G). Use two SILVER 3/8" MACHINE SCREWS (97S).
- ✚ See the next step for DOOR adjustments.

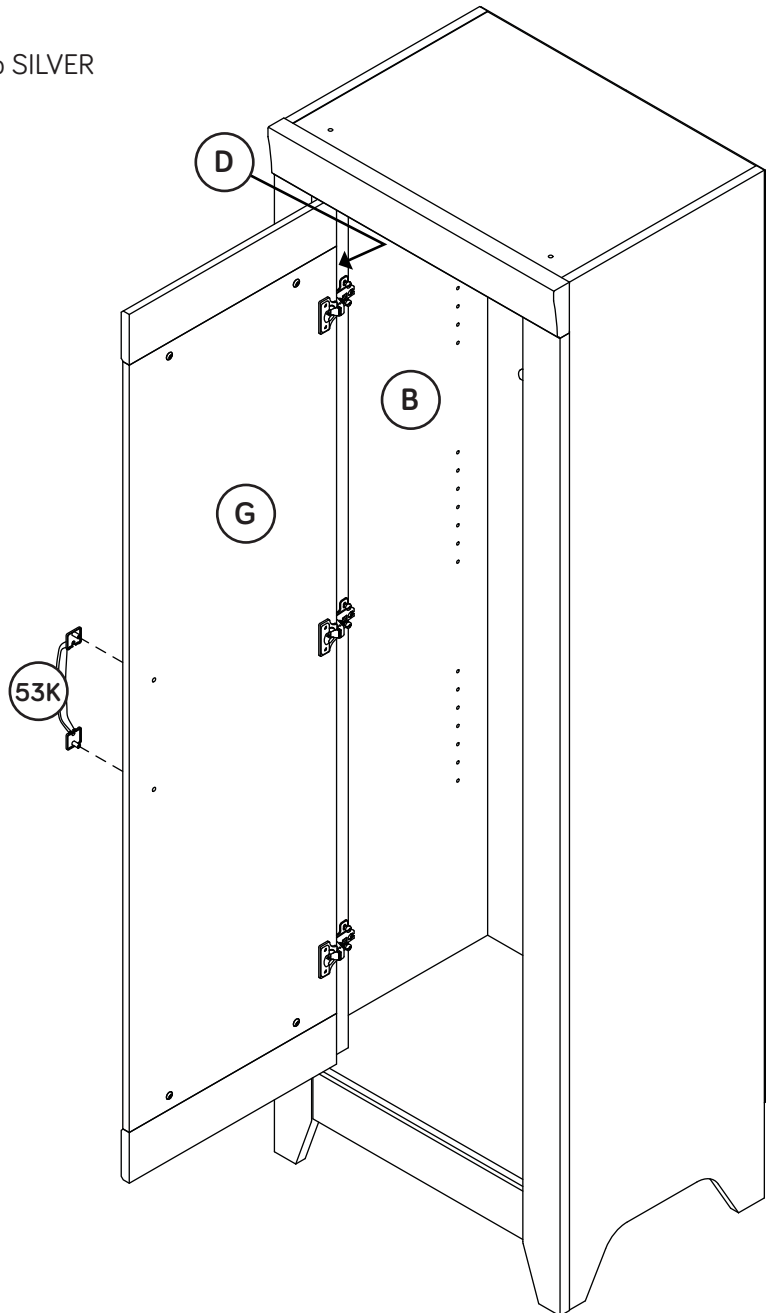
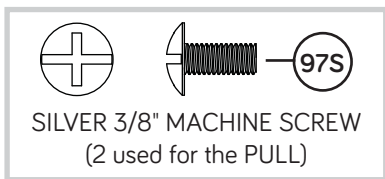
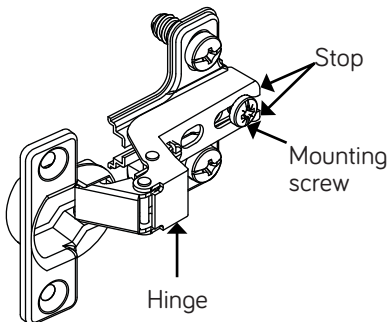

Step 17



- ✦ Refer to the enlarged diagram to identify the parts on the HINGES.
- ✦ The DOORS may need some adjustments. Follow the text below to make needed adjustments.
- ✦ DOOR ADJUSTMENTS:
 - To adjust the DOORS from side to side (horizontal), turn the adjusting screw in or out.
 - To adjust the DOORS up and down (vertical), loosen both vertical adjustment screws. Move the DOORS up or down to the desired location. Tighten the screws after making adjustments.
 - To adjust the DOORS in or out (depth), loosen the mounting screw one turn and move the DOORS in or out, as needed. Tighten the mounting screw after making adjustments.

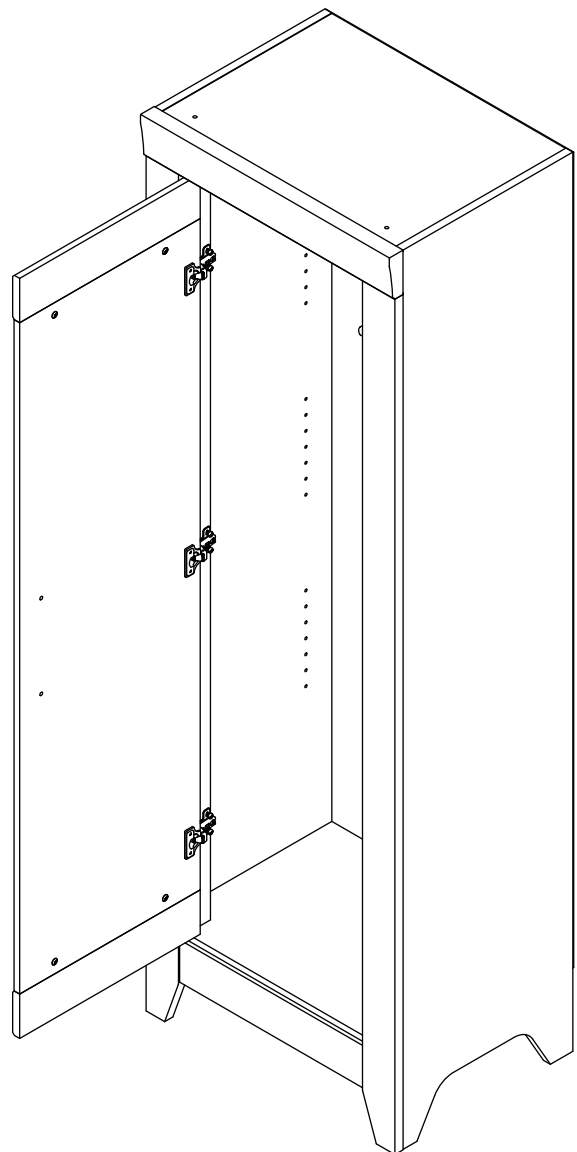
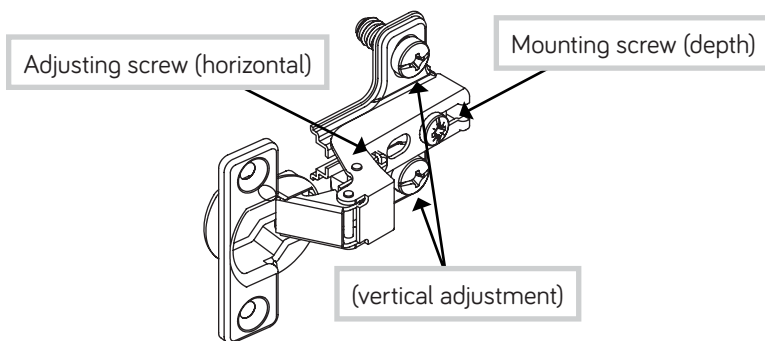

Step 18

- Place your unit in its final location against a wall.
- We recommend using the SAFETY BRACKET (1G) for added stability. Use a BLACK 9/16" LARGE HEAD SCREW (1S) into the top of the unit and a BLACK 1-7/8" FLAT HEAD SCREW (2S) into a stud in your wall.
- Push the RUBBER SLEEVES (2R) over the METAL PINS (1R). Insert the METAL PINS into the hole locations of your choice in the ENDS (A and B). Set the ADJUSTABLE SHELVES (H) onto the METAL PINS.
- Push a CAM COVER (13P) onto each visible HIDDEN CAM.
- NOTE:** Please read the back pages of the instruction booklet for important safety information.
- This completes assembly. Clean with your favorite furniture polish or a damp cloth. Wipe dry.

★ And to celebrate, why not share your success story?

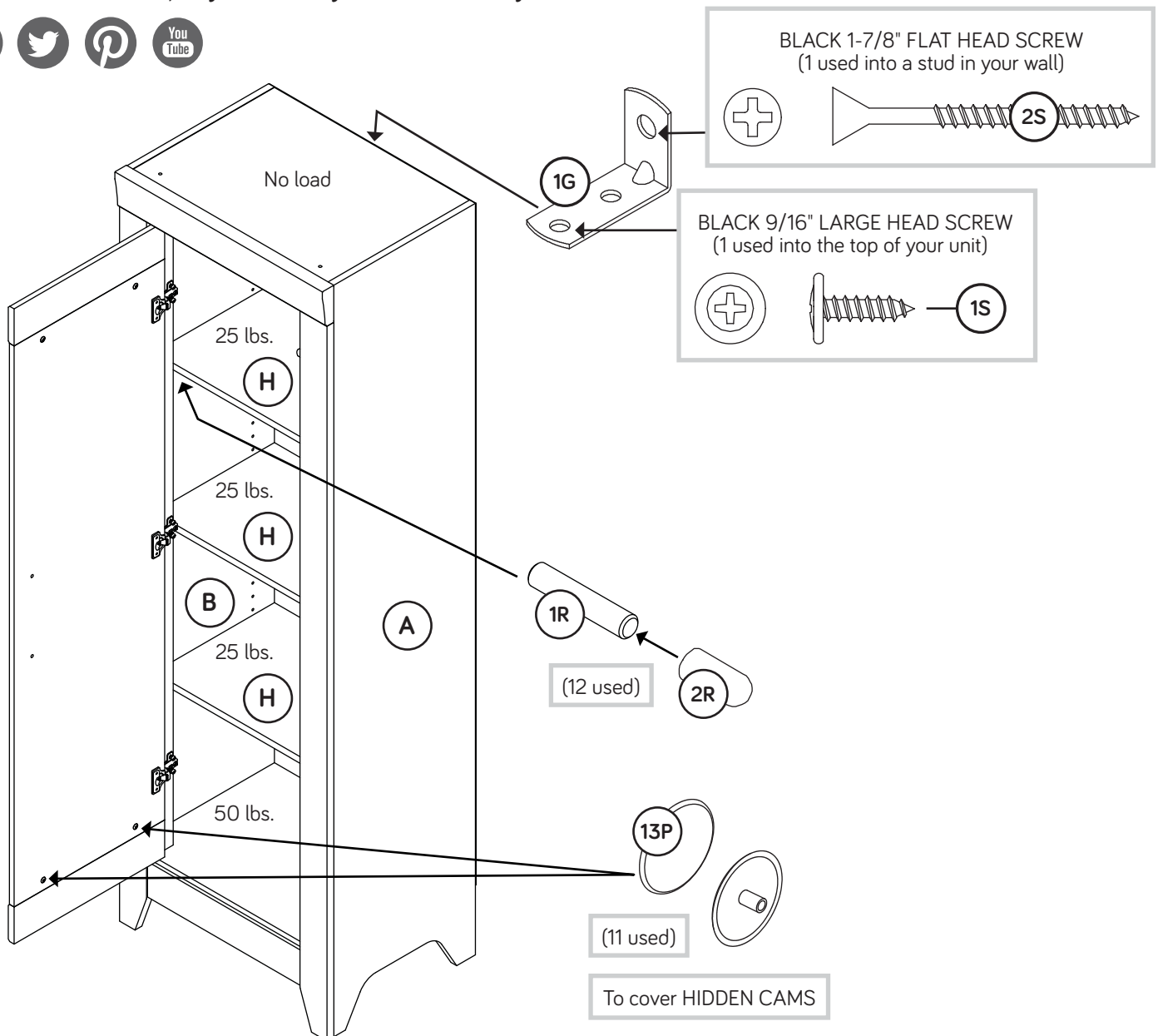

Utilisez les instructions d'assemblage en français avec les schémas étape par étape du manuel d'instruction en anglais. Chaque étape en français correspond à la même étape en anglais. La pièce devant être attachée à l'élément est représentée en gris sur les schémas de chaque étape pour plus de précision. Comparer la "Liste de pièces" ci-dessous avec la "PART IDENTIFICATION" du manuel en anglais pour vous familiariser avec les pièces avant l'assemblage.

REMARQUE : CE MANUEL D'INSTRUCTIONS CONTIENT **D'IMPORTANTES** INFORMATIONS RELATIVES À LA SÉCURITÉ. À LIRE ET CONSERVER POUR TOUTE RÉFÉRENCE FUTURE.

NOUS SOMMES LA POUR VOUS AIDER!

Nous faisons de notre mieux pour nous assurer que votre meuble arrive dans d'excellentes conditions. Nos représentants du service Clientèle sont aimables et prêts à vous aider au cas où une pièce aurait été endommagée ou manquerait (ou si vous aviez besoin d'aide pour l'assemblage). **NE RAMENEZ PAS LE MEUBLE AU MAGASIN.** Au Canada, composez ce numéro d'appel gratuit:

1-800-523-3987

**Du lundi au vendredi, de 9 heures du matin à
5:30 heures du soir (horaire Côte Est)
(sauf jours fériés)**

Si une pièce a besoin d'être remplacée, la pièce de remplacement sera envoyée dans les 48 heures. (Sauf week-ends et jours fériés)

A l'usage exclusif du Canada Noter la date d'achat de cet élément et conserver le livret pour future référence. Pour contacter Sauder en ce qui concerne cet élément, faire référence au numéro de lot et numéro de modèle en appelant notre numéro sans frais.

Lot n° : _____

Date de l'achat: _____

LISTE DE PIÈCES			LISTE DE PIÈCES		
REFERENCE	DESCRIPTION	QUANTITÉ	REFERENCE	DESCRIPTION	QUANTITÉ
A	EXTRÉMITÉ DROITE.....	1	1F	EXCENTRIQUE ESCAMOTABLE.....	20
B	EXTRÉMITÉ GAUCHE.....	1	2F	CHEVILLE D'EXCENTRIQUE.....	8
C	DESSUS.....	1	8F	VIS D'EXCENTRIQUE.....	16
D	MONTANT DE CHARNIÈRE.....	1	26F	CHEVILLE EN BOIS.....	4
E	DESSOUS.....	1	29F	PETITE EXCENTRIQUE ESCAMOTABLE.....	4
F	ARRIÈRE.....	1	1G	CONSOLE DE SÉCURITÉ.....	1
G	PORTE.....	1	3G	PLAQUE D'ATTACHE/ARRÊT DE PORTE.....	3
H	TABLETTE RÉGLABLE.....	3	4G	CONSOLE EN MÉTAL.....	4
I	BASE.....	1	58G	GRAND MANCHON EN CAOUTCHOUC.....	1
J	PIED DROIT.....	1	14H	CHARNIÈRE.....	3
K	PIED GAUCHE.....	1	22H	RONDELLE D'ESPACEMENT DE CHARNIÈRE.....	3
L	MOULURE DE DESSUS.....	1	53K	POIGNÉE.....	1
M	MOULURE DE PORTE.....	2	54M	COLLE.....	1
			1N	CLOU.....	40
			13P	COUVERCLE D'EXCENTRIQUE.....	11
			1R	GOUPILLE EN MÉTAL.....	12
			2R	MANCHON EN CAOUTCHOUC.....	12
			1S	VIS TÊTE LARGE 14 mm NOIRE.....	14
			2S	VIS TÊTE PLATE 48 mm NOIRE.....	3
			23S	VIS TÊTE PLATE 16 mm ARGENTÉE.....	6
			97S	VIS À MÉTAUX 9,5 mm ARGENTÉE.....	2

ÉTAPE 1

Vous avez l'option de construire votre unité avec la porte ouvrant vers la gauche ou la porte ouvrant vers la droite.

Assembler l'élément sur un sol à moquette ou sur le carton vide pour éviter d'endommager l'élément ou le sol.

Enfoncer quatre PETITES EXCENTRIQUES ESCAMOTABLES (29F) dans les trous de la PORTE (G).

ÉTAPE 2

Ne pas serrer les EXCENTRIQUES ESCAMOTABLES dans cette étape.

Enfoncer seize EXCENTRIQUES ESCAMOTABLES (1F) dans les EXTRÉMITÉS (A et B), le DESSUS (C) et le DESSOUS (E). Ensuite, insérer l'extrémité en métal des huit CHEVILLES D'EXCENTRIQUE (2F) dans les EXCENTRIQUES ESCAMOTABLES du DESSUS (C) et du DESSOUS (E).

REMARQUE : Ne pas insérer les CHEVILLES D'EXCENTRIQUE dans les EXTRÉMITÉS (A et B).

ÉTAPE 3

Faire tourner quatre VIS D'EXCENTRIQUE (8F) dans les MOULURES DE PORTE (M).

ÉTAPE 4

Attention: Examiner bien les pièces avant d'assembler. Il est difficile de séparer des pièces une fois encollées.

Tout d'abord, remplir les trous dans les MOULURES DE PORTE (M) de 1/4 à 1/2 pleins de COLLE (54M). Insérer ensuite quatre CHEVILLES EN BOIS (26F) dans les trous. Nettoyer l'excès de COLLE.

Maintenant, remplir les trous externes dans les chants de la PORTE (G) de 1/4 à 1/2 pleins de COLLE.

Fixer les MOULURES DE PORTE (M) à la PORTE (G). Serrer quatre EXCENTRIQUES ESCAMOTABLES.

REMARQUE : S'assurer de bien insérer les CHEVILLES EN BOIS des MOULURES DE PORTE dans les trous de la PORTE. Nettoyer l'excès de COLLE.

REMARQUE : S'assurer que tous les chants en angle des MOULURES DE PORTE (M) sont orientés vers le sol, comme l'indique le grand schéma.

ÉTAPE 5

Attention: Ne pas relever l'élément dans sa position verticale avant d'avoir fixé l'ARRIÈRE. L'élément risque de s'effondrer.

Fixer l'EXTRÉMITÉ GAUCHE (B) au DESSUS (C) et au DESSOUS (E). Serrer quatre EXCENTRIQUES ESCAMOTABLES.

Attention: Risque des dégâts ou blessures. Les Excentriques Escamotables doivent être serrés à bloc. Les Excentriques Escamotables que ne sont pas serrées à bloc peuvent desserrer et les pièces peuvent séparer. Pour serrer à bloc, faire tourner l'excentrique escamotable de 210 degrés.

ÉTAPE 6

Fixer l'EXTRÉMITÉ DROITE (A) au DESSUS (C) et au DESSOUS (E). Serrer quatre EXCENTRIQUES ESCAMOTABLES.

ÉTAPE 7

Fixer les CONSOLES EN MÉTAL (4G) aux EXTRÉMITÉS (A et B) et au DESSUS (C). Utiliser trois VIS TÊTE LARGE 14 mm NOIRES (1S).

REMARQUE : S'assurer que les chants des CONSOLES EN MÉTAL sont à fleur des chants des EXTRÉMITÉS et du DESSUS.

Fixer la MOULURE DE DESSUS (L) aux EXTRÉMITÉS (A et B) et au DESSUS (C). Utiliser trois VIS TÊTE LARGE 14 mm NOIRES (1S) à travers les CONSOLES EN MÉTAL et dans les EXTRÉMITÉS et DESSUS.

ÉTAPE 8

La PORTE peut s'ouvrir sur la DROITE ou sur la GAUCHE. Pour ouvrir la PORTE vers la DROITE, aller à l'étape 10 maintenant. Pour ouvrir la PORTE vers la GAUCHE, continuer avec l'étape suivante.

ÉTAPE 9

Enfoncer quatre EXCENTRIQUES ESCAMOTABLES (1F) dans les trous du MONTANT DE CHARNIÈRE (D).

REMARQUE : S'assurer de positionner le trou de guidage comme l'indique le schéma.

Faire tourner douze VIS D'EXCENTRIQUE (8F) dans les PIEDS (J et K).

Fixer les PLAQUES D'ATTACHE/ARRÊTS DE PORTE (3G) au PIED DROIT (J). Utiliser une VIS TÊTE LARGE 14 mm NOIRE (1S).

Enfoncer un GRAND MANCHON EN CAOUTCHOUC (58G) sur l'extrémité de la PLAQUE D'ATTACHE/ARRÊT DE PORTE (3G).

Continuer avec l'étape 11.

ÉTAPE 10

Enfoncer quatre EXCENTRIQUES ESCAMOTABLES (1F) dans les trous du MONTANT DE CHARNIÈRE (D).

REMARQUE : S'assurer de positionner le trou de guidage comme l'indique le schéma.

Faire tourner douze VIS D'EXCENTRIQUE (8F) dans les PIEDS (J et K).

Fixer une PLAQUE D'ATTACHE/ARRÊT DE PORTE (3G) au PIED GAUCHE (K). Utiliser une VIS TÊTE LARGE 14 mm NOIRE (1S).

Enfoncer un GRAND MANCHON EN CAOUTCHOUC (58G) sur l'extrémité de la PLAQUE D'ATTACHE/ARRÊT DE PORTE (3G).

ÉTAPE 11

Fixer les PIEDS (J et K) aux EXTRÉMITÉS (A et B). Serrer huit EXCENTRIQUES ESCAMOTABLES.

ÉTAPE 12

Pour ouvrir la PORTE vers la GAUCHE, fixer le MONTANT DE CHARNIÈRE (D) au PIED GAUCHE (K) comme l'indique le schéma. Serrer quatre EXCENTRIQUES ESCAMOTABLES.

REMARQUE : Pour ouvrir la PORTE vers la DROITE, fixer le MONTANT DE CHARNIÈRE au PIED DROIT (J).

Fixer le MONTANT DE CHARNIÈRE (D) au DESSUS (C) et au DESSOUS (E). Utiliser deux VIS TÊTE PLATE 48 mm NOIRES (2S).

ÉTAPE 13

Fixer une CONSOLE EN MÉTAL (4G) au DESSOUS (E). Utiliser une VIS TÊTE LARGE 14 mm NOIRE (1S).

REMARQUE : S'assurer que le chant de la CONSOLE EN MÉTAL est à fleur du chant du DESSOUS.

Fixer deux PLAQUES D'ATTACHE/ARRÊTS DE PORTE (3G) au SOCLE (I). Utiliser deux VIS TÊTE LARGE 14 mm NOIRES (1S).

Fixer le SOCLE (I) aux PIEDS (J et K) et au DESSOUS (E). Utiliser trois VIS TÊTE LARGE 14 mm NOIRES (1S) à travers les PLAQUES D'ATTACHE/ARRÊTS DE PORTE et la CONSOLE EN MÉTAL et dans le SOCLE.

ÉTAPE 14

Attention: Ne pas relever l'élément dans sa position verticale avant d'avoir fixé l'ARRIÈRE. L'élément risque de s'effondrer.

Avec précaution, retourner l'élément sur ses chants avant. Déplier l'ARRIÈRE (F) et le placer sur l'élément.

Veiller à avoir des marges égales le long des quatre chants de l'ARRIÈRE (F). Si besoin est, enfoncer sur les coins opposés de l'élément pour s'assurer d'être « d'équerre ».

Fixer l'ARRIÈRE (F) à l'élément à l'aide des CLOUS (1N).

ÉTAPE 15

Placer trois BLOCS D'ECARTEMENT DE CHARNIÈRE (22H) sur les gros trous dans les PORTES (G).

Fixer trois CHARNIÈRES (14H) à la PORTE (G). Utiliser six VIS TÊTE PLATE 16 mm ARGENTÉES (23S).

ÉTAPE 16

Relever, avec précaution, l'élément dans sa position verticale.

Avant de fixer la PORTE à l'unité, s'assurer que la vis de montage se trouve contre les butées comme l'indique le schéma. Si ce n'est pas le cas, desserrer la vis de montage pour la faire glisser contre les butées. Serrer ensuite la vis de montage.

Fixer la PORTE (G) au MONTANT DE CHARNIÈRE (D) comme l'indique le schéma inférieur. Utiliser les vis fournies avec les CHARNIÈRES. Il est préférable de donner quelques tours de tournevis à chaque VIS avant de les serrer toutes à bloc.

Fixer la POIGNÉE (53K) à la PORTE (G). Utiliser deux VIS À MÉTAUX 9,5 mm ARGENTÉES (97S).

Voir l'étape suivante pour réglages des PORTES.

ÉTAPE 17

Consulter le schéma agrandi pour identifier les pièces des CHARNIÈRES.

Il faut peut-être ajuster les PORTES. Suivre les indications ci-dessous pour ajuster.

RÉGLAGES DES PORTES :

Pour ajuster les PORTES latéralement (horizontalement), tourner la vis de réglage vers l'intérieur ou vers l'extérieur.

Pour ajuster les PORTES de haut en bas (verticalement), desserrer les deux vis de réglage. Déplacer les PORTES verticalement à l'emplacement désiré. Serrer les vis après avoir ajusté.

Pour ajuster les PORTES vers l'intérieur ou vers l'extérieur (profondeur), desserrer la vis de montage un tour et déplacer les PORTES vers l'intérieur ou vers l'extérieur. Serrer la vis de montage après avoir ajusté.

ÉTAPE 18

Placer l'unité à sa place finale, contre un mur.

Il est recommandé d'utiliser la CONSOLE DE SÉCURITÉ (1G) pour renforcer la stabilité. Utiliser une VIS TÊTE LARGE 14 mm NOIRE (1S) dans le haut de l'élément et une VIS TÊTE PLATE 48 mm NOIRE (2S) dans un montant du mur.

Enfoncer les MANCHONS EN CAOUTCHOUC (2R) sur les GOUPILLES EN MÉTAL (1R). Insérer les GOUPILLES EN MÉTAL dans les trous choisis dans les EXTRÉMITÉS (A et B). Poser les TABLETTES RÉGLABLES (H) sur les GOUPILLES EN MÉTAL.

Enfoncer un COUVERCLE D'EXCENTRIQUE (13P) sur chaque EXCENTRIQUE ESCAMOTABLE visible.

REMARQUE : Prière de lire les informations importantes sur la sécurité figurant sur les pages arrière du manuel d'instructions.

Ceci complète l'assemblage. Nettoyer à l'aide d'une encaustique pour meubles ou d'un chiffon humide. Essuyer.

Use estas instrucciones de ensamblaje en español junto con las figuras paso-a-paso provistas en el folleto inglés. Cada paso en español corresponde al mismo paso en inglés. Se destacan las figuras de cada paso con una tonalidad oscura para mostrar precisamente cual parte se debe montar a la unidad. Compare la "Lista de Part" abajo con la "Part Identification" en el folleto en inglés para familiarizarse con Las partes de ensamblaje.

NOTA: ESTE FOLLETO DE INSTRUCCIONES CONTIENE INFORMACIÓN IMPORTANTE SOBRE LA SEGURIDAD. POR FAVOR LEA Y GUÁRDELO PARA REFERENCIA EN EL FUTURO.

ESTAMOS AQUI PARA AYUDAR!

Tratamos de asegurar que su mueble llega en condición excelente. Nuestros representantes de Servicio al Cliente son amables y listos para ayudarle con servicio rápido y eficiente si una parte está defectuosa o ausente (o si necesita ayuda con el ensamblaje). **NO DEVUELVA LA UNIDAD A LA TIENDA.** Llame este número sin cargo:

1-800-523-3987

Lunes a viernes, 9:00 a.m. - 5:30 p.m.

**Hora oficial del Este
(excepto días festivos)**

Si requiere un repuesto de una parte, será enviado dentro de 48 horas (excepto los fines de semana y días festivos)

A l'usage exclusif du Canada Noter la date d'achat de cet élément et conserver le livret pour future référence. Pour contacter Sauder en ce qui concerne cet élément, faire référence au numéro de lot et numéro de modèle en appelant notre numéro sans frais.

Lot n° : _____

Date de l'achat: _____

LISTA DE PARTES			LISTA DE PARTES		
ITEM	DESCRIPCIÓN	CANTIDAD	ITEM	DESCRIPCIÓN	CANTIDAD
A	EXTREMO DERECHO.....	1	1F	EXCÉNTRICO ESCONDIDO.....	20
B	EXTREMO IZQUIERDO.....	1	2F	PASADOR DE EXCÉNTRICO.....	8
C	PANEL SUPERIOR.....	1	8F	BIELA DE EXCÉNTRICO.....	16
D	PARAL DE BISAGRA.....	1	26F	PASADOR DE MADERA.....	4
E	FONDO.....	1	29F	EXCÉNTRICO ESCONDIDO PEQUEÑO ...	4
F	DORSO.....	1	1G	MÉNSULA DE SEGURIDAD.....	1
G	PUERTA.....	1	3G	PLACA DE CONEXIÓN/TOPE DE PUERTA....	3
H	ESTANTE AJUSTABLE.....	3	4G	SOPORTE DE METAL.....	4
I	BASE.....	1	58G	MANGUITO DE GOMA GRANDE.....	1
J	PATA DERECHA.....	1	14H	BISAGRA.....	3
K	PATA IZQUIERDA.....	1	22H	ESPACIADOR DE BISAGRA.....	3
L	MOLDURA DE PANEL SUPERIOR.....	1	53K	TIRADOR.....	1
M	MOLDURA DE PUERTA.....	2	54M	PEGAMENTO.....	1
			1N	CLAVO.....	40
			13P	CUBIERTA DE EXCÉNTRICO.....	11
			1R	ESPIGA DE METAL.....	12
			2R	MANGUITO DE GOMA.....	12
			1S	TORNILLO NEGRO DE CABEZA GRANDE de 14 mm.....	14
			2S	TORNILLO NEGRO DE CABEZA PERDIDA de 48 mm.....	3
			23S	TORNILLO PLATEADO DE CABEZA PERDIDA de 16 mm.....	6
			97S	TORNILLO PLATEADO PARA METAL de 9,5 mm.....	2

PASO 1

Usted tiene la opción de ensamblar su unidad con la puerta que abre a la izquierda o la puerta que abre hacia la derecha.

Ensamble la unidad sobre un piso alfombrado o sobre el cartón vacío para evitar rayar la unidad o el piso.

Empuje cuatro EXCÉNTRICOS ESCONDIDOS PEQUEÑOS (29F) dentro de los agujeros de la PUERTA (G).

PASO 2

No apriete los EXCÉNTRICOS ESCONDIDOS en este paso.

Empuje dieciséis EXCÉNTRICOS ESCONDIDOS (1F) dentro de los EXTREMOS (A y B), el PANEL SUPERIOR (C) y el FONDO (E). A continuación, inserte el extremo en metal de ocho PASADORES DE EXCÉNTRICO (2F) dentro de los EXCÉNTRICOS ESCONDIDOS sujetos en el PANEL SUPERIOR (C) y el FONDO (E).

NOTA: No inserte los PASADORES DE EXCÉNTRICO dentro de los EXTREMOS (A y B).

PASO 3

Atornille cuatro BIELAS DE EXCÉNTRICO (8F) en las MOLDURAS DE PUERTA (M).

PASO 4

Precaución: Revise las partes cuidadosamente antes de ensamblar. La separación de las piezas ya pegadas es muy difícil.

Primero, llene los agujeros de las MOLDURAS DE PUERTA (M) hasta 1/4 a 1/2 con PEGAMENTO (54M). A continuación, inserte cuatro PASADORES DE MADERA (26F) dentro de los agujeros. Quite el exceso de PEGAMENTO.

Ahora, llene de los agujeros externos en los bordes de la PUERTA (G) hasta 1/4 y 1/2 con PEGAMENTO.

Fije las MOLDURAS DE PUERTA (M) a la PUERTA (G). Apriete cuatro EXCÉNTRICOS ESCONDIDOS.

NOTA: Asegúrese de insertar los PASADORES DE MADERA de las MOLDURAS DE PUERTA dentro de los agujeros de la PUERTA. Quite el exceso de PEGAMENTO.

NOTA: Asegúrese de que todos los bordes en ángulo de las MOLDURAS DE PUERTA (M) estén orientados al piso como se muestra en el diagrama ampliado.

PASO 5

Precaución: No coloque la unidad en posición vertical hasta que se fije el DORSO. La unidad podría caerse.

Fije el EXTREMO IZQUIERDO (B) al PANEL SUPERIOR (C) y al FONDO (E). Apriete cuatro EXCÉNTRICOS ESCONDIDOS.

Precaución: Riesgo de daños o heridas. Los Excéntricos Escondidos deben apretarse completamente. Los Excéntricos Escondidos que no se aprieten completamente se aflojarán y las partes pueden separarse. Para apretar completamente, atornille el excéntrico escondido 210 grados.

PASO 6

Fije el EXTREMO DERECHO (A) al PANEL SUPERIOR (C) y al FONDO (E). Apriete cuatro EXCÉNTRICOS ESCONDIDOS.

PASO 7

Fije tres SOPORTES DE METAL (4G) a los EXTREMOS (A y B) y al PANEL SUPERIOR (C). Utilice tres TORNILLOS NEGROS DE CABEZA GRANDE de 14 mm (1S).

NOTA: Asegúrese de que los bordes de los SOPORTES DE METAL estén nivelados con los bordes de los EXTREMOS y del PANEL SUPERIOR.

Fije la MOLDURA DE PANEL SUPERIOR (L) a los EXTREMOS (A y B) y al PANEL SUPERIOR (C). Pase tres TORNILLOS NEGROS DE CABEZA GRANDE de 14 mm (1S) a través de los SOPORTES DE METAL y en los EXTREMOS y el PANEL SUPERIOR.

PASO 8

La PUERTA se puede abrir a la DERECHA o a la IZQUIERDA. Para abrir la PUERTA hacia la DERECHA, vaya ahora al paso 10. Para abrir la PUERTA hacia la IZQUIERDA, continúe con el siguiente paso.

PASO 9

Empuje cuatro EXCÉNTRICOS ESCONDIDOS (1F) dentro de los agujeros del PARAL DE BISAGRA (D).

NOTA: Asegúrese de que el agujero indicador está colocado como se muestra.

Atornille doce BIELAS DE EXCÉNTRICO (8F) dentro de las PATAS (J y K).

Fije la PLACA DE CONEXIÓN/TOPE DE PUERTA (3G) a la PATA DERECHA (J). Utilice un TORNILLO NEGRO DE CABEZA GRANDE de 14 mm (1S).

Empuje firmemente un MANGUITO DE GOMA GRANDE (58G) entre el extremo de la PLACA DE CONEXIÓN/TOPE DE PUERTA (3G).

Continúe ahora con el paso 11.

PASO 10

Empuje cuatro EXCÉNTRICOS ESCONDIDOS (1F) dentro de los agujeros del PARAL DE BISAGRA (D).

NOTA: Asegúrese de que el agujero indicador está colocado como se muestra.

Atornille doce BIELAS DE EXCÉNTRICO (8F) dentro de las PATAS (J y K).

Fije una PLACA DE CONEXIÓN/TOPE DE PUERTA (3G) a la PATA IZQUIERDA (K). Utilice un TORNILLO NEGRO DE CABEZA GRANDE de 14 mm (1S).

Empuje firmemente un MANGUITO DE GOMA GRANDE (58G) entre el extremo de la PLACA DE CONEXIÓN/TOPE DE PUERTA (3G).

PASO 11

Fije las PATAS (J y K) a los EXTREMOS (A y B). Apriete ocho EXCÉNTRICOS ESCONDIDOS.

PASO 12

Para abrir la PUERTA hacia la IZQUIERDA, fije el PARAL DE BISAGRA (D) a la PATA IZQUIERDA (K) como se muestra. Apriete cuatro EXCÉNTRICOS ESCONDIDOS.

NOTA: Para abrir la PUERTA hacia la DERECHA, fije el PARAL DE BISAGRA a la PATA DERECHA (J).

Fije el PARAL DE BISAGRA (D) al PANEL SUPERIOR (C) y al FONDO (E). Utilice dos TORNILLOS NEGROS DE CABEZA PERDIDA de 48 mm (2S).

PASO 13

Fije un SOPORTE DE METAL (4G) al FONDO (E). Utilice un TORNILLO NEGRO DE CABEZA GRANDE de 14 mm (1S).

NOTA: Asegúrese de que el borde de SOPORTE DE METAL esté nivelado con el borde del FONDO.

Fije dos PLACAS DE CONEXIÓN/TOPE DE PUERTA (3G) a la BASE (I). Utilice dos TORNILLOS NEGROS DE CABEZA GRANDE de 14 mm (1S).

Fije la BASE (I) a las PATAS (J y K) y al FONDO (E). Introduzca tres TORNILLOS NEGROS DE CABEZA GRANDE de 14 mm (1S) por entre las PLACAS DE CONEXIÓN/TOPE DE PUERTA y el SOPORTE DE METAL y por entre la BASE.

PASO 14

Precaución: No coloque la unidad en posición vertical hasta que se fije el DORSO. La unidad podría caerse.

Cuidadosamente voltee la unidad para que repose sobre los bordes delanteros. Desdoble el DORSO (F) y colóquelo sobre la unidad.

Fije el DORSO (F) de manera que los márgenes son iguales a lo largo de los cuatro bordes. Empuje sobre las esquinas opuestas de la unidad si es requerido para hacerla "cuadrada."

Fije el DORSO (F) a la unidad utilizando los CLAVOS (1N).

PASO 15

Coloque tres ESPACIADORES DE BISAGRA (22H) sobre los agujeros grandes de las PUERTAS (G).

Fije tres BISAGRAS (14H) a la PUERTA (G). Utilice seis TORNILLOS PLATEADOS DE CABEZA PERDIDA de 16 mm (23S).

PASO 16

Cuidadosamente ponga la unidad en posición vertical.

Antes de ajustar la PUERTA a su unidad, asegúrese de que el tornillo de montaje se encuentre contra los topes como se muestra en el diagrama. Si no lo está, afloje el tornillo de montaje para que se deslice contra los topes. Luego, apriete el tornillo de montaje.

Fije la PUERTA (G) al PARAL DE BISAGRA (D) como se muestra en el diagrama inferior. Utilice los tornillos provistos de las BISAGRAS. Debe apretar cada TORNILLO unas vueltas antes de apretar cualquier tornillo firmemente.

Fije el TIRADOR (53K) a la PUERTA (G). Utilice dos TORNILLOS PLATEADOS PARA METAL de 9,5 mm (97S).

Consulte el próximo paso para ajustar la PUERTA.

PASO 17

Consulte el diagrama ampliado para identificar las piezas de las BISAGRAS.

Las PUERTAS pueden requerir de ajustes. Siga el texto abajo para hacer los ajustes necesarios.

AJUSTE DE LA PUERTA:

Para ajustar las PUERTAS de un lado al otro (horizontalmente), gire el tornillo de ajuste hacia el interior o hacia el exterior.

Para ajustar las PUERTAS hacia arriba o hacia abajo (vertical), afloje los dos tornillos de ajuste. Mueva las PUERTAS hacia arriba o hacia abajo a la ubicación deseada. Apriete los tornillos después de hacer los ajustes.

Para ajustar las PUERTAS hacia atrás o hacia adelante (profundidad), afloje el tornillo de montaje una vuelta y mueva las PUERTAS hacia el interior o hacia el exterior según sea necesario. Apriete el tornillo de montaje después de hacer los ajustes.

PASO 18

Coloque su unidad en su posición final contra una pared.

Se recomienda que utilice el SOPORTE DE SEGURIDAD (1G) para aumentar la estabilidad. Utilice un TORNILLO NEGRO DE CABEZA GRANDE de 14 mm (1S) a través de la parte superior de la unidad y un TORNILLO NEGRO DE CABEZA PERDIDA de 48 mm (2S) dentro de un montante de la pared.

Empuje los MANGUITOS DE GOMA (2R) sobre las ESPIGAS DE METAL (1R). Inserte las ESPIGAS DE METAL en los agujeros al nivel preferido de los EXTREMOS (A y B). Coloque los ESTANTES AJUSTABLES (H) sobre las ESPIGAS DE METAL.

Empuje una CUBIERTA DE EXCÉNTRICO (13P) sobre cada EXCÉNTRICO ESCONDIDO visible.

NOTA: Por favor, lea las páginas de atrás del folleto de instrucciones en cuanto a importante información de seguridad.

Esto completa el ensamblaje. Limpie con su pulimento para muebles preferido o un paño húmedo. Seque con un paño.

⚠️ WARNING

Please use your furniture correctly and safely. Improper use can cause safety hazards, or damage to your furniture or household items. **Carefully read the following chart.**

Look out for:	What can happen:	How to avoid the problem:
<ul style="list-style-type: none"> Overloaded dresser drawers and shelves. 	<ul style="list-style-type: none"> Risk of injury. Top-heavy furniture can tip over. Overloaded drawers and shelves can break. 	<ul style="list-style-type: none"> Never exceed the weight limits shown in the instructions. Work from bottom to top when loading shelves and drawers. Place the heavier items on the lower shelves or in lower drawers.
<ul style="list-style-type: none"> Children climbing on furniture. A child may try to reach a toy or other object by climbing on furniture. 	<ul style="list-style-type: none"> Risk of injury or death. A child climbing on a piece of furniture can make it top-heavy and cause it to tip over. 	<ul style="list-style-type: none"> Never allow children to climb on or play with furniture. Do not place toys, food, etc. on the top shelves or upper drawers. Use the supplied safety bracket for added stability.
<ul style="list-style-type: none"> Placing TVs on furniture items that are not designed to support a television is hazardous. 	<ul style="list-style-type: none"> Risk of injury or death. TVs can be heavy and the location of the picture tube tends to make TVs unbalanced and prone to tipping forward. 	<ul style="list-style-type: none"> This product is not designed to support a television.
<ul style="list-style-type: none"> Improperly moving furniture that is not designed and equipped with casters. 	<ul style="list-style-type: none"> Furniture can tip over or break if improperly moved. Physical injury. Furniture can be very heavy. 	<ul style="list-style-type: none"> Unload drawers and shelves from top to bottom before moving the furniture. Do not push furniture, especially on a carpeted floor. Have a friend help you lift the unit and set it in place. This unit must be positioned against a wall.

⚠️ AVERTISSEMENT

Prière d'utiliser le mobilier à bon escient et avec prudence. Une mauvaise utilisation peut être à l'origine de risques d'accident ou peut endommager le mobilier et les articles ménagers. **Lire attentivement le tableau suivant.**

À surveiller :	Danger éventuel :	Solution :
<ul style="list-style-type: none"> Tiroirs et tablettes de commodes surchargées. 	<ul style="list-style-type: none"> Risque de blessure. Du mobilier mal équilibré risque de se renverser. Des tiroirs et tablettes surchargées peuvent casser. 	<ul style="list-style-type: none"> Ne jamais excéder les limites de poids indiquées dans les instructions. Commencer à charger les tablettes et tiroirs à partir du bas et finir au haut. Placer les articles plus lourds sur les tablettes inférieures ou dans les tiroirs inférieurs.
<ul style="list-style-type: none"> Les enfants qui grimpent sur le mobilier. Un enfant peut grimper sur le mobilier pour essayer d'attraper un jouet ou tout autre objet. 	<ul style="list-style-type: none"> Risque de blessures graves, voire mortelles. Un enfant qui grimpe sur un meuble risque de déséquilibrer ce dernier et de le faire tomber. 	<ul style="list-style-type: none"> Ne jamais laisser les enfants grimper sur le mobilier ou jouer avec. Ne pas placer de jouets, d'aliments, etc. sur les tablettes supérieures ou dans les tiroirs supérieurs. Utiliser la console de sécurité fournie pour renforcer la stabilité.
<ul style="list-style-type: none"> Il est dangereux de placer des téléviseurs sur des meubles qui ne sont pas prévus à cet effet. 	<ul style="list-style-type: none"> Risque de blessures graves, voire mortelles. Les téléviseurs peuvent être très lourds. De plus, le poids et l'emplacement du tube image ont tendance à rendre les téléviseurs instables et enclins à tomber vers l'avant. 	<ul style="list-style-type: none"> Ce produit n'est pas destiné à supporter un téléviseur.
<ul style="list-style-type: none"> Déplacement inadéquat d'un mobilier qui n'est pas conçu pour avoir des roulettes et n'en est pas équipé. 	<ul style="list-style-type: none"> Le mobilier risque de se renverser ou de casser en cas de déplacement inadéquat. Blessure physique. Le mobilier peut être très lourd. 	<ul style="list-style-type: none"> Décharger les tiroirs et les tablettes en commençant par celui du haut avant de déplacer le mobilier. Ne pas pousser le mobilier, surtout sur la moquette. Se faire aider par une autre personne pour soulever l'élément et le mettre en place. Cette unité doit être placée contre un mur.

⚠️ ADVERTENCIA

Por favor use el mobiliario correcta y seguramente. El mal uso puede causar riesgos de seguridad o daño a las unidades o artículos domésticos. **Cuidadosamente lea la tabla a continuación.**

Esté alerta de:	Puede ocurrir:	Evitar el problema:
<ul style="list-style-type: none"> • Cajones y estantes de cómoda sobrecargados. 	<ul style="list-style-type: none"> • Un riesgo de lesiones. • El mobiliario inestable puede volcarse. • Los cajones o estantes sobrecargados pueden romperse. 	<ul style="list-style-type: none"> • Nunca exceder los límites de peso indicados en las instrucciones. • Para cargar los estantes y cajones, comience al fondo y termine en la parte superior. Coloque los artículos más pesados sobre los estantes inferiores o dentro de los cajones inferiores.
<ul style="list-style-type: none"> • Los niños subiendo al mobiliario. • El niño que intenta a alcanzar un juguete u otro objeto subiendo al mobiliario. 	<ul style="list-style-type: none"> • Un riesgo de lesiones o la muerte. • Un niño subiendo al mobiliario puede causar la inestabilidad y la unidad puede volcarse. 	<ul style="list-style-type: none"> • Nunca permita que los niños suban al o jueguen sobre el mobiliario. No coloque los juguetes, alimentos, etc. encima de los estantes superiores ni dentro de los cajones superiores. • Utilice la ménsula de seguridad proporcionada para añadir más estabilidad.
<ul style="list-style-type: none"> • La colocación de televisores sobre unidades no intencionadas para su soporte es peligrosa. 	<ul style="list-style-type: none"> • Un riesgo de lesiones o la muerte. Los televisores pueden ser muy pesados. Además, el peso y la ubicación del tubo de imagen tienden a causar la inestabilidad de televisores y propensa a inclinarse hacia adelante. 	<ul style="list-style-type: none"> • Este producto no está diseñado para soportar un televisor.
<ul style="list-style-type: none"> • Mover incorrectamente el mobiliario que no está diseñado y provisto con ruedecitas. 	<ul style="list-style-type: none"> • La inclinación o rotura de mobiliario si se mueve inapropiadamente. • Lesión física. El mobiliario puede ser muy pesado. 	<ul style="list-style-type: none"> • Descargue los cajones y estantes desde arriba hacia abajo antes de mover el mobiliario. • No empuje la unidad, especialmente sobre un piso alfombrado. Pide la ayuda de otra persona para levantar la unidad y colocarla en lugar. • Esta unidad debe ser colocada contra una pared.

5-YEAR LIMITED WARRANTY

1. Sauder Woodworking Co. (Sauder®) provides limited warranty coverage to the original purchaser of this product for a period of five years from the date of purchase against defects in materials or workmanship of Sauder furniture components. As used in this Warranty, "defect" means imperfections in components which substantially impair the utility of the product. This Warranty gives you specific legal rights, and you may also have other rights which vary from state to state.

2. There is no warranty coverage for defects or conditions that result from the failure to follow product assembly instructions, information or warnings, misuse or abuse, intentional damage, fire, flood, alteration or modification of the product, or use of the product in a manner inconsistent with its intended use, nor any condition resulting from incorrect or inadequate maintenance, cleaning, or care. There is also no warranty coverage for rented products or any products purchased "used" or "as is", at a distress or going-out-of business sale, or from a liquidator.

3. As the exclusive remedy under this Warranty, Sauder will (at its sole option) repair, replace or refund the value of any defective furniture component. Sauder may require independent confirmation of the claimed defect and proof of purchase. Replacement parts will be warranted for only the remaining period of the original Warranty. SAUDER SHALL HAVE NO LIABILITY FOR ANY INCIDENTAL OR CONSEQUENTIAL DAMAGES OF ANY KIND and all such damages are EXCLUDED FROM THIS WARRANTY, such as loss of use, disassembly, transportation, labor or damage to property on or near the product. Some states do not allow the exclusion or limitation of incidental or consequential damages, so the above limitation or exclusion may not apply to you.

GARANTIE LIMITÉE DE 5 ANS

1. Sauder Woodworking Co. (Sauder®) offre une couverture de garantie limitée à l'acheteur initial du présent produit pendant une période de cinq ans à compter de la date d'achat contre tout défaut de matériaux ou de fabrication des composantes de mobilier Sauder. Le mot « défaut », tel qu'il est utilisé sous les termes de la présente garantie, comprend les imperfections des pièces qui empêchent substantiellement l'utilisation du produit. La présente garantie vous donne des droits légaux spécifiques et il est possible que vous ayez des droits supplémentaires variant d'État en État ou de province en province.

2. La présente garantie ne saurait couvrir les défauts ou conditions qui surviendraient à la suite du non respect des instructions, informations ou mises en garde de montage, d'une mauvaise utilisation ou d'un abus, d'un dommage intentionnel, d'un incendie, d'une inondation, d'une altération ou modification du produit, d'une utilisation du produit allant à l'encontre de son usage prévu, ni aucune condition résultant d'une maintenance, d'un nettoyage ou d'un entretien inappropriés ou inadéquats. De plus, il n'existe aucune garantie pour les produits loués ou tous les produits achetés « d'occasion » ou « en l'état », dans le cadre d'une vente aux enchères ou de solde pour cessation de commerce, ou auprès d'un liquidateur.

3. En tant que recours exclusif en vertu de la présente garantie, Sauder réparera, remplacera ou remboursera (sur sa seule décision) la valeur de toute composante de mobilier défectueuse. Sauder peut exiger une confirmation indépendante du défaut revendiqué ainsi qu'une preuve d'achat. Les pièces de rechange seront garanties uniquement pendant la période restante de la garantie originale. SAUDER NE SERA EN AUCUN CAS RESPONSABLE DE TOUT DOMMAGE ACCESSOIRE OU CONSÉCUTIF DE TOUTE SORTE et lesdits dommages sont EXCLUS DE LA PRÉSENTE GARANTIE, à savoir perte d'utilisation, démontage, transport, main d'œuvre ou dommages matériels sur ou à proximité du produit. Certains États ou provinces ne permettant pas l'exclusion ou la limite aux responsabilités pour dommages accidentels ou consécutifs, la limite ou l'exclusion ci-dessus peut ne pas être applicable.

GARANTÍA LIMITADA DE 5 AÑOS

1. Sauder Woodworking Co. (Sauder®) provee cobertura de garantía limitada al comprador original de este producto por un período de cinco años, a partir de la fecha de compra, contra defectos en los materiales o de mano de obra en los componentes de muebles Sauder. Como es utilizado en esta Garantía, "defecto" significa imperfecciones en los componentes que de manera fundamental afecta la utilidad del producto. Esta Garantía le permite a usted ciertos derechos legales, y usted también podría poseer otros derechos adicionales, los cuales varían de estado a estado.

2. No hay cobertura de garantía para defectos o estados que resulten del incumplimiento en seguir las instrucciones, la información o las advertencias sobre el ensamblaje del producto; del uso incorrecto o maltrato, del daño intencional, incendio, inundación, cambio o modificación del producto; o de la utilización del producto de manera contradictoria con el uso para el cual fue fabricado, ni por ningún estado que resulte del mantenimiento, limpieza o cuidado incorrecto o inadecuado. Tampoco no hay cobertura de garantía para los productos rentados o para cualesquiera productos comprados "de uso" o "como está", en una venta de bienes embargados o en una venta por salirse del negocio, o comprados a un liquidador.

3. Como un recurso exclusivo bajo esta Garantía, Sauder (sólo a su opción) reparará, reemplazará o reembolsará el valor de cualquier componente defectuoso de mueble. Sauder puede requerir una confirmación independiente de un defecto reclamado y una prueba de compra. Las piezas de repuesto serán garantizadas solamente por el período de tiempo que queda de la Garantía original. SAUDER NO TENDRÁ RESPONSABILIDAD POR NINGÚN DAÑO INCIDENTAL O CONSUCUENTE DE NINGÚN TIPO y todos dichos daños SE EXCLUYEN DE ESTA GARANTÍA, tales como pérdida de uso, desensamblaje, transportación, trabajo o daño a la propiedad en o cerca del producto. Algunos estados no permiten la exclusión o limitación de daños incidentales o consecuentes, en tales instancias la limitación o exclusión antes mencionada podría no ser aplicable a usted.

4. This Warranty applies only to warranted defects that first arise and are reported to Sauder within the warranty coverage period. The Warranty cannot be transferred to subsequent owners or users of the product, and it shall be immediately void in the event the product is resold, transferred, leased or rented to any third party or person other than the original purchaser.

5. THERE ARE NO OTHER WARRANTIES APPLICABLE TO THIS PRODUCT. Under the laws of certain states, there may be no implied warranties from Sauder and all implied warranties, INCLUDING ANY IMPLIED WARRANTY OF MERCHANTABILITY OR FITNESS FOR A PARTICULAR PURPOSE are disclaimed where allowed by law. TO THE EXTENT ANY IMPLIED WARRANTIES ARE APPLICABLE, ANY IMPLIED WARRANTIES, INCLUDING ANY IMPLIED WARRANTY OF MERCHANTABILITY OR FITNESS FOR A PARTICULAR PURPOSE, ARE LIMITED IN DURATION TO THE DURATION OF THIS EXPRESS WARRANTY or the minimum period allowed by law, whichever is shorter. Some states do not allow limitations on how long an implied Warranty lasts, so the above limitation may not apply to you.

6. For Warranty inquiries or claims, please visit our website www.sauder.com. You can also contact Sauder at 1.800.523.3987. Sauder may require Warranty claims to be submitted in writing to: Sauder Woodworking Co., 502 Middle Street, Archbold, OH 43502 USA. Please include your sales receipt or other proof of purchase and a specific description of the product defect.

4. La présente garantie ne s'applique qu'aux défauts garantis qui se produisent pour la première fois et qui sont signalés à Sauder dans les limites de couverture de la garantie. La garantie ne peut pas être transférée à des propriétaires ou utilisateurs subséquents du produit, et sera immédiatement invalidée dans le cas où le produit est revendu, transféré, loué sous bail ou loué à une tierce partie ou personne autre que l'acheteur original.

5. IL N'EXISTE AUCUNE AUTRE GARANTIE EN VIGUEUR POUR LE PRÉSENT PRODUIT. En vertu des lois de certains États ou provinces, il ne peut y avoir de garanties implicites de la part de Sauder et toutes les garanties implicites, Y COMPRIS TOUTE GARANTIE IMPLICITE DE COMMERCIALITÉ OU D'ADAPTATION À UN USAGE PARTICULIER sont déclinées partout où la loi l'autorise. DANS LA MESURE OÙ TOUTE GARANTIE IMPLICITE EST APPLICABLE, TOUTE GARANTIE IMPLICITE, Y COMPRIS TOUTE GARANTIE DE COMMERCIALITÉ OU D'ADAPTATION À UN USAGE PARTICULIER, EST LIMITÉE À LA DURÉE DE LA PRÉSENTE GARANTIE EXPRESSE ou à la période minimum autorisée par la loi, la période la plus courte étant retenue. Certains États ne permettant pas que des limites soient imposées quant à la durée d'une garantie implicite, la limite ci-dessus peut donc ne pas être applicable.

6. Pour toute question concernant la garantie ou toute demande de réclamation, consulter le site Web www.sauder.com. Il est également possible de contacter Sauder en composant le 1.800.523.3987. Sauder peut exiger de soumettre les demandes de réclamation sous garantie par écrit à : Sauder Woodworking Co., 502 Middle Street, Archbold, OH 43502 USA. Veuillez joindre votre ticket de caisse ou toute autre preuve d'achat ainsi qu'une description spécifique du défaut de produit.

4. Esta Garantía sólo es aplicable a defectos garantizados que primeramente surjan y se informen a Sauder dentro del período de cobertura de garantía. La Garantía no puede ser transferida a propietarios o usuarios subsiguientes del producto, y ésta será inmediatamente invalidada en el caso que el producto sea revendido, transferido, arrendado o rentado a cualquier tercero u otra persona que no sea el comprador original.

5. NO HAY OTRA GARANTÍA APLICABLE A ESTE PRODUCTO. Bajo las leyes de ciertos estados, pueden no haber garantías implícitas de Sauder y se hace renuncia de responsabilidad de todas las garantías implícitas donde lo permita la ley, INCLUYENDO CUALQUIER GARANTÍA IMPLICITA DE MERCHANTABILITY O DE APTITUD PARA UN PROPOSITO EN PARTICULAR. EN LA MEDIDA CUALQUIER GARANTÍA IMPLICITA ES APLICABLE, CUALESQUIERA GARANTÍAS IMPLICITAS, INCLUYENDO AQUELLA DE MERCHANTABILITY O DE APTITUD PARA UN PROPOSITO EN PARTICULAR, SE LIMITAN EN DURACION HASTA LA DURACION DE ESTA GARANTÍA IMPLICITA o hasta el periodo mínimo permitido por la ley, la que sea más corta. Algunos estados no permiten limitaciones en cuanto a la duración de una garantía implícita, por eso la limitación arriba citada pueda no ser aplicable a usted.

6. Para solicitud de información o reclamación de Garantía, por favor, visite nuestro sitio Web www.sauder.com. Usted también puede contactar a Sauder llamando al 1.800.523.3987. Sauder puede solicitar que las reclamaciones sean presentadas por escrito a: Sauder Woodworking Co., 502 Middle Street, Archbold, OH 43502 USA. Por favor incluya su recibo de venta u otra prueba de compra y una descripción detallada del defecto del producto.

Dear Valued Customer:

Thanks so much for choosing Sauder® furniture. I hope the purchase and assembly process was a positive experience and you feel good about the furniture you just built. If you need assistance or want to learn more, please contact our award-winning, Ohio-based customer service team at 800-523-3987 or Sauder.com.

My grandfather, Erie Sauder, founded the company in 1934 and later invented and patented the first commercially successful ready-to-assemble tables. We strive to hold true to his core values of innovation, integrity, servanthood and stewardship.

Sauder products are made with environmentally responsible materials and world-class manufacturing processes. Our 2,000+ dedicated employees in Archbold, Ohio, along with our global manufacturing partners, are committed to providing you furniture with great value, style and quality.

From our family to you. Enjoy!



Kevin J. Sauder
President/CEO

So, how did it go?

Set a world record for speed?
Feeling good about yourself?
Nice. Get social with it on any
of these quality share sites.



And don't forget to rate and
review your piece at Sauder.com
in the product detail page.



Register your new product online

For immediate service, our website is available 24 hours per day, seven days per week, to order replacement parts, access assembly tips, register your product and view Sauder products. www.sauder.com

Customer Services in United States and Canada
Monday through Friday – 9 a.m. to 5:30 p.m. ET
(except holidays) 1-800-523-3987

General Conformity Certificate

1. This certificate applies to the Sauder Woodworking Product identified by this Instruction Book.
2. This certificate applies to compliance of this product with the CPSC Ban on Lead-Containing Paint (16 CFR 1303).
3. This product is manufactured by:
Sauder Woodworking Company
502 Middle St.
Archbold, OH 43502
419-446-2711
4. Date of Manufacture: _____



Made in USA
with U.S. and imported materials