

# Mr. Coffee®



# Mr. Coffee®

© 2020 Sunbeam Products, Inc. All rights reserved. Distributed by Sunbeam Products, Inc. Boca Raton, Florida 33431. Made in China.  
© 2020 Sunbeam Products, Inc. Todos los derechos reservados. Distribuido por Sunbeam Products, Inc. Boca Ratón, Florida, 33431. Fabricado en China.

BVMC-SC05 Series\_19ESM1 (US)

GCDS-MRC871352-JC



-  grab-a-cup auto pause
-  easy switch with power indicator



**SC05 SERIES**

5 Cup Coffeemaker

## USER MANUAL

P.N. 200655



[www.mrcoffee.com](http://www.mrcoffee.com)

# INTRODUCTION

Welcome and congratulations on the purchase of your new MR. COFFEE® CoffeeMaker. Your new SC05 Series CoffeeMaker will wake up with you in the morning and provide you tasty breaks during your hectic daily activities. How you enjoy your MR. COFFEE® CoffeeMaker is up to you! Our number one goal is to give you the best-tasting cup of coffee every time, so if you have any questions about your new coffeemaker, please contact us at 1-800-672-6333 or visit us at [www.mrcoffee.com](http://www.mrcoffee.com).



# IMPORTANT SAFEGUARDS

When using electrical appliances, basic safety precautions should always be followed to reduce the risk of fire, electric shock, and/or injury to persons including the following:

1. Read all instructions.
2. Do not touch hot surfaces. Use handles or knobs.
3. To protect against electric shock, do not place or immerse cord, plugs, or appliance in water or other liquid.
4. This appliance is not intended for use by children or by persons with reduced physical, sensory, or mental capabilities, or lack of experience and knowledge. Close supervision is necessary when any appliance is used near children. Children should be supervised to ensure that they do not play with the appliance. Keep the appliance and its cord out of reach of children.
5. Unplug from outlet when either the appliance or display clock (if provided) is not in use, and before cleaning. Allow to cool before putting on or taking off parts, and before cleaning the appliance.
6. Do not operate any appliance with a damaged cord or plug or after the appliance malfunctions, or has been damaged in any manner. Return appliance to an Authorized Service Center for examination, repair or adjustment. Do not attempt to replace or splice a damaged cord.
7. The use of an accessory not recommended by the appliance manufacturer for use with this appliance may result in fire, electric shock or injury to persons.
8. Do not use outdoors.
9. Do not let cord hang over edge of table or counter, or touch hot surfaces.
10. Do not place on or near a hot gas or electric burner, or in a heated oven.
11. Always attach plug to appliance first, then plug cord into the wall outlet (for appliances with detachable cords). To disconnect, turn any control to the off position, then remove plug from wall outlet.
12. Do not use appliance for other than intended use.
13. All lids should be closed during use.
14. Scalding may occur if the lid is removed or brew basket door is opened during or immediately after the brewing cycles. Contents may be hot. Allow to cool before opening the lid.

## For appliances with glass containers:

15. The container is designed for use with this appliance. It must never be used on a range top.
16. Do not set a hot container on a wet or cold surface.
17. Avoid sudden temperature changes, such as rinsing, washing, filling, or immersing a hot container with cold liquids.
18. Do not use a cracked or chipped container or a container having a loose or weakened handle.
19. Do not clean container with cleansers, steel wool pads, or other abrasive material.

For appliances with service panels:

20. **WARNING:** TO REDUCE THE RISK OF FIRE OR ELECTRIC SHOCK, DO NOT REMOVE THIS COVER. NO USER-SERVICEABLE PARTS INSIDE. REPAIR SHOULD BE DONE BY AUTHORIZED SERVICE PERSONNEL ONLY.

# SAVE THESE INSTRUCTIONS

## HOUSEHOLD USE ONLY



### POLARIZED PLUG

This appliance has a polarized plug, (one blade is wider than the other). As a safety feature to reduce the risk of electrical shock, this plug is intended to fit in a polarized outlet only one way. If the plug does not fit fully in the outlet, reverse the plug. If it still does not fit, contact a qualified electrician. Do not attempt to defeat this safety feature or modify the plug in any way. If the plug fits loosely into the AC outlet or if the AC outlet feels warm do not use that outlet.

## POWER CORD INSTRUCTIONS

A short power supply cord (or detachable power-supply cord) may be provided to reduce risks resulting from becoming entangled in or tripping over a longer cord. Longer detachable power-supply cords or extension cords are available and may be used if care is exercised in their use. If a long detachable power-supply cord or extension cord is used:

- The marked electrical rating of the detachable power-supply cord or extension cord should be at least as great as the electrical rating of the appliance;
- If the appliance is of the grounded type, the extension cord should be a grounding type 3-wire cord; and
- The longer cord should be arranged so that it will not drape over the counter top or table where it can be pulled on by children or tripped over unintentionally. Do not pull, twist or otherwise abuse the power cord.

Do not pull, twist or otherwise abuse the power cord.

## PRODUCT NOTICES

- Place the appliance on a hard, flat, level surface to avoid interruption of airflow underneath the coffeemaker.
- Glass decanters only: Discard the decanter immediately if it is ever boiled dry.
- Glass decanters only: Protect the decanter from sharp blows, scratches or rough handling.
- Do not operate the appliance with an empty water tank.
- Keep the area above the appliance clear during use, as hot steam will escape the appliance.

# GET TO KNOW YOUR COFFEEMAKER

1. Brew Basket
2. Water Reservoir
3. On/Off Switch
4. Warming Plate
5. Carafe
6. Shower Head

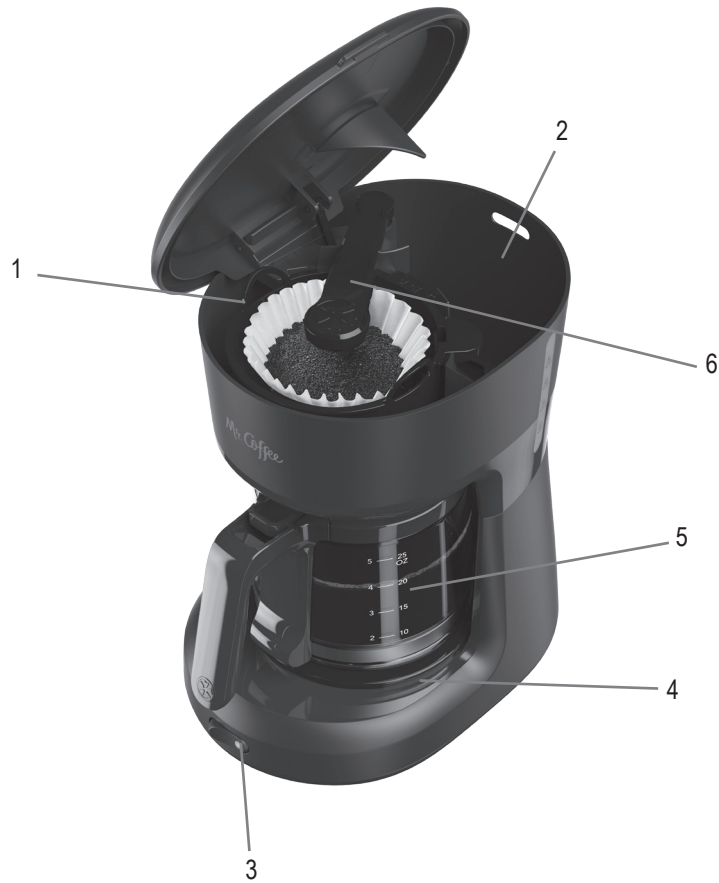

# GETTING STARTED

## Unpack your Coffeemaker

1. Unpack your coffeemaker and remove plastic bags, cartons and any tape on the unit.

**WARNING:** KEEP PLASTIC BAGS AWAY FROM CHILDREN.

## Clean Coffeemaker Before Use

Just follow these simple steps:

1. Wash the carafe lid and the brew basket in a mixture of mild detergent and water. Rinse each thoroughly.
2. Replace all the parts and close the lid. Then, run a brew cycle by adding only water to the coffeemaker. After adding water, switch the coffeemaker on.
3. When brewing is complete, turn your coffeemaker off. Turn your coffeemaker off by flipping the switch to the off position.
4. Discard the water in the carafe and rinse the carafe, carafe lid, and brew basket.

**NOTE:** Carafe, brew basket is top rack dishwasher safe. Water Filtration System is NOT!

# HOW TO MAKE YOUR FIRST POT OF COFFEE

## Suggested Coffee Measurement Chart:

To Brew	Ground Coffee	1 level tablespoon (tbsp) = 5 gr./0.17 oz. 1 cup = 5 fl. oz. of brewed coffee Use more or less coffee to suit your taste.
5 cups	6 tbs.	
2 cups	3 tbs.	

\*Using fine coffee or decaf may cause overflow.

Bonus: For a BOLDER CUP, use heaping TBS

1. Fill the carafe with fresh cold water to the desired level. 1 Mr. Coffee "cup" is equivalent to 5 fluid ounces. Pour into Water Reservoir.  
**NOTE:** Some water will be absorbed into the coffee grounds and water filter during the brewing process.
2. Insert and line the brew basket with a standard basket-style paper filter (sold separately) or reusable filter (if included).
3. Referencing the chart above, scoop the equivalent amount of coffee grounds into the filter using a tablespoon.
4. You are ready to switch your coffeemaker on.
5. Once finished using the coffeemaker please flip switch to off.
6. Enjoy consistently fresh coffee every time!

# WATER FILTRATION SYSTEM

The Mr. Coffee® carbon-based water filter (sold separately, unless included) helps remove up to 97% of the chlorine from the water and improves the taste of your coffee. To use the water filtration system in your Mr. Coffee® coffeemaker, please follow these steps:

1. Align the red indicator on the frame to the letter that corresponds with the month that you are using the disk for the first time. This serves to remind you to change the disk every month (approx. 50 brewing cycles). To change the disk, remove the used disk, insert new disk into the frame.  
**NOTE:** For optimum results, use the water filtration system with a permanent filter.
2. Rinse the water filter in fresh water before use.
3. Follow Adding Water and Coffee Instructions.
4. Position the filter on top of the brew basket, and brew according to your particular model's brewing instructions.
5. When you are done brewing your coffee, rinse the water filter with fresh water. Do not put your water filter in the dishwasher.

# HOW TO BREW THE PERFECT CUP

## Paper Filters vs. Reusable Filters

**PAPER FILTERS:** To achieve a smoother, less bitter cup of coffee, use a paper filter. It will be most effective in trapping bitter sediments.

**REUSABLE FILTERS:** For a more robust and full taste, use a reusable filter. It will allow the coffee's full flavor to fill your cup. Reusable filters have tiny holes that allow rich coffee oils to brew through.

# COFFEEMAKER EXTRAS

(not included with all models)



Reusable Filter

# HOW TO BREW THE PERFECT CUP CONT.

## Water

While it may not seem like an important ingredient, coffee is 98 percent water. The type of water that you brew with greatly affects the final taste. Always use clean, fresh water that is filtered and free of impurities - avoid soft water or well water. Please refer to the "Water Filtration" section to learn more about how your coffeemaker reduces impurities in water.

## Cleanliness

A clean coffeemaker is essential to brewing great tasting coffee each and every time.

## ROUTINE CLEANING

### Daily Cleaning

**CAUTION:** Make sure your coffeemaker is unplugged and has cooled completely before cleaning.

- Remove the brew basket, filter, carafe, carafe lid, and wash them in a solution of hot water and mild liquid soap, and dry thoroughly. You can also place in the dishwasher; top-rack only.

### Decalcifying your MR. COFFEE® SC05 Series Coffeemaker

Minerals (calcium/limestone) found in water will leave deposits in your coffeemaker and affect its performance. It's recommended that you regularly remove these deposits using vinegar.

1. **IMPORTANT:** Remove the water filtration system from the coffeemaker.
2. Prepare 4 cups or 20 fl. oz. / 592ml of undiluted, white household vinegar. Pour the vinegar into the water reservoir.
3. Place an empty 5 cup basket-style paper filter or MR. COFFEE® reusable filter into the brew basket and close the coffeemaker's lid.
4. Place the empty carafe back in the unit, centered on the warming plate.
5. Brew prepared cleaning solution through the coffeemaker.
6. Turn the coffeemaker off and let stand for 30 minutes.
7. Discard the cleaning solution and rinse the carafe thoroughly with clean water.
8. Fill the water reservoir with 5 cups of clean, fresh water.
9. Place the empty carafe back on the coffeemaker, centered on the warming plate.
10. Remove and discard the paper filter used during the cleaning cycle. If a MR. COFFEE® reusable filter was used during cleaning, remove it and rinse it thoroughly before replacing it in the brew basket.

11. Turn the switch to ON and allow the full brew cycle to complete, rinsing the coffeemaker with hot water.
12. Discard the water and rinse the carafe thoroughly with clean water.
13. Repeat steps 8 through 12 one more time, to ensure it is fully rinsed.

**Your coffeemaker is now clean and ready to brew the next pot of delicious, hot coffee!**

**NOTE:** It is recommended that you decalcify your coffeemaker every 30 days.

### Cleaning Frequency

TYPE OF WATER	CLEANING FREQUENCY
Soft Water	Every 80 Brew Cycles
Hard Water	Every 40 Brew Cycles

## CARAFE USE AND CARE

Follow the instructions below to reduce or eliminate the chance of breaking the glass carafe:

- Discard the carafe immediately if it is ever cracked.
- Protect the carafe from sharp blows, scratches or rough handling. Do not use harsh abrasive cleaners that may scratch the carafe. Scratches may cause the carafe to break.

## USER MAINTENANCE

This appliance has no user serviceable parts. Any servicing beyond that described in the Cleaning Section should be performed by an Authorized Service Representative only. See warranty available online.

## SERVICE MAINTENANCE AND WARRANTY

Service Maintenance and Warranty can be found online at [www.mrcoffee.com](http://www.mrcoffee.com) or call us toll-free at the Consumer Service Department, 1-800-MR COFFEE (1-800-672-6333).

# Mr. Coffee®

# Mr. Coffee®

© 2020 Sunbeam Products, Inc. All rights reserved. Distributed by Sunbeam Products, Inc. Boca Raton, Florida 33431. Made in China.  
© 2020 Sunbeam Products, Inc. Todos los derechos reservados. Distribuido por Sunbeam Products, Inc. Boca Ratón, Florida, 33431. Fabricado en China.

BVMC-SC05 Series\_19ESM1 (US)

GCDS-MRC871352-JC

**SENCILLAMENTE,  
un excelente  
CAFÉ**

-  pausa automática para tomar una taza
-  interruptor fácil con indicador de encendido



**SERIE SC05**

CAFETERA PARA 5 TAZAS

## MANUAL DEL USUARIO

P.N. 200655



[www.mrcoffee.com](http://www.mrcoffee.com)

# INTRODUCCIÓN

Bienvenido y felicitaciones por la compra de su nueva cafetera MR. COFFEE®. La nueva cafetera serie SC05 se despertará con usted por la mañana y le ofrecerá descansos deliciosos durante sus ajetreadas actividades diarias. Cómo disfruta de su cafetera MR. COFFEE® depende de usted. Nuestro objetivo principal es ofrecerle siempre la taza de café más deliciosa, por lo tanto, si tiene alguna pregunta sobre su cafetera nueva, comuníquese con nosotros al 1-800-672-6333 o visítenos en [www.mrcoffee.com](http://www.mrcoffee.com).



# MEDIDAS DE SEGURIDAD IMPORTANTES

Cuando se utilizan aparatos eléctricos, siempre se deben seguir las precauciones básicas de seguridad para disminuir el riesgo de incendio, descarga eléctrica o lesiones personales, incluidas las siguientes:

1. Lea todas las instrucciones antes de utilizar este producto.
2. No toque las superficies calientes. Utilice asas o perillas.
3. A fin de protegerse contra una descarga eléctrica, no coloque ni sumerja el cable, los enchufes o el aparato en agua o ningún otro líquido.
4. Este aparato no debe ser utilizado por los niños ni por personas con su capacidad física, sensorial o mental reducida, o falta de experiencia o conocimiento. Todo aparato utilizado cerca de los niños, requiere la supervisión cercana de un adulto. Los niños deben ser supervisados para asegurar que no jueguen con el aparato. Mantenga el aparato y su cable fuera del alcance de los niños.
5. Desenchufe el aparato del tomacorriente cuando éste o el reloj digital (si es proporcionado) no está en uso y antes de limpiarlo. Permita que el aparato se enfríe antes instalarle o retirarle piezas y antes de limpiarlo.
6. No opere ningún aparato con un cable o enchufe dañado o después de presentar un fallo en su funcionamiento o si ha sido dañado de manera alguna. Devuelva el aparato a un centro de servicio autorizado para su examinación, reparación o ajustamiento. No intente reemplazar o cortar un cable dañado.
7. El uso de accesorios no recomendados por el fabricante del producto podría ocasionar incendio, descarga eléctrica o lesión personal.
8. No utilice el aparato a la intemperie.
9. No permita que el cable cuelgue del borde de la mesa o del mostrador ni que entre en contacto con superficies calientes.
10. No coloque el aparato sobre o cerca de una hornilla caliente de gas o eléctrica ni dentro de un horno caliente.
11. Siempre conecte el enchufe al aparato primero y luego enchufe el cable al tomacorriente (para aparatos con cables separables). Para desconectar, gire cualquier control a la posición de apagado y luego retire el enchufe del tomacorriente.
12. No utilice el aparato para otro fin que no sea para el que ha sido diseñado.
13. Todas las tapas deben estar cerradas durante el uso.
14. Si la tapa es retirada o la puerta de la cesta de preparación se abre durante o inmediatamente después que termine el ciclo de preparación, esto podría ocasionar quemaduras. El contenido puede estar caliente. Permita que se enfríe antes de abrir la tapa.

## Para cafeteras con jarras de vidrio:

15. La jarra está diseñada para utilizarse con este aparato. Nunca debe ser utilizada sobre una estufa.
16. No coloque una jarra caliente sobre una superficie mojada o fría.
17. Evite los cambios de temperatura bruscos, tales como enjuagar, lavar, llenar o sumergir una jarra caliente en líquidos fríos.



18. No utilice una jarra rajada o astillada, o que tenga el asa floja o debilitada.
19. No limpie la jarra con limpiadores, estropajos de lana de acero ni ningún otro material abrasivo.

**Para aparatos con paneles de servicio:**

20. **ADVERTENCIA:** PARA REDUCIR EL RIESGO DE INCENDIO O DESCARGA ELÉCTRICA, NO quite esta tapa. No tiene piezas en el interior que deban ser reparadas por el usuario. CUALQUIER REPARACIÓN SOLO DEBE SER REALIZADA POR PERSONAL DE SERVICIO AUTORIZADO.

## CONSERVE ESTAS INSTRUCCIONES SOLO PARA USO DOMÉSTICO



### ENCHUFE POLARIZADO

Este aparato tiene un enchufe polarizado (un contacto es más ancho que el otro). Como una característica de seguridad para reducir el riesgo de descarga eléctrica, este enchufe está diseñado para entrar en un tomacorriente polarizado sólo de una manera. Si el enchufe no entra completamente en el tomacorriente, invierta el enchufe. Si aún no entra, consulte a un electricista calificado. No intente ignorar esta característica de seguridad ni modificar el enchufe de manera alguna. Si el enchufe entra holgadamente en el tomacorriente de corriente alterna o si el tomacorriente de corriente alterna se siente caliente, no utilice ese tomacorriente.

## INSTRUCCIONES PARA EL CABLE DE ALIMENTACIÓN:

Un cable de alimentación corto (o cable de alimentación separable) puede ser provisto para reducir los riesgos de enredarse o tropezar con un cable más largo. Existen cables de alimentación separables más largos o cables de extensión disponibles y estos pueden ser utilizados si se toma el cuidado debido en su uso. Si se utiliza un cable de alimentación separable o cable de extensión:

- a. La clasificación eléctrica marcada del cable de alimentación separable o cable de extensión debe ser, como mínimo, igual a la clasificación eléctrica del aparato;
- b. Si el aparato es del tipo de conexión a tierra, el cable de extensión debe ser un cable de tres alambres de conexión a tierra; y
- c. El cable más largo debe ser acomodado de manera que no cuelgue del mostrador o de la mesa para evitar que un niño tire del mismo o que alguien se tropiece sin darse cuenta. No tire, retuerza ni maltrate el cable de alimentación.

No hale, tuerza ni maltrate de manera alguna el cable de alimentación.

## AVISOS DEL PRODUCTO

1. Coloque el aparato sobre una superficie dura, plana y nivelada para evitar interrupciones en el flujo de aire por debajo de la cafetera.
2. Solo para jarras de vidrio: Descarte la jarra de inmediato si en alguna ocasión hierve hasta evaporarse su contenido.
3. Solo para jarras de vidrio: Proteja la jarra de golpes secos, rasguños o maltrato.
4. No opere el aparato con un tanque de agua vacío.
5. Mantenga el área encima del aparato despejada durante el uso, ya que vapor caliente saldrá del aparato.

# CONOZCA SU CAFETERA

1. Cesta de preparación
2. Depósito de agua
3. Interruptor de encendido/apagado
4. Placa de calentamiento
5. Jarra
6. Cabezal de regadera

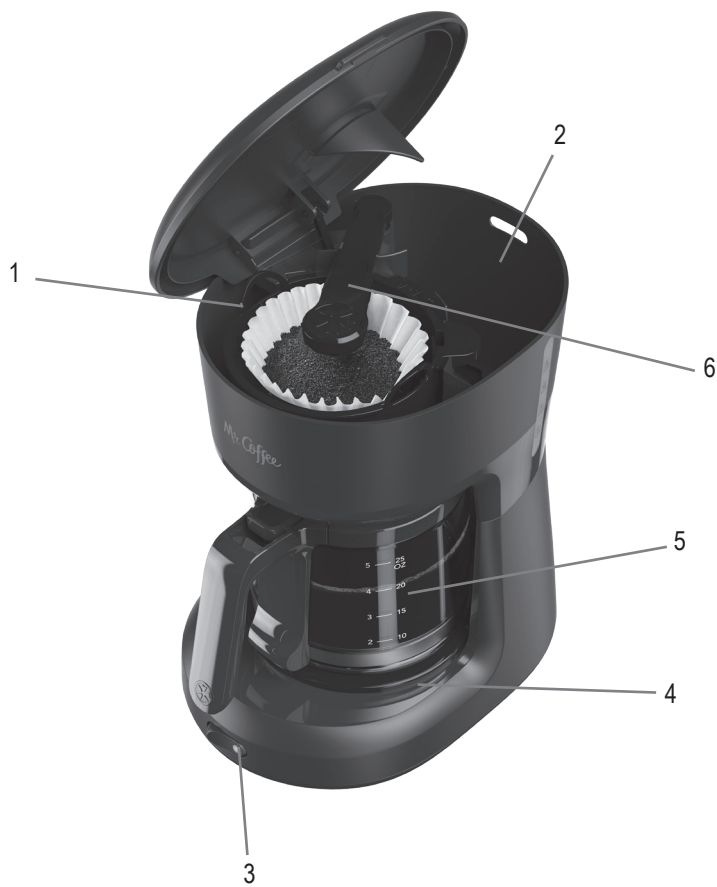

# GUÍA DE INICIO

## Desembale la cafetera

1. Desembale la cafetera y retire de la unidad las bolsas de plástico, los cartones y cualquier cinta.

**ADVERTENCIA:** MANTENGA LAS BOLSAS DE PLÁSTICO LEJOS DE LOS NIÑOS.

## Limpie la cafetera antes de usarla

Solo siga estos pasos sencillos:

1. Lave la tapa de la jarra y la canasta de preparación en una mezcla de detergente suave y agua. Enjuáguelos bien.
2. Reemplace todas las partes y cierre la tapa. Luego, ejecute un ciclo de preparación agregando únicamente agua a la cafetera. Después de agregar el agua, encienda la cafetera.
3. Cuando se complete la preparación, apague la cafetera. Apague la cafetera colocando el interruptor en la posición OFF.
4. Deseche el agua de la jarra y enjuague la jarra, la tapa de la jarra y la cesta de preparación.

**NOTA:** La jarra y la cesta del filtro desmontable son aptas para el estante superior del lavavajillas. ¡El sistema de filtración de agua NO lo es!

# CÓMO HACER SU PRIMERA JARRA DE CAFÉ

## Tabla de medición de café sugerida:

Para preparar	Cantidad de café molido	
5 tazas	6 cucharadas	1 cucharada a ras = 5 gr./0.17 oz. 1 taza = 5 fl. oz. de café preparado
2 tazas	3 cucharadas	Utilice más o menos cantidad de café según su preferencia.

\*El uso de café molido fino o descafeinado puede causar derrames.

1. Llene la jarra con agua fría hasta el nivel deseado. 1 "taza" de Mr. Coffee equivale a 5 onzas líquidas. Viértala en el depósito de agua.  
**NOTA:** Parte del agua se absorberá en los granos del café y en el filtro de agua durante el proceso de preparación.
2. Inserte y forre la cesta del filtro desmontable con un filtro de papel para cesta estándar (se vende por separado) o un filtro reutilizable (si viene incluido).
3. Tomando como referencia la tabla anterior, sirva en el filtro una cantidad equivalente de granos de café con una cuchara.
4. Ya está listo para encender la cafetera.
5. Una vez que termine de usarla, coloque el interruptor en la posición OFF.
6. ¡Disfrute siempre de un café recién hecho!

Extra: Para una TAZA DE CAFÉ MÁS INTENSO, utilice cucharadas colmadas

# SISTEMA DE FILTRACIÓN DE AGUA

El filtro de agua a base de carbono Mr. Coffee® ayuda a eliminar hasta el 97% del cloro del agua y mejora el sabor del café. Para utilizar el sistema de filtración de agua en su cafetera MR. COFFEE®, siga estos pasos:

1. Alinee el indicador rojo del marco con la letra que corresponde al mes en que está usando el disco por primera vez. Esto sirve para recordarle que cambie el disco todos los meses (aproximadamente 50 ciclos de preparación). Para cambiarlo, quite el disco usado e inserte un disco nuevo en el marco. Tabla de medición de café sugerida: Para obtener los mejores resultados, prepare cuatro o más tazas de café.

**NOTA:** Para obtener los mejores resultados, utilice el sistema de filtración de agua con un filtro permanente.

2. Enjuague el filtro de agua con agua potable antes de usarlo.
3. Siga las instrucciones para agregar agua y café.
4. Coloque el filtro en la parte superior de la cesta de preparación y comience la preparación de acuerdo con las instrucciones de preparación de su modelo específico.
5. Cuando haya terminado de preparar el café, enjuague el filtro de agua con agua potable. No coloque el filtro de agua en el lavavajillas.

# CÓMO PREPARAR LA TAZA DE CAFÉ PERFECTA

## Filtros de papel vs. filtros reutilizables

**FILTROS DE PAPEL:** Para lograr una taza de café más suave y menos amarga, utilice un filtro de papel. Es más efectivo para capturar sedimentos amargos.

**FILTROS REUTILIZABLES:** Para lograr un sabor más robusto y completo, utilice un filtro reutilizable. Permitirá que el sabor pleno del café llene su taza. Los filtros reutilizables tienen pequeños orificios que permiten el filtrado de ricos aceites de café.

# PARTES ADICIONALES DE LA CAFETERA

(no incluidas en todos los modelos)



Filtro reutilizable

## Agua

Si bien puede parecer que no es un ingrediente importante, el café contiene 98 % de agua. El tipo de agua con la que prepara el café afecta enormemente el sabor final. Siempre utilice agua limpia y potable que esté filtrada y libre de impurezas; evite el agua blanda o el agua de pozo. Consulte la sección "Filtración de agua" para obtener más información sobre cómo la cafetera reduce las impurezas del agua.

## Limpieza

Una cafetera limpia es esencial para preparar siempre un café de excelente sabor. Esta cafetera viene con un ciclo de limpieza. Consulte la página siguiente para conocer los pasos para la limpieza de rutina.

# LIMPIEZA DE RUTINA

## Limpieza diaria

**PRECAUCIÓN:** Asegúrese de que la cafetera esté desenchufada y que se haya enfriado completamente antes de la limpieza.

- Retire la cesta de preparación, el filtro, la jarra, la tapa de la jarra y lávelos en una solución de agua caliente y jabón líquido suave; luego séquelos bien. Estas piezas también son aptas para lavavajillas; únicamente en el estante superior.

## Cómo descalcificar la cafetera MR. COFFEE® serie SC05

Los minerales (calcio/piedra caliza) que se encuentran en el agua dejarán depósitos en la cafetera y afectarán su rendimiento. Se recomienda eliminar regularmente estos depósitos con vinagre.

1. **IMPORTANTE:** Retire el sistema de filtración de agua de la cafetera.
2. Prepare 4 tazas o 20 onzas líquidas (592 ml) de vinagre blanco de cocina sin diluir. Vierta el vinagre en el depósito de agua.
3. Coloque un filtro de papel tipo cesta para 5 tazas vacío o un filtro reutilizable MR. COFFEE® en la cesta del filtro y cierre la tapa de la cafetera.
4. Coloque la jarra vacía nuevamente en la unidad, centrada en la placa de calentamiento.
5. Filtre la solución de limpieza preparada en la cafetera.
6. Apague la cafetera por 30 minutos.
7. Deseche la solución de limpieza y enjuague bien la jarra con agua limpia.
8. Llene el depósito de agua con 5 tazas de agua limpia y potable.
9. Coloque la jarra vacía nuevamente en la cafetera, centrada en la placa de calentamiento.
10. Retire y deseche el filtro de papel utilizado durante el ciclo de limpieza. Si se utilizó un filtro reutilizable MR. COFFEE® durante la limpieza, quítelo y enjuáguelo bien antes de volver a colocarlo en la cesta del filtro.
11. Presione Preparar ahora y deje que se complete el ciclo de preparación para que enjuague la cafetera con agua caliente.

12. Deseche el agua y enjuague bien la jarra con agua limpia.

13. Repita los pasos del 8 al 12 una vez más para asegurarse de que esté completamente enjuagada.

**La cafetera ya está limpia y lista para preparar la próxima jarra de delicioso café caliente.**

**NOTA:** Se recomienda que descalcifique la cafetera cada 30 días.

## Frecuencia de limpieza

TIPO DE AGUA	FRECUENCIA DE LIMPIEZA
Agua blanda	Cada 80 ciclos de preparación
Agua dura	Cada 40 ciclos de preparación

# USO Y CUIDADO DE LA JARRA

Siga las instrucciones que se detallan a continuación para reducir o eliminar la posibilidad de que se rompa la jarra de vidrio:

- Deseche la jarra inmediatamente si está rajada.
- Proteja la jarra de golpes fuertes, rayones o manipulación brusca. No use productos de limpieza abrasivos fuertes que puedan rayar la jarra. Los rayones pueden hacer que la jarra se rompa.

# MANTENIMIENTO DEL USUARIO

Este aparato no contiene partes que el usuario pueda reparar. Cualquier servicio de mantenimiento que no esté descrito en la sección Limpieza deberá ser realizado únicamente por un representante autorizado del servicio de mantenimiento. Consulte la garantía disponible en línea.

# SERVICIO DE MANTENIMIENTO Y GARANTÍA

El servicio de mantenimiento y garantía se puede consultar en línea en [www.mrcoffee.com](http://www.mrcoffee.com). También puede llamarnos sin cargo al Departamento de servicio al consumidor al 1-800-MR COFFEE (1-800-672-6333).