

**ÉTAPE 1**

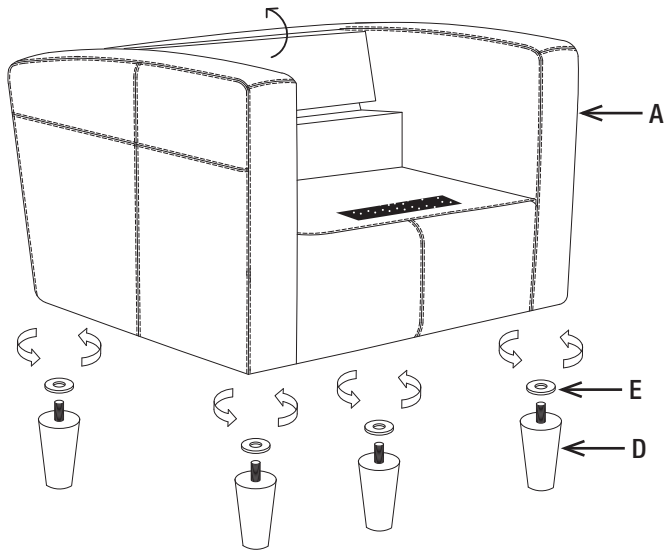

**ÉTAPE 2**

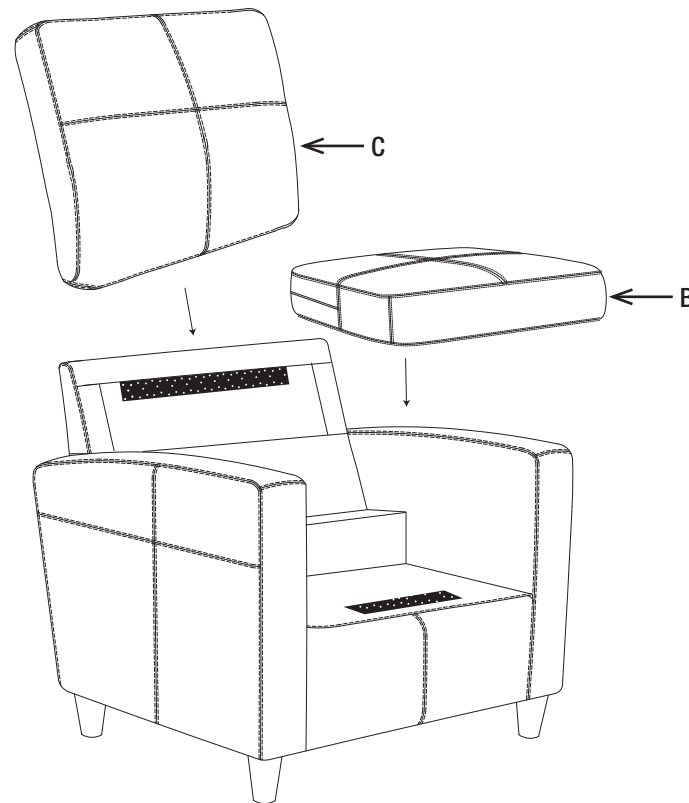

PARTE	QTÉ
A. Corps .....	1
B. Coussin du siège .....	1
C. Coussin du dossier .....	1
D. Pied .....	4
E. Rondelle .....	4

**Remove all parts from carton, separate by part numbers indicated on parts list, and verify part quantities.**

**ÉTAPE 1** Vissez un Pied (D) à chacun des coins bas du Corps (A) en utilisant une Rondelle (E) pour chaque Pied (D). **RESSERRER COMPLÈTEMENT TOUS LES PIEDS (D).** Tirez le panneau dorsal vers le haut.

**ÉTAPE 2** Fixez le Coussin du siège (B) et le Coussin du dossier (C) au Corps (A).

**ATTENTION : ASSUREZ-VOUS DE RESSERRER COMPLÈTEMENT TOUS LES PIEDS (D) AVANT D'UTILISER LE MEUBLE.**

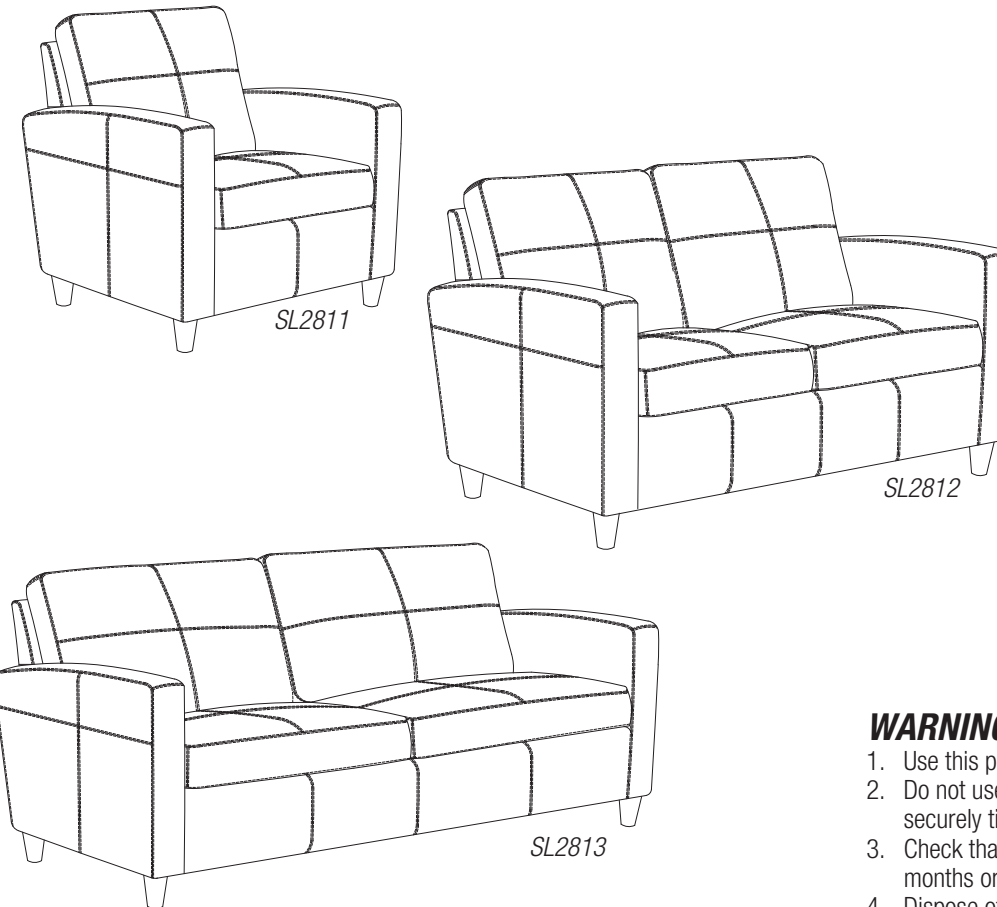

**WARNING**

1. Use this product for the intended amount of people only.
2. Do not use this product unless all bolts & screws are securely tightened.
3. Check that all bolts & screws are tight every three months or as needed.
4. Dispose of packing material properly. Do not use plastic cover as head covering. It may cause suffocation.
5. Do not use product as a stepladder.
6. Use this product for its intended purpose only.

**WORK SMART® LIMITED WARRANTY**

Office Star® Lounge Seating is warranted from the date of purchase against failure due to material and workmanship as follows:

- 5 Years on Structural integrity of frame.
- 3 Years on wood finishes.
- 1 Year on upholstery fabric and foam against wear and deterioration.
- Leather is not warranted against scratching and scuffing, as leather is subject to minor blemishes in use. Minor variations in color, texture and grain are a natural part of leather hides, and therefore are not covered by this warranty.

*All warranties are limited to the original purchaser for normal commercial usage defined as a standard forty hour work week by persons weighing 275 lbs. or less. This warranty will not cover labor, freight or damage from misuse, abuse, negligence, alteration, accident, vandalism, rusting, acts of nature or any other event beyond the control of Office Star® Products. The warranty does not cover cosmetic damage that may result from normal use. Liability for incidental or consequential damages is excluded. The user assumes all risk of injury resulting from use of this product. When usage is more than 40 hours per week, a two year warranty on all parts applies. This warranty gives you specific legal rights, and you may also have other rights which vary from state to state.*

To make a warranty claim, contact Parts Department. Provide model number, proof of purchase, description of the problem and obtain return authorization. At it's option Office Star Products will:

- (a) Supply compatible components of current manufacture.
- (b) Repair the customer's component. The customer must prepay freight on any components returned to the factory. Return freight on components still in warranty will be paid by Office Star Products.

Our quality standards are among the highest in the industry. Sometimes, no matter how hard we try, there are times when parts are damaged or missing. Our Parts Department will do everything possible to promptly remedy the problem. Contact us via e-mail [parts.department@officestar.net](mailto:parts.department@officestar.net), by Fax 1-909-930-5629, or toll free parts number 1-800-950-7262, Monday through Friday 8:00 a.m. - 3:30 p.m. Pacific Time.

**STEP 1**

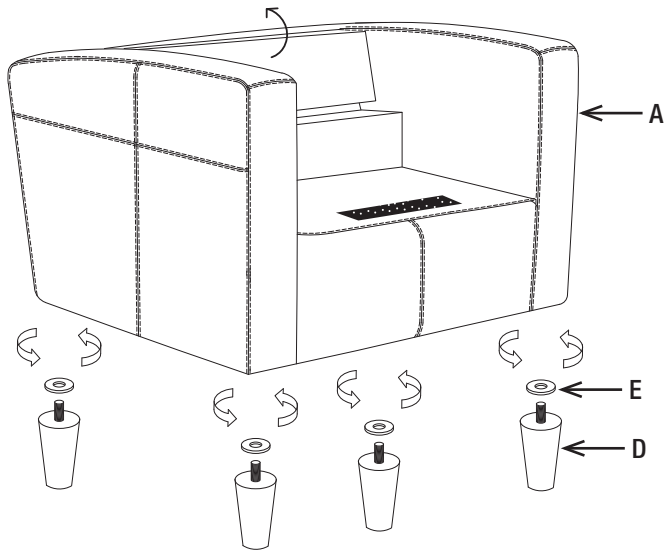

**STEP 2**

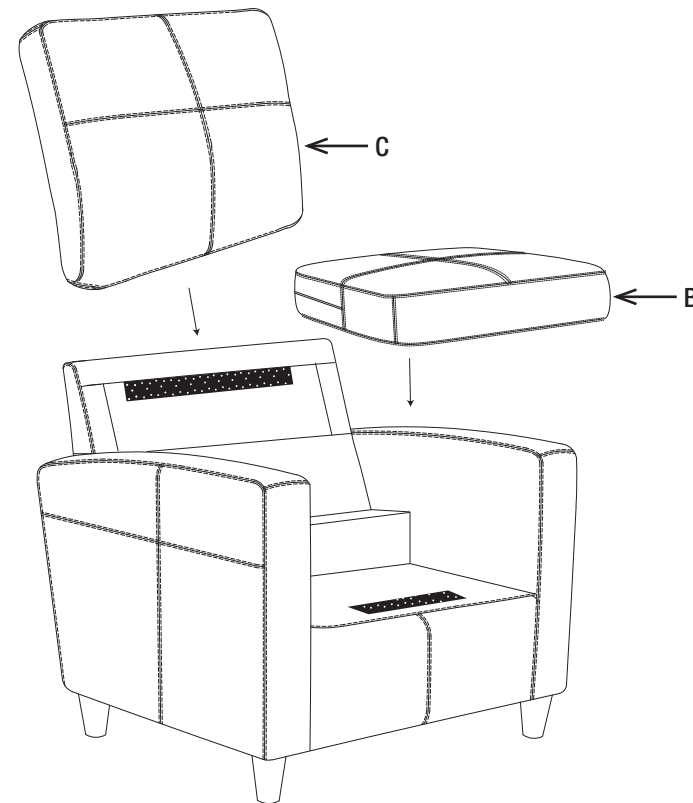

PART	QTY
A. Body .....	1
B. Seat Cushion .....	1
C. Back Cushion .....	1
D. Leg .....	4
E. Washer .....	4

**Remove all parts from carton, separate by part numbers indicated on parts list, and verify part quantities.**

**STEP 1** Screw in one Leg (D) to each bottom corner of Body (A) using one Washers (E) for each Leg (D). FULLY TIGHTEN ALL LEGS (D). Pull the backboard up.

**STEP 2** Attach Seat Cushion (B) and Back Cushion (C) to Body (A).

**ATTENTION: MAKE SURE ALL LEGS (D) ARE FULLY TIGHTENED BEFORE USING FURNITURE.**

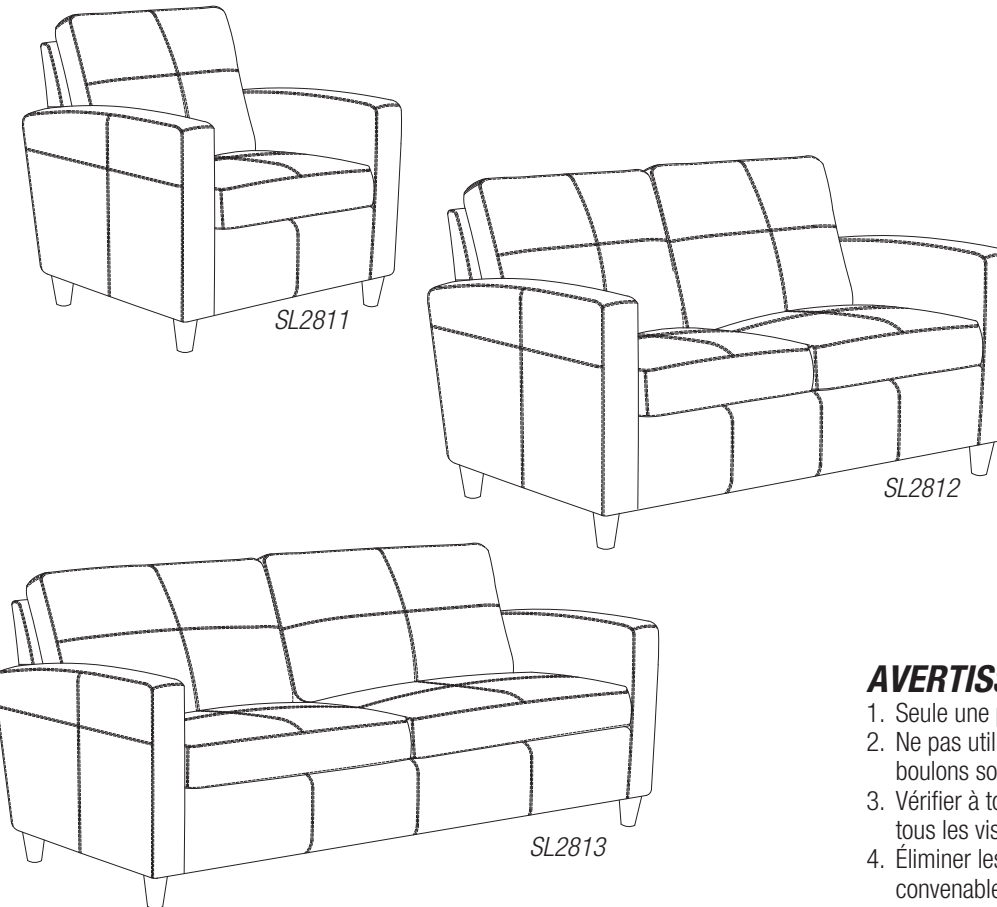

**AVERTISSEMENT**

1. Seule une personne à la fois peut utiliser ce produit.
2. Ne pas utiliser ce fauteuil à moins que toutes les vis et boulons soient resserrés.
3. Vérifier à tous les trois mois ou au besoin que toutes les vis et tous les vis et boulons sont resserrés.
4. Éliminer les matériaux de conditionnement d'une manière convenable. Ne pas utiliser la couverture en plastique pour couvrir la tête à cause du risque d'étouffement.
5. Ne pas utiliser comme un escabeau.
6. Ce fauteuil ne doit servir qu'à l'usage pour lequel il a été conçu.

**GARANTIE LIMITÉE WORKSMART**

Les sièges de salon et les tables d'appoint de Office Star® sont garantis, à compter de la date d'achat, contre toute défectuosité attribuable aux matériaux et à la fabrication, comme suit :

- garantie de 5 ans sur l'intégrité structurelle du cadre;
- garantie de 3 ans sur les finitions en bois;
- garantie de 1 an sur le tissu de revêtement et la mousse (usure et détérioration).
- Le cuir n'est pas garanti contre les égratignures ou éraflures, car il peut, de par sa nature, subir de légers dommages à l'usage. Les variations mineures de couleur, de texture et de grain font partie intégrante des peaux de cuir et ne sont donc pas couvertes par la présente garantie.

Pour faire une réclamation de garantie, contacter le service des pièces. Fournir le numéro de modèle, preuve de paiement, et une description du problème.

À sa discrétion, Office Star Products:

- (a) fournira des pièces compatibles de produits courants
- (b) réparera la pièce du client. Le client doit payer d'avance les frais de transport de toute pièce retournée à l'usine. Les frais de transport de retour pour des pièces encore sous garantie seront payés par Office Star Products.

*\*Toutes les garanties sont limitées à l'acheteur original et à l'usage commercial normal défini comme l'usage pendant une semaine de travail standard de quarante heures par des personnes pesant 275 lb ou moins. Cette garantie ne couvre pas la main d'oeuvre, le transport ou les dégâts entraînés par la mauvaise utilisation, la négligence, la modification, les accidents, le vandalisme, la rouille, les catastrophes naturelles ou tout autre événement indépendant de la volonté Produits Office Star. La garantie ne couvre pas des dégâts superficiels qui pourraient se produire au cours de l'utilisation normale. La responsabilité de dommages indirects ou accessoires est exclue. L'utilisateur accepte tout risque de blessure résultant de l'utilisation de ce produit. Si l'usage dépasse 40 heures par semaine, une garantie de deux ans sur toutes les pièces est applicable. Le tissu est garanti pendant un an. Cette garantie vous accorde des droits spécifiques reconnus par la loi, et vous pouvez avoir d'autres droits qui varient d'un état et d'une province à l'autre.*

Nos normes de qualité sont parmi les plus élevées de l'industrie. De temps en temps, malgré nos efforts, il arrive que des pièces soient endommagées ou manquantes. Notre département de pièces fera tout son possible pour régler le problème promptement. Contactez-nous par courriel à parts.department@officestar.net, par télécopie à 1-909-930-5629 ou à notre numéro sans frais pour le service des pièces à 1-800-950-7262, du lundi au vendredi de 8 h à 15h30, heure du Pacifique.