



Operating Manual

MSA Cairns® Traditional, Modern and Leather Fire Helmets



Order No.: 10043529/25
Print Spec.: 10000005389(F)
Doc. No.: 10000015451
CR 800000028706

Thank you for purchasing your new MSA Cairns Fire Helmet. Welcome to the MSA Cairns Community of Fire Helmet owners! Congratulations: you've just joined the thousands of Cairns Fire Helmet owners who know why MSA Cairns is the market leading fire helmet in North America.

Take these three steps to become actively engaged with other helmet owners:

- (1) Go to www.MSAsafety.com/registration and register your helmet for its lifetime warranty.
- (2) Follow us on Facebook (facebook.com/MSAsafetyFire) and Twitter (@MSAsafety, #loveyourCairns).
- (3) Visit our active fire service brotherhood of MSA Cairns Fire Helmet owners at MSAFIRE.com KEYWORD: CairnsCommunity.

The warranties made by MSA with respect to the product are voided if the product is not used and maintained according to the instructions in this manual. Read and observe the DANGERS, WARNINGS and CAUTIONS inside. If any information in this manual is unclear, or if you have any questions, contact MSA Customer Service at 1-877-MSA-FIRE or visit our website at (MSAFIRE.com) before using this helmet.



The Safety Company

1000 Cranberry Woods Drive
Cranberry Township, PA 16066
USA
Phone 1-800-MSA-2222
Fax 1-800-967-0398

For your local MSA contacts please go to our website www.MSAsafety.com

Content

1	Dangers, Warnings, and Cautions	5
2	Fire Helmet Weight Ranges	6
3	Donning the Fire Helmet	7
3.1	Nape Adjustment	7
3.1.1	Models 1010 and 1044, Black Impact Cap Only	7
3.1.2	Model 880 and Modern Fire Helmets	7
3.2	Self-Contained Breathing Apparatus (SCBA) Facepiece Adjustment	8
3.3	Ratchet Adjustment	8
3.4	Chinstrap Adjustment	9
3.4.1	Fire Helmets with a Two-point Chinstrap	9
3.4.2	Fire Helmets with a Four-point Chinstrap	9
3.5	Goggles Adjustment	9
3.6	Faceshield Adjustment	9
3.7	Defender Visor Adjustment	10
3.8	Traditional and NFPA-compliant Bourke Lenses Adjustment	10
4	Doffing the Fire Helmet	10
5	Maintenance	11
5.1	Routine Cleaning	11
5.1.1	Fire Helmet Shell	11
5.1.2	Impact Cap	12
5.1.3	Ear Cover (Earlap), Ratchet Cover, and Liner (Soft Goods)	12
5.1.4	Eye Protection and NFPA-compliant Bourke Lenses	13
5.1.5	Defender Visor	13
5.2	Advanced Cleaning	14
5.2.1	Leather Fire Helmet Models N5A and N6A	15
5.2.2	All Fire Helmets except Leather Fire Helmet Models N5A and N6A	15

5.3	Routine Inspection	15
5.3.1	Fire Helmet Shell	15
5.3.2	Impact Cap	15
5.3.2.1	Models 1010 and 1044 (Black Impact Cap)	15
5.3.2.2	Models 1010 and 1044 (Grey Impact Cap), 660C, 664, HP3, 880, 360R, 360R-13, and 360S	16
5.3.3	Suspension	16
5.3.4	Ear Cover, Ratchet Cover, and Liner	16
5.3.5	Headband	16
5.3.6	Chinstrap	16
5.3.7	Goggles	16
5.3.8	Faceshield and Hardware	16
5.3.9	NFPA-compliant Bourke Lenses	16
5.3.10	Defender Visor	17
5.3.11	Edge Trim	17
5.3.12	Reflective Trim	17
5.3.13	Breakaway Tabs (Models 660C, 664, 880, and HP3)	17
5.4	Advanced Inspection	17
5.4.1	Models 1010 and 1044 (Black Impact Cap)	18
5.4.2	Models 1010 and 1044 (Grey Impact Cap)	19
5.4.3	Models 660C, 664, and HP3	20
5.4.4	Model 880	22
5.4.5	Models 360R, 360R-13, and 360S	23
6	Leather Repairs (MSA Cairns Fire Helmet Models N5A and N6A)	24
7	Upgrade to Defender Visor	24
7.1	Models 1010 and 1044 with Black Impact Cap	24
7.2	Models 1010 and 1044 with Grey Impact Cap	24
8	Storage	27
9	Accessories and Replacement Parts	27
10	Warranty and Product Registration	27
11	Contacting MSA	27

1 Dangers, Warnings, and Cautions

Failure to comply with the following warnings and cautions can result in injury, disease, illness, or death.



DANGER!

Firefighting is an extremely dangerous activity. All personnel who have or will have the responsibility for using or maintaining this fire helmet must follow the instructions in this manual carefully. This fire helmet will perform as designed only if it is used and maintained according to the instructions. Otherwise, the fire helmet could fail to perform as designed, and personnel who rely on it for their safety can sustain serious personal injury or death.

This fire helmet does NOT provide protection from all burns, injuries, diseases, conditions, or hazards. Do not perform firefighting activities without the proper training and equipment.

Use extreme caution for all operations.



WARNING!

Use MSA Cairns® Fire Helmets within the guidelines of NFPA 1500, Standard on Fire Department Occupational Safety and Health Program (current edition); CFR Title 29, Part 1910, Subpart I, Personal Protective Equipment; NFPA 1971, Standard on Protective Ensembles for Structural and Proximity Fire Fighting (current edition); and NFPA 1951, Standard on Protective Ensembles for Technical Rescue Incidents (current edition), as applicable.

MSA Cairns Fire Helmets are compliant with NFPA and/or OSHA standards according to the configuration chosen (see the fire helmet label).

This fire helmet provides LIMITED protection to the head when worn during structural, proximity, or rescue firefighting activities, as designated. Avoid exposure to flashovers, collapses, falls, and other conditions that may exceed the protective capacity of the fire helmet.

If this fire helmet is exposed to heat, you may be BURNED with NO warning and NO sign of damage to the fire helmet.

Use adequate eye protection. Removal of compliant eye protection voids the fire helmet's NFPA certification.

The goggles, faceshield, NFPA Bourkes, and/or Defender® Visor provide LIMITED protection to the faceshield area they cover.

Traditional non-compliant Bourke lenses are for cosmetic purposes only and do not provide eye or face protection. Traditional non-compliant Bourke lenses are not certified to ANSI or NFPA standards.

To provide maximum protection and reduce the risk of injury, adjust the fire helmet with all components in position to fit on the head properly and fasten the chinstrap securely.

The moisture barrier fabric used in ear cover L945 and aluminized proximity shroud 10041994 has not been evaluated for all chemicals that can be encountered during fire fighting operations and information that the effects of chemical exposure on the moisture barrier are to be evaluated per the inspection procedures in [NFPA 1851](#).



CAUTION!

Follow the procedures in Section 5.3 "Routine Inspection" to inspect the fire helmet after EACH use. Replace any part of the fire helmet that shows signs of wear or damage.

Use only components and accessories that are included with the original fire helmet or approved by MSA. Using unauthorized components or accessories can adversely affect fire helmet performance.

Do not alter, paint, or attach any item that is not recommended by MSA to the fire helmet.

Do not use abrasive cleaners or solvents to clean the fire helmet.

Use only fire helmet markings (front identification shields, title tapes, decals, retro reflective trim) and fire helmet accessories (flashlight brackets, communications headsets) that are supplied and/or approved by MSA.

2 Fire Helmet Weight Ranges

Below are the ranges of MSA Cairns fire helmet weights. The specific weight of your fire helmet varies depending on your selected configuration and ensemble options when shipped.

Helmet Model	Weight Range (oz)
1010 and 1044 (Black Impact Cap)	56- 64
1010 and 1044 (Grey Impact Cap)	53 -61
880	55-61
660C and 664	48-52
360S,360R,360-13	40-46
HP3	38 -40
N5A	65-67
N6A	67 -69

3 Donning the Fire Helmet

To don the fire helmet, follow these steps, as applicable, for your fire helmet's components.

3.1 Nape Adjustment

3.1.1 Models 1010 and 1044, Black Impact Cap Only

The nape (where the ratchet is located) has three location settings. Do the following to adjust the nape setting:



- (1) Depress and hold the nape arm, then slide the speedy button to one of the three channel settings.
- (2) With the speedy button in the desired position, release the nape arm.
- (3) Repeat these steps on the other side of the fire helmet, so the speedy button is in the same position on both sides.



NOTICE

If the speedy button is not in the same channel setting on both sides of the fire helmet, the fire helmet may not sit on the head properly.

3.1.2 Model 880 and Modern Fire Helmets

The back portion of the nape (where the ratchet is located) has three location settings. Do the following to adjust the headband setting:



- (1) Unsnap the ratchet arm.
- (2) Move the ratchet arm to the desired hole.
- (3) Snap the ratchet arm, and make sure it is secure.

3.2 Self-Contained Breathing Apparatus (SCBA) Facepiece Adjustment

MSA Cairns Traditional and Modern fire helmets are equipped with an exclusive interface that allows firefighters to wear them comfortably and safely with most SCBA facepieces. The exclusive design allows the fire helmet to rest in the proper position for a secure fit of both the fire helmet and facepiece.

Do the following to verify and make adjustments for the optimum fit of the SCBA:

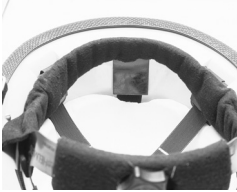

- (1) Check the fit of the fire helmet against the top of the SCBA facepiece.
 - If the SCBA facepiece fits without lifting the fire helmet or creating gaps, no adjustment is necessary.
 - If there is a gap between the fire helmet and the SCBA facepiece, continue with Step 2 to lower the front headband.
 - If the fire helmet is being pushed upward by the SCBA facepiece, continue with Step 2 to lift the front headband.
- (2) Turn the fire helmet upside down.
- (3) Pull the front headband toward the center of the fire helmet to disengage the hook-and-loop material.
- (4) Lower or lift the front headband, as applicable.
- (5) Press the hook-and-loop material together.

3.3 Ratchet Adjustment



WARNING!

To provide maximum protection, make sure to adjust the fire helmet properly. Tightening the ratchet beyond its limits can cause damage to internal gears and result in reduced protection.

- (1) Turn the ratchet knob counterclockwise (left) to open the headband.



- (2) Put the fire helmet on your head. While holding the fire helmet down on your head, push the ratchet knob inward and turn it clockwise until the fire helmet is snug and comfortable. The ratchet adjusts in 1/8-in. (0.3-cm) increments.

Model	Headband Adjustment Size
1010 and 1044, black impact cap	6-3/8 to 8-3/4 in. (16.2 to 22 cm)
1010 and 1044, grey impact cap	6-3/8 to 8-3/8 in. (16.2 to 22 cm)
880	5-5/8 to 7-5/8 in. (14.3 to 19.4 cm)
660C, 664, 360S, 360R, and 360R-13	6-3/8 to 8-3/8 in. (16.2 to 21.3 cm)
N5A and N6A	6-3/8 to 7-1/2 in. (16.2 to 19 cm) (medium)
	7-5/8 to 8-3/8 in. (14.3 to 21.3 cm) (large)

- (3) Lower the ear cover over your ears and the ratchet knob.

NOTICE

To get a snugger fit at the temples, use the foam pads in the following Fit Adjustment Kits:

- ▶ For Models 1010 and 1044, order Fit Adjustment Kit (PN 10171523).
- ▶ For Models N5A and N6A, order Fit Adjustment Kit (PN M560P).

See our catalog, visit MSAFIRE.com, or contact your authorized fire service distributor for a full line of genuine MSA accessories and replacement parts.

3.4 Chinstrap Adjustment



WARNING!

Never wear the fire helmet without fastening and tightening the chinstrap.

3.4.1 Fire Helmets with a Two-point Chinstrap

Pull the chinstrap to a comfortable fit and connect the ends. Use the hook-and-loop closure to make extra strap material secure.

3.4.2 Fire Helmets with a Four-point Chinstrap

Pull the front chinstrap to a comfortable fit, pull the rear straps to a comfortable fit, and connect the ends. Use the hook-and-loop closures to make extra strap material secure.

3.5 Goggles Adjustment



WARNING!

The Defender visor and/or goggles may interfere with some prescription eye or safety glasses. If interference is anticipated, purchase a fire helmet with an MSA faceshield instead.



- (1) Remove the protective cover from the lens.
- (2) Don the fire helmet.
- (3) Adjust the headband, ratchet, and chinstrap according to the instructions in Sections 3.1 through 3.4.
- (4) Use both hands to pull the goggles out in front of your face and then down toward your face.
- (5) The goggles are in the correct position when they fit comfortably with no gaps. To adjust the fit of the goggles, do the following:
 - To reduce gaps and tighten the fit, pull the straps backward through the slide buckle.
 - To relax the fit, loosen the straps through the slide buckle toward the front.

3.6 Faceshield Adjustment



WARNING!

To maintain NFPA compliance, use ONLY a Defender visor or an MSA polyarylate faceshield or goggles when using an MSA Cairns fire helmet frontpiece. Removing compliant eye protection voids the NFPA certification.

Failure to use adequate eye protection can result in serious injury or death.

The faceshield material has been selected for its resistance to impact and penetration, as well as for premium optical clarity.

- (1) Remove the protective cover from the lens.
- (2) To raise or lower the faceshield, loosen the knobs on both sides of the faceshield brackets.
- (3) Adjust the faceshield.
- (4) Tighten the knobs on both sides of the faceshield brackets.

3.7 Defender Visor Adjustment



CAUTION!

The Defender visor must be stowed securely inside the fire helmet when an SCBA facepiece is used.



The Defender visor stays locked inside the fire helmet until eye protection is necessary.

- To lower the Defender visor, grasp the handles on either side of the lens, then pull down and back.
- To raise the Defender visor, grasp the handles on either side of the lens, then push forward and up until the visor locks into position.

3.8 Traditional and NFPA-compliant Bourke Lenses Adjustment



WARNING!

Traditional Bourke lenses are for cosmetic purposes only and do not provide eye or face protection. Traditional Bourke lenses are not certified to ANSI or NFPA standards.

NFPA-compliant Bourke lenses are marked on the right lens with NFPA certification information, as well as the certifying body mark.

Failure to use adequate eye protection can result in serious personal injury or death.



- (1) Remove the protective cover from the lens.
- (2) To lower or raise the Bourke lens, grasp the edge of either lens and move it toward or away from the face, as applicable.

4 Doffing the Fire Helmet

- (1) Loosen and release the chinstrap.
- (2) While holding the fire helmet, turn the ratchet knob counterclockwise to loosen the headband.
- (3) Remove the fire helmet.

5 Maintenance



WARNING!

Repair, alteration, or replacement of parts for an MSA Cairns Leather Fire Helmet by an unauthorized repair facility can result in the voidance of the warranty.

Carefully obey all of the procedures for cleaning, inspecting, repairing, and storing the fire helmet.

For additional guidance, refer to the current edition of [NFPA 1851](#), which specifies the minimum selection, care, and maintenance requirements for structural and proximity firefighting protective ensembles and the individual ensemble elements, including fire helmets and interface components that are compliant with NFPA 1971, Standard on Protective Ensembles for Structural Fire Fighting and Proximity Fire Fighting.

5.1 Routine Cleaning



WARNING!

Failure to follow the recommended cleaning procedures can result in illness or disease.

Do not use cleaning solvents, oils, varnishes, or polishes other than those recommended in this manual to clean or decontaminate fire helmets or fire helmet components.

Do not use equipment that produces mechanical action from tumbling or agitation to machine-dry complete fire helmets.

Do not use forced hot air or put the fire helmet directly on a heat source to dry it.

- To prevent contamination after firefighting activities, clean the fire helmet after each use, before inspection.
- Remove any fire helmet that has been exposed to chemical or biological contaminants from service and clean it using the procedures in Section 4.2, Advanced Cleaning.
- For cleaning, use a solution of 1.5 oz (43 g) of mild detergent per 1 gal (3.8 L) of water at a temperature no higher than 110°F (43°C).
- Do not use a fire helmet that is wet from use or cleaning. Allow all parts to dry completely before use.

5.1.1 Fire Helmet Shell



WARNING!

Do not use abrasives, solvents, paint removers, acetone, paint or lacquer thinner, or any chlorinated organic solvents to clean the fire helmet shell.

Before cleaning the fire helmet shell, remove the Defender visor. To remove the visor, squeeze the quick-connect locking arms together and pull up. To install the visor when cleaning is complete, slide each quick-connect locking arm into the slot from which it was removed. The quick-connect mechanisms will click into place when they are fully engaged.

Thermoplastic Shell (Models 360R, 360R-13, 360S, and 880)

Use a soft sponge or cloth dampened with a solution of warm water and mild detergent or a cleaning agent such as ethyl alcohol to wipe the shell.

To remove light scratching and smoke stains, use Meguiars Mirror Glaze Plastic Cleaner (P/N M1708) and Clear Plastic Polish (P/N M1008). Visit www.meguiars.com to find locations where these products can be purchased.

Fiberglass Composite Shell (Models 660C, 664, 1010, 1044, and HP3)

Use a soft sponge or cloth dampened with a solution of warm water and mild detergent, a mild solvent such as ethyl alcohol, or an industrial cleaner such as DuPont® Tar Remover to wipe the shell.

Leather Shell (Models N5A and N6A)



WARNING!

Do not use alcohol, cleaning solvents, oils, varnishes, or polishes to clean leather components.

Use a soft sponge or cloth dampened with a solution of warm water and mild detergent to wipe the shell.

To remove tar drippings, use an industrial cleaner such as DuPont Tar Remover. Use the cleaner only on the spot of tar, not on the entire surface of the fire helmet shell.

To do touchups, use a good quality enamel.

5.1.2 Impact Cap

Impact caps, which are locked in position inside the fire helmet shell, are made of an impact-resistant polymer liner covered by a rigid-cell, high-temperature, energy-absorbing urethane foam to supply both impact and thermal protection. To clean the inside of the impact cap (in position inside the fire helmet shell), wipe it with a soft sponge or cloth dampened with a solution of warm water and mild detergent.

5.1.3 Ear Cover (Earlap), Ratchet Cover, and Liner (Soft Goods)

Fire Helmets with All-Fabric Soft Goods Only

- (1) Remove the headband, ratchet cover, liner, and ear cover.
- (2) If available, put the components in the mesh bag from the applicable MSA Soft Good Replacement Kit.
- (3) Machine-wash the components with a mild liquid detergent at a temperature no higher than 110°F (43°C).
- (4) Allow the components to air-dry completely. Do not use a heat source such as forced air to dry components more quickly. Do not tumble dry.

Leather Fire Helmet Models N5A and N6A (Non-Removable Soft Goods)

The headband, liner, and ear cover cannot be removed. Do the cleaning procedure with the components in position in the fire helmet.

- (1) Don protective gloves.
- (2) Use a soft cloth or sponge dampened with a solution of warm water and mild detergent to wipe the headband, liner, and ear cover.
- (3) Use a clean cloth dampened only with water to wipe soap residue from the components.
- (4) Dry the components with a dry, soft, clean towel.

Leather Fire Helmets Models N5A and N6A (Removable Soft Goods)

- (1) Remove the liner/ ear cover, ratchet pad and crown pad.
(Select the following link for instructions on how to remove the liner/ear cover from the leather helmet: <http://www.MSASafety.com/Cairns>).
- (2) If available, put the components in the mesh bag from the applicable MSA Soft Goods Replacement Kit.
- (3) Machine wash the components with a mild liquid detergent at a temperature no higher than 110 °F (43 °C).
- (4) Allow the components to air-dry completely. Do not use a heat source such as forced air to dry components more quickly. Do not tumble dry.

5.1.4 Eye Protection and NFPA-compliant Bourke Lenses



CAUTION!

- ▶ Do not use abrasives, solvents, paint removers, acetone, paint or lacquer thinner, or any chlorinated organic solvents to clean the eye protection and NFPA-compliant Bourke lenses.
- ▶ Do not use cleaner or polish on gold-coated eye/face protection. The cleaner may remove the gold coating.

Use a soft sponge or cloth dampened with a solution of warm water and mild detergent or a cleaning agent such as ethyl alcohol to wipe the MSA eye protection and Bourke lens.

To remove light scratching and smoke stains, use Meguiars Mirror Glaze Plastic Cleaner (P/N M1708) and Clear Plastic Polish (P/N M1008). Visit www.meguiars.com to find locations where these products can be purchased.

5.1.5 Defender Visor



WARNING!

Fire helmets manufactured after March 2017 do not have cloth heatshields.



- (1) Turn the fire helmet upside down.



- (2) If applicable, remove the cloth heatshield from the impact cap.

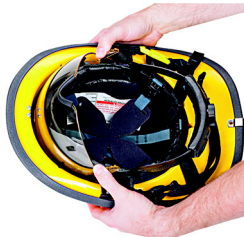

- (3) Move the visor to the "as worn" position (pulled down completely).

US

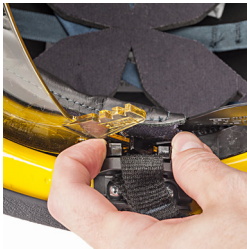

- (4) To remove the visor, squeeze the quick-connect locking arms together and pull up.

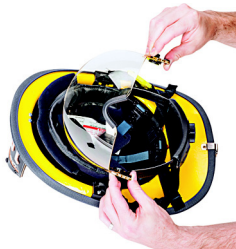

- (5) Use a soft sponge or cloth dampened with a solution of warm water and mild detergent to clean the visor.
- (6) To install the visor, slide each quick-connect locking arm into the slot from which it was removed. The quick-connect mechanisms will click into place when they are fully engaged.
- (7) If applicable, attach the cloth heatshield to the hook fasteners on the impact cap. Put the cloth heatshield as close to the suspension headband as possible to prevent contact with the front mounting screws on the underside of the brim.

5.2 Advanced Cleaning



WARNING!

Only a manufacturer-trained organization, verified organization, or verified Independent Service Provider (ISP) can perform advanced cleaning.

Do not use cleaning solvents, oils, varnishes, or polishes to clean or decontaminate fire helmets or fire helmet components. If it is necessary to use a stronger cleaning agent than what is recommended in this manual, contact MSA Customer Service at 1-877-MSA-FIRE.

Do not use equipment that produces mechanical action from tumbling or agitation to machine-dry complete fire helmets.

Do not use forced hot air or put the fire helmet directly on a heat source to dry it.

- For advanced cleaning, do the procedures in Routine Cleaning Sections 4.1.1 through 5.1.5, then the procedures in this section.
- Remove all detachable components and accessories from the fire helmet. Wash and air-dry them separately.
- Do not use a fire helmet that is wet from use or cleaning. Allow all parts to dry completely before use.

5.2.1 Leather Fire Helmet Models N5A and N6A

Use a soft sponge or cloth dampened with a solution of warm water and mild detergent to wipe the fire helmet.

5.2.2 All Fire Helmets except Leather Fire Helmet Models N5A and N6A

- (1) Don protective gloves.
- (2) Remove all detachable components and accessories from the fire helmet.
- (3) Immerse the entire fire helmet and all accessories in a solution of 1.5 oz (43 g) of mild detergent per 1 gal (3.8 L) of water at a temperature no higher than 110°F (43°C).
- (4) Use a soft brush to remove dirt and other debris from the fire helmet.
- (5) Rinse the fire helmet and accessories thoroughly with water.
- (6) Use a clean cloth dampened with water to wipe the fire helmet and accessories.
- (7) Put the fire helmet in a clean, safe place to air-dry.

5.3 Routine Inspection



WARNING!

Failure to follow the recommended inspection procedures can reduce fire helmet performance and result in serious personal injury, disease, illness, or death.

Do not use a fire helmet that has damage.

Do not attempt to test the fire helmet. The performance properties of the fire helmet and its components cannot be properly tested by a user in the field.

Inspect the fire helmet after each use for the following signs of damage from impact and thermal exposure. If any of these conditions exist, remove the fire helmet from service immediately and repair or replace it as applicable.

5.3.1 Fire Helmet Shell

If any of the following conditions exist, replace the entire fire helmet ensemble.

Thermoplastic Shell (Models 360R, 360R-13, 360S, and 880)

- Any cracks
- Dull or chalky finish
- Blisters or bubbles

Fiberglass Composite Shell (Models 660C, 664, 1010, 1044, and HP3)

- Cracks longer than 1 in. (25.4 mm)
- Any size crack that goes completely through the shell material
- Soft spots equal to or larger than a thumbnail

Leather Shell (Models N5A and N6A)

- Punctured shell
- Cut or broken stitching at the dome/brim interface or ribs
- Exposed reinforcing wire around the brim

5.3.2 Impact Cap

If any of the following conditions exist, replace the impact cap.

5.3.2.1 Models 1010 and 1044 (Black Impact Cap)

- Cracks
- Depressions or dents equal to or larger than a thumbnail
- Punctures, blisters, or discoloration due to impact, excessive heat, or normal wear
- Delamination/separation of foam from the black liner

5.3.2.2 Models 1010 and 1044 (Grey Impact Cap), 660C, 664, HP3, 880, 360R, 360R-13, and 360S

- Cracks
- Depressions or dents equal to or larger than a thumbnail
- Punctures, blisters, or discoloration due to impact, excessive heat, or normal wear
- Cracked and distorted (that is, out of round) plastic tube
- Rigid rubber tube (should be supple and elastic)

5.3.3 Suspension

If any of the following conditions exist, replace the suspension:

- Straps have missing, cut, fraying, or broken stitching
- Straps are torn or abraded
- Straps are brittle or discolored
- Suspension attachment clips are broken, brittle, whited, or discolored

5.3.4 Ear Cover, Ratchet Cover, and Liner

If any of the following conditions exist, replace the applicable part:

- Missing, cut, or broken stitching
- Torn, discolored charred, perforated or seared
- Missing hook-and-loop fasteners for ear cover (excluding MSA Cairns 880 Fire Helmets, which do not have hook-and-loop fasteners)

5.3.5 Headband

If any of the following conditions exist, replace the headband:

- Brittle, torn, cracked, or broken
- Holes
- Able to open ratchet by tugging on nape arms (rather than turning the knob)

5.3.6 Chinstrap

If any of the following conditions exist, replace the chinstrap:

- Frayed, missing, or broken parts
- Missing, cut, frayed, or broken stitching
- Clogged or worn-out hook-and-loop fastener
- Brittle, broken, or missing quick-release button
- Loose Postman's Slide
- Broken or cracked attachment points

5.3.7 Goggles

If any of the following conditions exist, replace the goggles or mounting hardware, as applicable:

- Damage to the ventilation and/or filtration areas
- Damage to the lens, frame, straps, adjustment assembly, and/or mounting hardware

5.3.8 Faceshield and Hardware

If any of the following conditions exist, replace the faceshield or mounting hardware:

- Blistered, bubbled, cracked, charred or otherwise damaged hardware or lens
- Missing E-ring retainer on adjustment knob

5.3.9 NFPA-compliant Bourke Lenses

If any of the following conditions exist, replace the Bourke Lenses or mounting hardware:

- Blistered, bubbled, cracked, charred or otherwise damaged hardware or lenses

5.3.10 Defender Visor

If any of the following conditions exist, replace the visor or attachment clips, as applicable:

- Blistered, bubbled, cracked, or charred lens
- Broken quick-connect attachment clips
- Lens will not stay in the stowed position and/or cannot be adjusted

5.3.11 Edge Trim

If any of the following conditions exist, replace the edge trim:

- Broken or exposed aluminum core
- Exposed reinforcing wire on rubber edge trim
- Edge trim pulled away from back brim D-ring holder

NOTICE

If the edge trim is separated from the brim but still intact, the edge trim can be re-attached.

5.3.12 Reflective Trim



CAUTION!

For Models HP3, 360R, and 360R-13, reflective trim must completely cover any exposed rivets on the sides of the fire helmet. Otherwise, NFPA compliance may be compromised.

If the reflective trim is charred, partially detached, nonreflective, and/or missing, replace it.

5.3.13 Breakaway Tabs (Models 660C, 664, 880, and HP3)

If the breakaway tabs are missing, bent, or have damage, replace them.

5.4 Advanced Inspection



WARNING!

Only a manufacturer-trained organization, verified organization, or verified Independent Service Provider (ISP) can perform advanced inspection.

Advanced inspection includes all of the items listed for routine inspection and all of the following items. After the fire helmet is put into service, do an advanced inspection of all protective ensemble elements at least every 12 months, or whenever a routine inspection removes the ensemble from service, whichever occurs first.

NOTICE

For the purposes of replacement (according to [NFPA 1851](#)) and warranty, the manufacturing date for the fire helmet ensemble is based on the oldest original part shipped as a component of the complete compliant fire helmet ensemble, irrespective of the manufacturing date of the replaced parts.

Do the following applicable procedure, according to the model type, to disassemble the fire helmet and inspect all components for the conditions listed in Section 4.3, Routine Inspection.

5.4.1 Models 1010 and 1044 (Black Impact Cap)

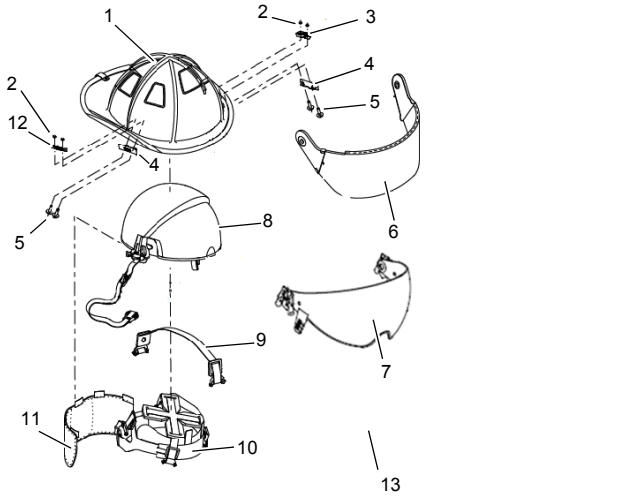

- | | | | |
|---|----------------|----|-----------------------------|
| 1 | Shell | 8 | Impact cap |
| 2 | Cap nuts | 9 | Additional suspension strap |
| 3 | Left bracket | 10 | Suspension |
| 4 | Nameplate | 11 | Ear cover |
| 5 | Screws | 12 | Right bracket |
| 6 | Faceshield | 13 | NFPA-compliant Bourke lens |
| 7 | Defender visor | | |

- (1) Turn the fire helmet upside down.
- (2) Remove the ear cover.
- (3) Use a Phillips-head screwdriver to remove the four screws that attach the left and right brackets, MSA nameplates, and cap nuts to the shell.
- (4) If applicable, do the following:
 - a) Use a Phillips-head screwdriver to remove the goggle clips and/or faceshield brackets, then remove the goggles and/or faceshield.
 - b) Remove the Defender visor by squeezing the quick-connect locking arms together and pulling up.
 - c) Use an adjustable wrench and Phillips-head screwdriver to remove the NFPA-compliant Bourke lens.
- (5) Remove the impact cap assembly from the shell.
- (6) If necessary, do the following to remove the suspension from the impact cap:
 - a) Squeeze to release the four suspension attachment clips, and pull the suspension away from the impact cap.
 - b) Squeeze to release the two attachment clips for the additional suspension strap, and remove the additional suspension strap.
- (7) If necessary, do the following to install the suspension in the impact cap:
 - a) Install the additional suspension strap in the impact cap, and connect the two attachment clips.
 - b) Install the suspension in the impact cap, and connect the four suspension attachment clips.
 - c) Pull up on the suspension to make sure the attachment clips are fully engaged and the locking tabs are secure.

- (8) Install the impact cap assembly in the shell.
- (9) Do the following on the left and right sides of the fire helmet:
 - a) Install the MSA nameplate with the MSA logo facing outward, and hold it in position.
 - b) Install the bracket, and hold it in position.
 - c) Install the cap nut in the bracket. If the cap nut is seated properly, the bracket acts as a socket.
 - d) Use a Phillips-head screwdriver to install the screws through the nameplate, shell, and bracket into the cap nuts. Do not overtighten or strip the screws.
- (10) If applicable, do the following:
 - a) Install the goggles and/or faceshield, then use a Phillips-head screwdriver to install the goggle clips and/or faceshield brackets.
 - b) Install the Defender visor by sliding each quick-connect locking arm into the slot from which it was removed. The quick-connect mechanisms will click into place when they are fully engaged.
 - c) Install the NFPA-compliant Bourke lens with an adjustable wrench and Phillips-head screwdriver.
- (11) Install the ear cover.

5.4.2 Models 1010 and 1044 (Grey Impact Cap)

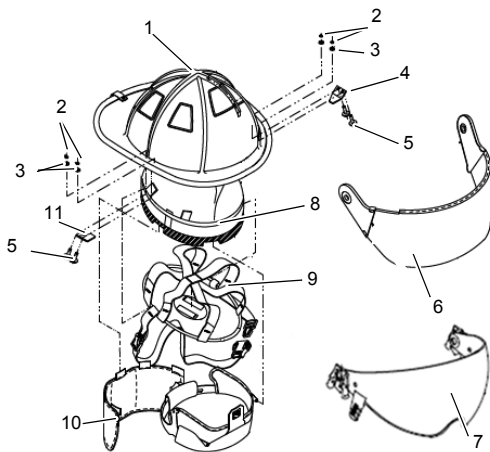

- | | |
|----------------------|------------------------|
| 1 Shell | 7 Defender visor |
| 2 Cap nuts | 8 Impact cap |
| 3 Washers | 9 Suspension |
| 4 Left breakaway tab | 10 Ear cover |
| 5 Screws | 11 Right breakaway tab |
| 6 Faceshield | |

- (1) Turn the fire helmet upside down.
- (2) Remove the ear cover and headband.
- (3) Use a Phillips-head screwdriver to remove the four screws that attach the right and left breakaway tabs, washers, and cap nuts to the shell.
- (4) If applicable, do the following:
 - a) Use a Phillips-head screwdriver to remove the goggle clips and/or faceshield brackets, then remove the goggles and/or faceshield.
 - b) Remove the Defender visor by squeezing the quick-connect locking arms together and pulling up.

- (5) Remove the impact cap assembly from the shell.
- (6) Remove all hook-and-loop fasteners on the inside of the shell and outside of the impact cap.
- (7) If necessary, do the following to remove the suspension from the impact cap:
 - a) Unsnap the suspension attachment points from the retaining tabs on the impact cap.
 - b) Pull the suspension out from the impact cap to remove it..
- (8) If necessary, do the following to install the suspension in the impact cap:
 - a) Install the suspension in the impact cap.
 - b) Connect the suspension attachment points to the retaining tabs on the impact cap.
 - c) Pull on the suspension to make sure the suspension attachment points are fully engaged and secure.
- (9) Install hook-and-loop fasteners on the inside of the shell and outside of the impact cap.
- (10) Install the impact cap assembly in the shell.
- (11) Do the following on the left and right sides of the fire helmet:
 - a) Install the breakaway tab, and hold it in position.
 - b) Install the washer and then the cap nut, and hold them in position.
 - c) Use a Phillips-head screwdriver to install the screws through the breakaway tab, shell, and washer into the cap nuts. Do not overtighten or strip the screws.
- (12) If applicable, do the following:
 - a) Install the goggles and/or faceshield, then use a Phillips-head screwdriver to install the goggle clips and/or faceshield brackets.
 - b) Install the Defender visor by sliding each quick-connect locking arm into the slot from which it was removed. The quick-connect mechanisms will click into place when they are fully engaged
- (13) Install the headband and ear cover.

5.4.3 Models 660C, 664, and HP3

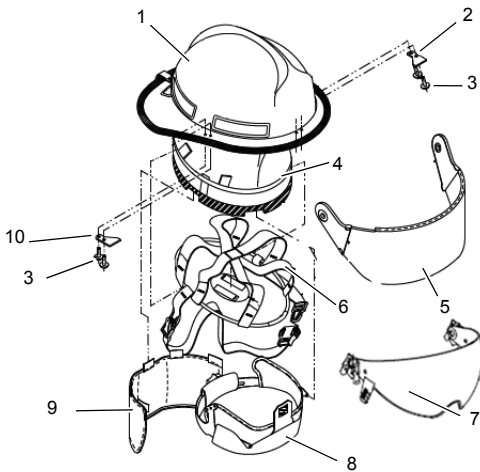

- | | | | |
|---|--------------------|----|---------------------|
| 1 | Shell | 7 | Defender visor |
| 2 | Left breakaway tab | 8 | Headband |
| 3 | Screws | 9 | Ear cover |
| 4 | Impact cap | 10 | Right breakaway tab |
| 5 | Faceshield | | |
| 6 | Suspension | | |

- (1) Turn the fire helmet upside down.
- (2) Remove the ear cover and headband.
- (3) Use a Phillips-head screwdriver to remove the four screws that attach the right and left breakaway tabs, washers (if applicable), and cap nuts to the shell.
- (4) If applicable, do the following:
 - a) Use a Phillips-head screwdriver to remove the goggle clips and/or faceshield brackets, then remove the goggles and/or faceshield.
 - b) Remove the Defender visor by squeezing the quick-connect locking arms together and pulling up.
- (5) Remove the impact cap assembly from the shell.
- (6) Remove all hook-and-loop fasteners on the inside of the shell and outside of the impact cap.
- (7) If necessary, do the following to remove the suspension from the impact cap:
 - a) Unsnap the suspension attachment points from the retaining tabs on the impact cap.
 - b) Pull the suspension out from the impact cap to remove it.
- (8) If necessary, do the following to install the suspension in the impact cap:
 - a) Install the suspension in the impact cap.
 - b) Connect the suspension attachment points to the retaining tabs on the impact cap.
 - c) Pull on the suspension to make sure the suspension attachment points are fully engaged and secure.
- (9) Install hook-and-loop fasteners on the inside of the shell and outside of the impact cap.
- (10) Install the impact cap assembly in the shell.
- (11) Do the following on the left and right sides of the fire helmet:
 - a) Install the breakaway tab, and hold it in position.
 - b) Install the washer (if applicable) and then the cap nut, and hold them in position.
 - c) Use a Phillips-head screwdriver to install the screws through the breakaway tab, shell, and washer (if applicable) into the cap nuts. Do not overtighten or strip the screws.
- (12) If applicable, do the following:
 - a) Install the goggles and/or faceshield, then use a Phillips-head screwdriver to install the goggle clips and/or faceshield brackets.
 - b) Install the Defender visor by sliding each quick-connect locking arm into the slot from which it was removed. The quick-connect mechanisms will click into place when they are fully engaged.
- (13) Install the headband and ear cover.

5.4.4 Model 880

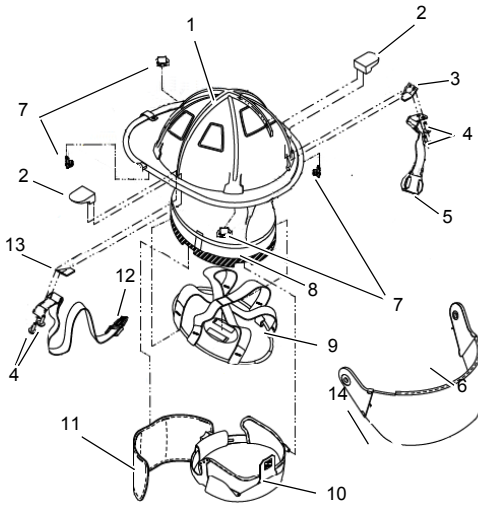

1	Shell	8	Impact cap
2	Goggle brackets	9	Suspension
3	Left breakaway tab	10	Headband
4	Screws	11	Ear cover
5	Left chinstrap	12	Right chinstrap
6	Faceshield	13	Right breakaway tab
7	Suspension retainer lugs	14	NFPA-compliant Bourke lens

- (1) Turn the fire helmet upside down.
- (2) Remove the ear cover and headband.
- (3) Remove the four suspension retainer lugs. A flat-blade screwdriver can be used to remove the lugs, but make sure to prevent damage to the suspension slots when removing the lugs.
- (4) Use a Phillips-head screwdriver to remove the four screws that attach the chinstrap and the right and left breakaway tabs.
- (5) Remove the chinstrap.
- (6) Remove the breakaway tabs.
- (7) If applicable, do the following:
 - a) Use a Phillips-head screwdriver to remove the goggle clips or faceshield brackets, then remove the goggles and/or faceshield.
 - b) Use an adjustable wrench and Phillips-head screwdriver to remove the NFPA-compliant Bourke lens.
- (8) Remove the impact cap assembly from the shell.
- (9) If necessary, do the following to remove the suspension from the impact cap:
 - a) Unsnap the suspension attachment points from the retaining tabs on the impact cap.
 - b) Pull the suspension out from the impact cap to remove it.
- (10) If necessary, do the following to install the suspension in the impact cap:
 - a) Install the suspension in the impact cap.
 - b) Connect the suspension attachment points to the retaining tabs on the impact cap.

- c) Pull on the suspension to make sure the suspension attachment points are fully engaged and secure.
- (11) Use a Phillips-head screwdriver to install the four screws that attach the chinstrap and the left and right breakaway tabs.
- (12) If applicable, do the following:
 - a) Use a Phillips-head screwdriver to install the goggle clips or faceshield brackets, then install the goggles and/or faceshield.
 - b) Use an adjustable wrench and Phillips-head screwdriver to install the NFPA-compliant Bourke lens.
- (13) Install the four suspension retainer lugs by pushing down on the lugs. The lugs will click into place when they are fully engaged.
- (14) Install the headband and ear cover.

5.4.5 Models 360R, 360R-13, and 360S

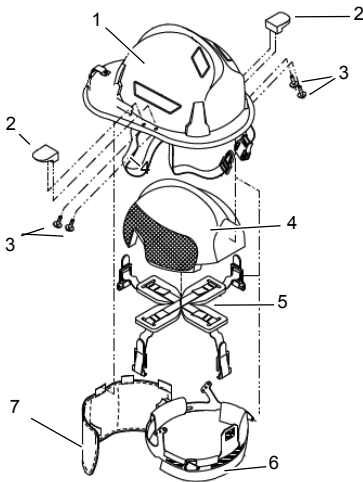

- | | | | |
|---|-----------------|---|------------|
| 1 | Shell | 5 | Suspension |
| 2 | Goggle brackets | 6 | Headband |
| 3 | Screws | 7 | Ear cover |
| 4 | Impact cap | | |

NOTICE

Model 360R-13 does not include an impact cap.

- (1) Turn the fire helmet upside down.
- (2) Remove the ear cover and headband.
- (3) Remove the impact cap from the shell.
- (4) If necessary, do the following to remove the suspension from the impact cap:
 - a) Disconnect the four suspension attachment clips from the fire helmet slots.
 - b) Pull up firmly on the suspension to remove it from the impact cap.

- (5) If necessary, do the following to install the suspension in the impact cap:
 - a) Install the suspension in the impact cap.
 - b) Connect the suspension attachment points to the retaining tabs on the impact cap.
 - c) Pull on the suspension to make sure the suspension attachment points are fully engaged and secure.
- (6) Install the impact cap assembly in the shell.
- (7) Install the headband and ear cover.

6 Leather Repairs (MSA Cairns Fire Helmet Models N5A and N6A)



WARNING!

Repair, alteration, or replacement of parts for an MSA Cairns Leather Fire Helmet by an unauthorized repair facility can result in voidance of the warranty.

Do not disassemble MSA Cairns Leather Fire Helmets. Send the Cairns Leather Fire Helmets to MSA Jacksonville Plant, 352 White Street, Jacksonville, NC 28546 for the following repairs:

- Repaint (excluding minor touch-ups)
- Replace/add ear cover
- Replace/add impact cap (for fire helmets manufactured from 1985 to present)
- Replace/add front holder
- Replace/add suspension system
- Replace/add ratchet (for fire helmets manufactured from 1985 to present)
- Replace/add D-ring
- Replace/add faceshield/hardware
- Replace/add chinstrap

7 Upgrade to Defender Visor

7.1 Models 1010 and 1044 with Black Impact Cap

To upgrade the MSA Cairns Models 1010 and 1044 fire helmet with a black impact cap to a Defender visor, slide each quick-connect mechanism down into each slot. The quick-connect mechanisms will click into place when they are fully engaged.

7.2 Models 1010 and 1044 with Grey Impact Cap

To upgrade the MSA Cairns Models 1010 and 1044 fire helmet with a grey impact cap to a Defender visor, do the following:

- (1) Purchase a black impact cap for MSA Cairns Models 1010 and 1044.
- (2) Turn the fire helmet upside down.
- (3) Remove the ear cover.
- (4) If applicable, use a Phillips-head screwdriver to remove the goggle clips or faceshield brackets, then remove the goggles and/or faceshield.



- (5) Use a Phillips-head screwdriver to remove the four screws that attach the right and left breakaway tabs, washers, and cap nuts to the shell.

- (6) Remove the grey impact cap assembly from the shell.



- (7) Remove all hook-and-loop fasteners on the inside of the shell and outside of the impact cap.

- (8) Install the black impact cap inside the fire helmet shell with the Defender visor and heatshield facing toward the front of the shell.



- (9) Using the dimples (if available) or holes in the breakaway tab as a guide, mark the location of the holes on the left and right sides of the fire helmet.



- (10) Use a 1/8-in. (3-mm) drill bit to create four pilot holes. Do NOT drill the pilot holes at an angle. Make sure the pilot holes are straight.



- (11) Remove the black impact cap.

- (12) Use an 11/ 64-in. (4.4-mm) drill bit to widen the pilot holes..

- (13) Install the black impact cap.



- (14) Do the following on the left and right sides of the fire helmet:
- Install the MSA nameplate with the MSA logo facing outward, and hold it in position.
 - Install the bracket, and hold it in position.
 - Install the cap nut in the bracket. If the cap nut is seated properly, the bracket acts as a socket.
 - Use a Phillips-head screwdriver to install the screws through the nameplate, shell, and bracket into the cap nuts. Do not overtighten or strip the screws.



- (15) Install plugs in the empty holes. Contact MSA Customer Service at 1-877-MSA-FIRE for additional information.
- (16) If applicable, use a Phillips-head screwdriver to install the goggle clips or faceshield brackets, then install the goggles and/or faceshield.
- (17) Install the ear cover.

8 Storage

- Do not store equipment that is not explicitly authorized by MSA in or on the fire helmet. The storage of gloves, wedges, lights, and other equipment in or on the fire helmet can dramatically change the protective capacity of the fire helmet.
- Store the fire helmet in a clean, dry area where it is not exposed to heat, cold, or sunlight.
- Keep leather products away from direct sunlight, open windows, hot ovens, and radiators.
- Do not store the fire helmet with the lining ratchet face down on a flat surface. Storing the fire helmet with the ratchet fully extended can cause the lining band and ratchet band mechanism to bend or become distorted, which can affect comfort and fit.
- When not in use, store the fire helmet with the ratchet suspension set to its smallest size.

9 Accessories and Replacement Parts

See our catalog, visit MSAFIRE.com, or contact your authorized fire service distributor for a full line of genuine MSA accessories and replacement parts.

10 Warranty and Product Registration

For fire helmets manufactured on or after January 1, 2015, refer to ID 3600-72-MC ("MSA Cairns 10-Year Warranty and Terms of Sale").

For fire helmets manufactured before January 1, 2015, refer to ID 3600-09-MC ("Cairns Lifetime Warranty and Terms of Sale"). Warranty documents are available for download on every Cairns Fire Helmet web page. Visit MSAFIRE.com.

Registering your new fire helmet is important! Registering your new fire helmet will help MSA provide quicker, more efficient service and support. Your product registration can help ensure you get the most out of your warranty, especially if your fire helmet was a gift and you don't have a proof of purchase date.

Registering your product will solidify the start date on your warranty period and eliminate confusion and frustration if you ever have to take advantage of your warranty.

Finally, in the unlikely event a safety notification or warranty service is required, MSA will have the ability to contact you. Your completed registration also helps us to keep you updated on support, service, product information and promotions/special offers.

To register your new MSA Cairns Fire Helmet, go to <http://us.msasafety.com/productRegistration>.

11 Contacting MSA

Keep these instructions in a safe place so you can refer to them in the future. For questions regarding the operation of this fire helmet or suggestions and comments about it, contact Customer Service at 1-877-MSA-FIRE.



Manuel d'utilisation

Casques antifeu Cairns® traditionnels, modernes et en cuir de MSA



N° de commande : 10043529/25

Spéc. d'imp. : 10000005389(F)

Doc. N°.:10000015451

CR 800000028706

Merci d'avoir acheté votre nouveau casque antifeu Cairns de MSA. Bienvenue dans la communauté des propriétaires de casques antifeu Cairns de MSA! Félicitations! Vous venez de vous joindre aux milliers de propriétaires de casques antifeu Cairns qui ont compris pourquoi les casques Cairns de MSA sont les meilleurs casques antifeu sur le marché nord-américain.

En seulement trois étapes, devenez vous aussi un membre actif de la communauté des propriétaires de casques :

- (1) Rendez-vous à www.MSAsafety.com/registration et enregistrez votre casque pour bénéficier de sa garantie à vie.
- (2) Suivez-nous sur Facebook (facebook.com/MSAsafetyFire) et Twitter (@MSAsafety, #lovelyCairns).
- (3) Visitez notre confrérie active de pompiers propriétaires de casques antifeu Cairns de MSA à MSAFIRE.com MOT CLÉ : CairnsCommunity.

Les garanties promulguées par MSA se rapportant à ce produit sont nulles et non avenues si le produit n'est pas utilisé ni entretenu en conformité avec les instructions contenues dans ce manuel. Prière de lire et respecter les DANGERS, AVERTISSEMENTS et MISES EN GARDE de ce manuel. Pour obtenir des précisions sur le contenu de ce manuel, ou pour toutes questions, communiquez avec le service à la clientèle MSA au 1 877 MSA-FIRE ou visitez notre site Web au (MSAFIRE.com) avant d'utiliser ce casque.



The Safety Company
1000 Cranberry Woods Drive
Cranberry Township, PA 16066
USA
Téléphone : 1 800 MSA-2222
Télécopieur : 1 800 967-0398

Pour connaître les coordonnées des représentants MSA de votre région, veuillez consulter notre site Web à l'adresse **www.MSAsafety.com**

Tables de matières

1	Dangers, avertissements et mises en garde	5
2	Plages de poids pour les casques antifeu	6
3	Port du casque antifeu	7
3.1	Ajustement à la nuque	7
3.1.1	Modèles 1010 et 1044, coque antichoc noire seulement	7
3.1.2	Modèle 880 et casques antifeu modernes	7
3.2	Ajustement de la pièce faciale de l'appareil de protection respiratoire isolant autonome (APRIA)	8
3.3	Ajustement du cliquet	8
3.4	Réglage de la jugulaire	9
3.4.1	Casques antifeu avec jugulaire deux points	9
3.4.2	Casques antifeu avec jugulaire quatre points	9
3.5	Ajustement des lunettes de sécurité	9
3.6	Ajustement de l'écran facial	9
3.7	Ajustement de la visière Defender	10
3.8	Ajustement des lunettes Bourke traditionnelles et conformes à la norme NFPA	10
4	Retrait du casque antifeu	10
5	Entretien	11
5.1	Nettoyage de routine	11
5.1.1	Coque du casque antifeu	11
5.1.2	Coque antichoc	12
5.1.3	Protège-oreilles (oreillette), protège-cliquet et doublure (tissus)	12
5.1.4	Protection des yeux et lunettes Bourke conformes à la norme NFPA	13
5.1.5	Visière Defender	13
5.2	Nettoyage en profondeur	14
5.2.1	Casque antifeu en cuir, modèles N5A et N6A	14
5.2.2	Tous les casques antifeu, sauf casque antifeu en cuir, modèles N5A et N6A 15	

5.3	Inspection de routine	15
5.3.1	Coque du casque antifeu	15
5.3.2	Coque antichoc	15
5.3.2.1	Modèles 1010 et 1044 (coque antichoc noire)	15
5.3.2.2	Modèles 1010 et 1044 (coque antichoc grise), 660C, 664, HP3, 880, 360R, 360R-13 et 360S	16
5.3.3	Suspension	16
5.3.4	Protège-oreilles, protège-cliquet et doublure	16
5.3.5	Serre-tête	16
5.3.6	Jugulaire	16
5.3.7	Lunettes de sécurité	16
5.3.8	Écran facial et quincaillerie	16
5.3.9	Lunettes Bourke conformes à la norme NFPA	16
5.3.10	Visière Defender	17
5.3.11	Moulure d'arête	17
5.3.12	Garniture réfléchissante	17
5.3.13	Pattes de dégagement (Models 660C, 664, 880 et HP3)	17
5.4	Inspection en profondeur	17
5.4.1	Modèles 1010 et 1044 (coque antichoc noire)	18
5.4.2	Modèles 1010 et 1044 (coque antichoc grise)	19
5.4.3	Modèles 660C, 664 et HP3	21
5.4.4	Modèle 880	22
5.4.5	Modèles 360R, 360R-13 et 360S	23
6	Réparations du cuir (modèles N5A et N6A de casque antifeu en cuir Cairns de MSA)	24
7	Mise à niveau vers la visière Defender	24
7.1	Modèles 1010 et 1044 avec coque antichoc noire	24
7.2	Modèles 1010 et 1044 avec coque antichoc grise	24
8	Entreposage	27
9	Accessoires et pièces de rechange	27
10	Garantie et enregistrement du produit	27
11	Contacteur MSA	27

1 Dangers, avertissements et mises en garde

Le non-respect de ces avertissements et mises en garde pourrait entraîner des blessures, des maladies, voire la mort.



DANGER !

La lutte contre les incendies est une activité extrêmement dangereuse. Toutes les personnes qui sont ou seront chargées d'installer ou d'utiliser ce casque antifeu devront respecter soigneusement les consignes de ce manuel. Ce casque antifeu fonctionnera selon son mode de conception d'origine uniquement s'il est utilisé et entretenu conformément aux instructions données. Dans le cas contraire, le casque antifeu pourrait ne pas fonctionner tel qu'il a été conçu et le personnel dont la sécurité en dépend peut de subir de graves blessures ou même s'exposer à des dangers pouvant entraîner la mort.

Ce casque antifeu ne protège PAS l'utilisateur contre toutes les brûlures, blessures, maladies, ni contre tous les problèmes ou risques. Ne pas réaliser d'activité de lutte contre les incendies à moins d'avoir reçu une formation adéquate et d'être bien équipé.

Faire preuve d'une extrême prudence en toutes situations.



AVERTISSEMENT !

Utiliser les casques antifeu Cairns® de MSA en respectant les directives de la norme NFPA 1500 (édition actuelle) concernant le programme sur la sécurité et la santé au travail des employés des services incendie, en vertu du Titre 29, du Code of Federal Regulations des États-Unis, Partie 1910 et des exigences générales de la sous-partie I; de la norme NFPA 1971 sur les ensembles de protection pour la lutte contre les incendies de structure et de proximité (édition actuelle) et de la norme NFPA 1951 sur les ensembles de protection pour les incidents de sauvetage technique (édition actuelle), le cas échéant.

Les casques antifeu Cairns de MSA sont conformes aux normes NFPA et/ou OSHA selon la configuration choisie (consulter l'étiquette sur le casque).

Ce casque de lutte contre les incendies assure une protection LIMITÉE de la tête lorsqu'il est porté durant des activités de lutte contre les incendies de structures, de proximité ou de sauvetage, selon son mode de conception d'origine. Éviter l'exposition aux embrasements généralisés, effondrements, chutes ou autres situations qui pourraient dépasser la capacité de protection du casque antifeu.

Si ce casque antifeu est exposé à la chaleur, il est possible que vous subissiez des BRÛLURES malgré l'ABSENCE d'indications ou de signes de dommages apparents sur le casque.

Utiliser une protection oculaire adéquate. Le retrait de la protection oculaire conforme annule la certification NFPA du casque antifeu.

Les lunettes de sécurité, l'écran facial, les lunettes Bourke NFPA et/ou la visière Defender® procurent une protection LIMITÉE à la partie du visage qu'ils couvrent.

On utilise les lunettes Bourkes traditionnelles non conformes à des fins cosmétiques uniquement, elles n'offrent aucune protection aux yeux ou au visage. Les lunettes Bourkes traditionnelles non conformes ne répondent pas aux normes ANSI ou NFPA.

Pour obtenir une protection maximale et réduire le risque de blessure, ajuster le casque antifeu avec tous les composants en place pour l'adapter correctement à la tête et bien serrer la jugulaire.

Le tissu offrant une barrière contre l'humidité utilisé dans le protège-oreilles L945, et l'enveloppe de proximité aluminisé 10041994 n'ont pas été évalués pour tous les produits chimiques qui peuvent être rencontrés durant les opérations de lutte contre l'incendie et les informations que les effets de l'exposition aux produits chimiques sur la barrière contre l'humidité seront évalués par les procédures d'inspection dans [NFPA 1851](#).



ATTENTION !

Suivre les procédures du chapitre 5.3 « Inspection de routine » pour inspecter le casque antifeu après CHAQUE utilisation. Remplacer toute pièce du casque antifeu qui montre des signes d'usure où est endommagée.

N'utiliser que des composants et accessoires compris sur le casque antifeu original ou approuvés par MSA. Utiliser des composants ou des accessoires d'en autoriser peut nuire au rendement du casque.

Ne pas modifier, peindre ou attacher au casque antifeu un quelconque élément qui n'est pas recommandé par MSA.

Ne pas utiliser de nettoyeurs abrasifs ou de solvants pour nettoyer le casque antifeu.

N'utiliser que des inscriptions sur le casque antifeu (écrans d'identification avant, plaques de titre, décalcomanies, garniture rétroréfléchissante, etc.) et des accessoires (fixation de lampe, casque des côtes) fournis et approuvés par MSA.

2 Plages de poids pour les casques antifeu

Vous trouverez ci-dessous les plages des poids pour les casques antifeu Cairns de MSA. Le poids spécifique de votre casque antifeu varie selon la configuration et les options d'ensemble sélectionnées lors de l'expédition.

Modèle de casque	Plage de poids (oz)
1010 et 1044 (coque antichoc noire)	56 à 64
1010 et 1044 (coque antichoc grise)	53 à 61
880	55 à 61
660C et 664	48 à 52
360S,360R,360-13	40 à 46
HP3	38 à 40
N5A	65 à 67
N6A	67 à 69

3 Port du casque antifeu

Pour enfilez le casque antifeu, suivre ces étapes, selon le cas, en fonction des composants du casque.

3.1 Ajustement à la nuque

3.1.1 Modèles 1010 et 1044, coque antichoc noire seulement

On peut ajuster le serre-nuque (à l'endroit où le cliquet est situé) à trois hauteurs différentes. Ajuster le réglage à la nuque de la façon suivante :



- (1) Abaisser et retenir le levier, puis glisser le bouton de dégageur rapide vers un des trois points de verrouillage.
- (2) Le bouton de dégageur rapide à la position désirée, relâcher le levier.
- (3) Répéter ces étapes de l'autre côté, de sorte que le bouton de dégageur rapide soit dans la même position des deux côtés.



AVIS !

Si le bouton de dégageur rapide n'est pas au même point de verrouillage des deux côtés du casque antifeu, celui-ci pourrait ne pas s'ajuster correctement à la tête.

3.1.2 Modèle 880 et casques antifeu modernes

On peut ajuster la portion arrière du serre-nuque (à l'endroit où le cliquet est situé) à trois hauteurs différentes. Ajuster le réglage du serre-tête de la façon suivante :



- (1) Libérer le levier du cliquet.
- (2) Déplacer le levier du cliquet au trou désiré.
- (3) Enclencher le levier du cliquet et vérifier qu'il est bien fixé.

3.2 Ajustement de la pièce faciale de l'appareil de protection respiratoire isolant autonome (APRIA)

Les casques antifeu Cairns traditionnels et modernes de MSA sont dotés d'une interface exclusive qui permet au pompier de les porter confortablement et de façon sécuritaire avec les pièces faciales de la plupart des APRIA. La conception exclusive permet au casque de rester dans la bonne position pour un ajustement sécuritaire du casque et de la pièce faciale.

Vérifier et faire des ajustements pour une adaptation optimale de l'APRIA de la façon suivante :

- (1) Vérifier l'ajustement du casque antifeu contre le haut de la pièce faciale de l'APRIA.



- Si la pièce faciale de l'APRIA est bien ajustée, sans soulever le casque ni créer d'espaces, aucun ajustement ne sera nécessaire.
- S'il y a un espace entre le casque antifeu et la pièce faciale de l'APRIA, poursuivre avec l'étape 2 pour abaisser le serre-tête avant.
- Si le casque antifeu est poussé vers le haut par la pièce faciale de l'APRIA, poursuivre avec que l'étape 2 pour relever le serre-tête avant.

- (2) Retourner le casque antifeu.
- (3) Tirer le serre-tête avant vers le centre du casque antifeu pour libérer la fermeture autoagrippante.
- (4) Abaisser ou relever le serre-tête avant, s'il y a lieu.
- (5) Presser la fermeture autoagrippante.

3.3 Ajustement du cliquet



AVERTISSEMENT !

Pour obtenir une protection maximale, s'assurer d'ajuster correctement le casque antifeu. Le fait de serrer le cliquet au-delà de ses limites peut occasionner des dommages aux engrenages internes et ainsi compromettre la protection.

- (1) Tourner le cliquet dans le sens antihoraire (vers la gauche) pour desserrer le serre-tête.



- (2) Poser le casque antifeu sur la tête. En maintenant le casque antifeu en place sur votre tête, pousser le bouton du cliquet vers l'intérieur et tourner dans le sens horaire jusqu'à ce que le casque soit bien serré et confortable. Le cliquet ajuste par incrément de 0,3 cm (1/8 po).

Modèle	Ajustement du serre-tête
1010 et 1044, coque antichoc noire	6-3/8 à 8-3/4 po (16,2 à 22 cm)
1010 et 1044, coque antichoc grise	6-3/8 à 8-3/8 po (16,2 à 22 cm)
880	14,3 à 19,4 cm (5-5/8 à 7-5/8 po)
660C, 664, 360S, 360R et 360R-13	16,2 à 21,3 cm (6-3/8 à 8-3/8 po)
N5A et N6A	16,2 à 19 cm (6-3/8 à 7-1/2 po) moyen
	14,3 à 21,3 cm (7-5/8 à 8-3/8 po) (large)

- (3) Abaisser les cache-oreilles sur les oreilles et le bouton du cliquet.

AVIS !

Pour obtenir un ajustement plus serré aux tempes, utiliser des coussinets de mousse dans les trousse de réglage de l'ajustement suivantes :

- ▶ Pour les modèles 1010 et 1044, commander une trousse de réglage de l'ajustement (NP 10171523).
- ▶ Pour les modèles N5A et N6A, commander la trousse de réglage de l'ajustement (NP M560P).

Consulter notre catalogue, visiter MSAFIRE.com, ou communiquer avec le distributeur autorisé de votre région pour connaître la gamme complète d'accessoires et de pièces de rechange de MSA.

3.4 Réglage de la jugulaire



AVERTISSEMENT !

Ne jamais porter le casque antifeu sans avoir au préalable attaché et serré la jugulaire.

3.4.1 Casques antifeu avec jugulaire deux points

Tirer sur la jugulaire afin d'obtenir un ajustement confortable et raccorder les extrémités. Utiliser la fermeture autoagrippante afin d'attacher tout matériau de sangle excédentaire.

3.4.2 Casques antifeu avec jugulaire quatre points

Tirer sur la jugulaire avant afin d'obtenir un ajustement confortable, tirer sur les sangles arrière pour afin d'obtenir un ajustement confortable, et raccorder les extrémités. Utiliser les fermetures autoagrippantes afin d'attacher tout matériau de sangle excédentaire.

3.5 Ajustement des lunettes de sécurité



AVERTISSEMENT !

La visière Defender et/ou les lunettes de sécurité peuvent faire obstacle au port de lunettes de sécurité ou de lunettes prescrites. Si une interférence est anticipée, acheter un casque antifeu avec un écran facial de MSA.



- (1) Retirer le couvercle de protection de la lentille.
- (2) Enfiler le casque antifeu.
- (3) Ajuster le serre-tête, le cliquet et la jugulaire selon les instructions des chapitres 3.1 à 3.4.
- (4) À l'aide des deux mains, tirer les lunettes de sécurité devant les yeux et les ramener sur le visage.
- (5) Les lunettes de sécurité sont bien positionnées lorsqu'elles s'ajustent confortablement sans laisser d'espace. Ajuster les lunettes de sécurité de la façon suivante :
 - Afin de réduire les espaces et obtenir un ajustement serré, tirer sur les sangles vers l'arrière à travers la boucle coulissante.
 - Pour relâcher l'ajustement, desserrer les sangles vers l'avant à travers la boucle coulissante.

3.6 Ajustement de l'écran facial



AVERTISSEMENT !

Pour garantir le respect de la norme NFPA, utiliser UNIQUEMENT une visière Defender, un écran facial en polyarylate de MSA ou des lunettes de sécurité avec un casque Cairns de MSA doté d'une pièce faciale. Le retrait de la protection oculaire conforme annule la certification NFPA.

L'utilisation d'une protection oculaire inadéquate peut entraîner des blessures graves, voire la mort.

Le matériau de l'écran facial a été sélectionné pour résister aux chocs et à la pénétration, de même que pour sa clarté optique exceptionnelle.

- (1) Retirer le couvercle de protection de la lentille.
- (2) Pour soulever ou abaisser l'écran facial, desserrer les boutons qui se trouvent des deux côtés des supports de l'écran facial.
- (3) Ajuster l'écran facial.
- (4) Serrer les boutons sur les deux côtés des cornières/ équerres de fixation de l'écran facial.

3.7 Ajustement de la visière Defender



ATTENTION !

Si la pièce faciale d'un APRIA est utilisée, bien ranger la visière Defender à l'intérieur du casque antifeu.



La visière Defender reste verrouillée à l'intérieur du casque antifeu jusqu'à ce qu'une protection oculaire soit nécessaire.

- Pour abaisser la visière Defender, saisir les poignées de chaque côté de l'oculaire, puis tirer vers le bas et l'arrière.
- Pour relever la visière Defender, saisir les poignées de chaque côté de l'oculaire, puis pousser vers l'avant et le haut jusqu'à ce qu'elle se verrouille en place.

3.8 Ajustement des lunettes Bourke traditionnelles et conformes à la norme NFPA



AVERTISSEMENT !

On utilise les lunettes Bourkes traditionnelles à des fins cosmétiques uniquement, elles n'offrent aucune protection aux yeux ou au visage. Les lunettes Bourkes traditionnelles ne répondent pas aux normes ANSI ou NFPA.

Les lunettes Bourke conformes à la norme NFPA sont marquées sur la lunette droite avec les informations de la certification NFPA, de même que le marque de l'organisme d'homologation;

L'utilisation d'une protection oculaire inadéquate peut entraîner des blessures corporelles graves, voire la mort.



- (1) Retirer le couvercle de protection de la lentille.
- (2) Pour abaisser ou relever les Lunettes Bourkes, saisir le bord de chaque lentille, puis l'approcher ou l'éloigner du visage, selon le cas.

4 Retrait du casque antifeu

- (1) Desserrer et libérer la jugulaire.
- (2) En retenant le casque antifeu, tourner le bouton du cliquet dans le sens antihoraire pour desserrer le serre-tête.
- (3) Retirer le casque antifeu.

5 Entretien



AVERTISSEMENT !

La réparation, la modification ou le remplacement de pièces d'un casque antifeu en cuir Cairns de MSA par une installation de réparation non autorisée peuvent entraîner l'annulation de la garantie.

Observer soigneusement toutes les procédures de nettoyage, d'inspection, de réparation et d'entreposage du casque antifeu.

Pour des conseils supplémentaires, consultez l'édition actuelle de la [NFPA 1851](#) qui précise les exigences minimales en matière de sélection, entretien et maintenance pour les ensembles de protection pour la lutte contre les incendies structurels et de proximité ainsi que les éléments individuels, notamment les casques antifeu et les composants d'interface qui sont conformes avec la norme NFPA 1971, norme concernant les ensembles de protection pour la lutte contre les incendies structurels et de proximité.

5.1 Nettoyage de routine



AVERTISSEMENT !

Le non-respect des procédures de nettoyage peut des maladies.

Ne pas utiliser de solvants nettoyants, d'huiles, de vernis ou de polis autres que ceux recommandés dans ce manuel pour nettoyer ou décontaminer les casques antifeu ou leurs composants.

Ne pas utiliser d'équipement qui produise une action mécanique de culbutage ou d'agitation pour sécher à la machine les casques antifeu complets.

Ne pas utiliser d'air forcé chaud ou mettre le casque antifeu directement sur une source de chaleur pour le faire sécher.

- Pour empêcher la contamination après les activités de lutte contre les incendies, nettoyer le casque antifeu après chaque usage avant son inspection.
- Retirer du service tout casque antifeu qui a été exposé à des contaminants chimiques ou biologiques en suivant les procédures du chapitre 4.2, Nettoyage en profondeur.
- Pour le nettoyage, utiliser une solution de 43 g (1,5 oz) de détergent doux pour 3,8 L d'eau (1 gal) à une température ne dépassant pas 43 °C (110 °F).
- Ne pas utiliser un casque antifeu humide à cause de son utilisation ou d'un nettoyage. Laisser toutes les pièces sécher avant de l'utiliser.

5.1.1 Coque du casque antifeu



AVERTISSEMENT !

Ne pas utiliser d'abrasifs, de solvants, de décapants, d'acétone, de diluant à peinture ou à laque, ni aucun solvant organique chloré pour nettoyer la coque du casque antifeu.

Avant de nettoyer la coque du casque antifeu, retirer la visière Defender. Pour retirer la visière, comprimer les leviers de verrouillage à raccord rapide ensemble et tirer vers le haut. Pour installer la visière lorsque le nettoyage terminé, glisser chaque levier de verrouillage à raccord rapide dans la fente de laquelle il a été retiré. Les mécanismes à raccord rapide « s'enclenchent » en place lorsqu'ils sont complètement engagés.

Coques thermoplastiques (modèles 360R, 360R-13, 360S et 880)

Utiliser une éponge douce ou un linge doux imbibé d'eau tiède et d'un détergent doux ou un agent de nettoyage comme l'alcool éthylique pour nettoyer la coque.

Utiliser le nettoyant à plastique Meguiars Mirror Glaze (NP M1708) et le poli à plastique transparent (NP M1008) pour enlever les petites égratignures et les traces de fumée. Visiter www.meguiars.com pour trouver des endroits où ces produits peuvent être achetés.

Coques en composite de fibre de verre (modèles 660C, 664, 1010, 1044 et HP3)

Utiliser une éponge douce ou un linge doux imbibé d'eau tiède et d'un détergent doux, un solvant doux comme l'alcool éthylique ou un nettoyant industriel comme le nettoyant pour goudron DuPont® pour nettoyer la coque.

Coque en cuir (Modèles N5A et N6A)



AVERTISSEMENT !

Ne pas utiliser d'alcool, de solvants nettoyants, d'huiles, de vernis ou de polis pour nettoyer les composants en cuir.

Utiliser une éponge douce ou un linge doux imbibé d'eau tiède et d'un détergent doux pour nettoyer la coque.

Pour enlever les coulisses de goudron, utiliser un nettoyant industriel comme le nettoyant pour goudron DuPont. Utiliser uniquement sur les taches de goudron, et non sur la surface entière du casque antifeu.

Pour faire des retouches, utiliser un émail de bonne qualité.

5.1.2 Coque antichoc

Les coques antichoc, verrouillées à l'intérieur de la coque du casque antifeu, sont faites d'une doublure en polymère résistant aux impacts et enduites d'une mousse de polyuréthane à cellule rigide qui résiste aux températures élevées et absorbe l'énergie des impacts; elles procurent une protection à la fois antichoc et thermique. Pour nettoyer l'intérieur de la coque antichoc (en place dans la coque du casque antifeu), utiliser une éponge douce ou un linge doux imbibé d'eau tiède et d'un détergent doux.

5.1.3 Protège-oreilles (oreillette), protège-cliquet et doublure (tissus)

Casques antifeu avec matériaux de tissus seulement

- (1) Retirer le serre-tête, le protège cliquet, la doublure et les protège-oreilles.
- (2) Le cas échéant, mettre les composants dans un sac en de la trousse de remplacement de tissus de MSA.
- (3) Laver les composants à la machine à une température maximale de 43 °C (110 °F) avec un détergent doux.
- (4) Laisser les composants sécher complètement à l'air. Ne pas utiliser la source de chaleur comme de l'air forcé pour sécher les composants plus rapidement. Ne pas sécher par culbutage.

Modèles de casques antifeu en cuir N5A et N6A (pièces textiles non amovibles)

Le serre-tête, la doublure et le protège-oreilles ne peuvent pas être enlevés. Procéder au nettoyage avec les composants en place dans le casque actif.

- (1) Enfiler des gants protecteurs.
- (2) Utiliser une éponge douce ou un linge doux imbibé d'eau tiède et d'un détergent doux pour nettoyer le serre-tête, la doublure et le protège-oreilles.
- (3) Utiliser un linge propre imbibé seulement d'eau pour éliminer les résidus de savon des composants.
- (4) Sécher les composants avec une serviette propre sèche et douce.

Modèles de casques antifeu en cuir N5A et N6A (pièces textiles amovibles)

- (1) Retirer la doublure/ le protège-oreilles, la bourre du cliquet et la bourre de la calotte. (Sélectionner le lien suivant pour des instructions sur la façon de retirer la doublure/le protège-oreilles du casque antifeu en cuir : <http://www.MSASafety.com/Cairns>).
- (2) Le cas échéant, mettre les composants dans un sac en de la trousse de remplacement de pièces textiles de MSA.
- (3) Laver les composants à la machine à une température maximale de 110 °F (43 °C). avec un détergent doux.
- (4) Laisser les composants sécher complètement à l'air. Ne pas utiliser la source de chaleur comme de l'air forcé pour sécher les composants plus rapidement. Ne pas sécher par culbutage.

5.1.4 Protection des yeux et lunettes Bourke conformes à la norme NFPA



ATTENTION !

- ▶ Ne pas utiliser d'abrasifs, de solvants, de décapants, d'acétone, de diluant à peinture ou à laque, ni aucun solvant organique chloré pour nettoyer la protection oculaire et les lunettes Bourke conformes à la norme NFPA.
- ▶ Ne pas utiliser de nettoyant de poli sur la protection faciale/oculaire revêtue d'or. Le nettoyant pourrait enlever le revêtement d'or.

Utiliser une éponge douce ou un linge doux imbibé d'eau tiède et d'un détergent liquide doux ou un agent de nettoyage comme l'alcool éthylique pour nettoyer la protection oculaire MSA et les lunettes Bourkes.

Utiliser le nettoyant à plastique Meguiars Mirror Glaze (NP M1708) et le poli à plastique transparent (NP M1008) pour enlever les petites égratignures et les traces de fumée. Visiter www.meguiars.com pour trouver des endroits où ces produits peuvent être achetés.

5.1.5 Visière Defender



AVERTISSEMENT !

Les casques antifeu fabriqués après mars 2017 n'ont pas d'écran thermique en tissu.



- (1) Retourner le casque antifeu.



- (2) S'il y a lieu, retirer l'écran thermique en tissu de la coque antichoc.



- (3) Mettre la visière en position « telle que portée » (rabattue complètement vers le bas).

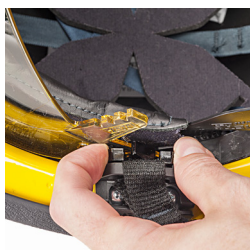

- (4) Pour retirer la visière, comprimer les leviers de verrouillage à raccord rapide ensemble et tirer vers le haut.



- (5) Utiliser une éponge douce ou un linge doux imbibé d'eau tiède et d'un détergent doux pour nettoyer la visière.
- (6) Pour installer la visière, glisser chaque levier de verrouillage à raccord rapide dans la fente de laquelle il a été retiré. Les mécanismes à raccord rapide «s'enclenchent» en place lorsqu'ils sont complètement engagés.
- (7) Le cas échéant, remettre l'écran thermique en tissu sur la coque antichoc à l'aide des fermetures autoagrippantes. Mettre l'écran thermique en tissu le plus près possible du serre-tête de la suspension afin d'éviter tout contact avec les vis de montage situées à l'avant sur la face inférieure du bord du casque.

5.2 Nettoyage en profondeur



AVERTISSEMENT !

Seulement une organisation formée par le fabricant, une organisation certifiée ou un fournisseur de services indépendant certifié (ISP) peuvent effectuer un nettoyage en profondeur.

Ne pas utiliser de solvants nettoyants, d'huiles, de vernis ou de poliss pour nettoyer ou décontaminer les casques antifeu ou leurs composants. S'il est nécessaire d'utiliser un agent de nettoyage plus fort que ce qu'il est recommandé dans ce manuel, communiquer avec le service à la clientèle de MSA au 1 877 MSA-FIRE.

Ne pas utiliser d'équipement qui produise une action mécanique de culbutage ou d'agitation pour sécher à la machine les casques antifeu complets.

Ne pas utiliser d'air forcé chaud ou mettre le casque antifeu directement sur une source de chaleur pour le faire sécher.

- Pour un nettoyage en profondeur, suivez les procédures dans Nettoyage de routine, chapitres 4.1.1 à 5.1.5, puis les procédures de ce chapitre.
- Retirer tous les composants et accessoires amovibles du casque antifeu. Les laver et les sécher à l'air séparément.
- Ne pas utiliser un casque antifeu humide à cause de son utilisation ou d'un nettoyage. Laisser toutes les pièces sécher avant de l'utiliser.

5.2.1 Casque antifeu en cuir, modèles N5A et N6A

Utiliser une éponge douce ou un linge doux imbibé d'eau tiède et d'un détergent doux pour nettoyer le casque antifeu.

5.2.2 Tous les casques antifeu, sauf casque antifeu en cuir, modèles N5A et N6A

- (1) Enfiler des gants protecteurs.
- (2) Retirer tous les composants et accessoires amovibles du casque antifeu.
- (3) Immerger complètement le casque antifeu et les accessoires dans une solution de 43 g (1,5 oz) de détergent doux pour 3,8 L (1 gal) à une température ne dépassant pas 43 °C (110 °F).
- (4) Utiliser une brosse douce pour retirer la saleté et les autres débris du casque antifeu.
- (5) Rincer soigneusement le casque antifeu et les accessoires à l'eau.
- (6) Utiliser un linge propre imbibé seulement d'eau pour nettoyer le casque antifeu et les accessoires.
- (7) Mettre le casque antifeu dans un endroit propre et sécuritaire pour sécher à l'air.

5.3 Inspection de routine



AVERTISSEMENT !

Le non-respect des procédures d'inspection recommandées peut réduire le rendement du casque antifeu et entraîner des blessures graves, des maladies ou la mort.

Ne pas utiliser un casque antifeu endommagé.

Ne pas tenter de mettre le casque antifeu à l'épreuve. Les propriétés de rendement du casque antifeu ou de ses composants ne peuvent pas être mises à l'épreuve par l'utilisateur en situation de travail.

Inspecter le casque antifeu après chaque utilisation pour les signes suivants de dommages dus à un impact à une exposition thermique. En présence de tels signes, retirer immédiatement le casque antifeu du service, et le réparer ou le remplacer selon le cas.

5.3.1 Coque du casque antifeu

Remplacer le casque antifeu dans son intégralité en présence d'une des situations suivantes.

Coques thermoplastiques (modèles 360R, 360R-13, 360S et 880)

- N'importe quelle fissure
- Fini terni ou crayeux
- Cloques ou bulles

Coques en composite de fibre de verre (modèles 660C, 664, 1010, 1044 et HP3)

- Fissures plus longues que 25,4 mm (1 po)
- Fissure de n'importe quelle dimension qui traverse complètement le matériau de la coque
- Points faibles de la taille d'un pouce ou plus gros

Coque en cuir (Modèles N5A et N6A)

- Coque perforée
- Couture coupée ou brisée à l'interface dôme/bord ou aux côtes
- Armature de métal exposée autour du bord du casque

5.3.2 Coque antichoc

Remplacer la coque antichoc en présence d'une des situations suivantes.

5.3.2.1 Modèles 1010 et 1044 (coque antichoc noire)

- Fissures
- Dépressions ou bosses de la taille d'un pouce ou plus grosses
- Perforations, cloques ou décoloration dues à un impact, une chaleur excessive ou une usure normale
- Délamination/séparation de la mousse de la doublure noire

5.3.2.2 Modèles 1010 et 1044 (coque antichoc grise), 660C, 664, HP3, 880, 360R, 360R-13 et 360S

- Fissures
- Dépressions ou bosses de la taille d'un pouce ou plus grosses
- Perforations, cloques ou décoloration dues à un impact, une chaleur excessive ou une usure normale
- Tube en plastique fissuré ou déformé (c'est-à-dire qui n'est plus rond)
- Tube en caoutchouc rigide (doit être souple et élastique)

5.3.3 Suspension

Remplacer la suspension en présence d'une des situations suivantes :

- Les sangles présentent une couture manquante, lacérée, effilochée ou brisée
- Les sangles sont déchirées ou abrasées
- Les sangles sont cassantes ou décolorées
- Les agrafes de fixation de la suspension sont brisées, cassantes, blanchies ou décolorées

5.3.4 Protège-oreilles, protège-cliquet et doublure

Remplacer la pièce concernée en présence d'une des situations suivantes :

- Couture manquante, lacérée ou brisée
- Déchirée, décolorée, carbonisée, perforée ou usée
- Fermetures autoagrippantes manquantes pour les protège-oreilles (sauf les casques antifeu Cairns 880 de MSA qui n'ont pas de fermetures autoagrippante)

5.3.5 Serre-tête

Remplacer le serre-tête en présence d'une des situations suivantes :

- Cassant, déchiré, fissuré ou brisé
- Trous
- Possibilité d'ouvrir le cliquet en tirant sur les leviers de nuque (plutôt que de tourner le bouton)

5.3.6 Jugulaire

Remplacer la jugulaire en présence d'une des situations suivantes :

- Pièces éraillées, manquantes ou brisées
- Couture manquante, lacérée, effilochée ou brisée
- Fermeture autoagrippante encrassée ou usée
- Bouton à dégagement rapide cassant, brisé ou manquant
- Glissière de postier desserrée
- Points de fixation brisés ou fissurés

5.3.7 Lunettes de sécurité

Remplacer les lunettes ou la quincaillerie de montage en présence d'une des situations suivantes :

- Zones de ventilation et/ou de filtration endommagées
- Lentilles, monture, sangles, ensemble de réglage et/ou quincaillerie de montage endommagés

5.3.8 Écran facial et quincaillerie

Remplacer l'écran facial ou la quincaillerie de montage en présence d'une des situations suivantes :

- Quincaillerie ou lentille présentant des cloques, bulles, fissures ou qui sont carbonisées ou endommagées d'une quelconque façon
- Anneau en E manquant sur le bouton d'ajustement

5.3.9 Lunettes Bourke conformes à la norme NFPA

Remplacer les lunettes Bourke ou la quincaillerie de montage en présence d'une des situations suivantes :

- Quincaillerie ou lunettes présentant des cloques, bulles, fissures ou qui sont carbonisées ou endommagées d'une quelconque façon

5.3.10 Visière Defender

Remplacer la visière ou les agrafes de fixation en présence d'une des situations suivantes :

- Lentille qui présente des boursoufflures, bulles, fissures, ou qui est carbonisée
- Agrafes à raccord rapide brisées
- Lentille qui ne reste pas en position de rangement et qui ne peut pas être ajustée

5.3.11 Moulure d'arête

Remplacer la moulure d'arête en présence de l'une des situations suivantes :

- Âme en aluminium brisée ou exposée
- Armature de métal exposée sur la moulure d'arête en caoutchouc
- Moulure d'arête sortie de l'anneau en D arrière du bord du casque

AVIS !

Si la moulure d'arête est séparée du bord, mais est encore intacte, elle peut être fixée à nouveau.

5.3.12 Garniture réfléchissante



ATTENTION !

Pour les modèles HP3, 360R et 360R-13, la garniture réfléchissante doit couvrir complètement tous les rivets exposés sur les côtés du casque antifeu. Autrement, la conformité aux normes de la NFPA peut-être compromise.

Remplacer la garniture réfléchissante si elle est carbonisée, partiellement détachée, non réfléchissante ou manquante.

5.3.13 Pattes de dégagement (Modèles 660C, 664, 880 et HP3)

Remplacer les pattes de dégagement si elles sont manquantes, courbées ou endommagées.

5.4

Inspection en profondeur



AVERTISSEMENT !

Seulement une organisation formée par le fabricant, une organisation certifiée ou un fournisseur de services indépendant certifié (ISP) peuvent effectuer une inspection en profondeur.

L'inspection en profondeur comprend tous les articles listés pour l'inspection de routine et tous les articles suivants.

Après la mise en service du casque antifeu, faire une inspection en profondeur de l'ensemble de tous les éléments protecteurs au moins tous les 12 mois, où chaque fois qu'une inspection de routine retire l'ensemble du service, selon la première éventualité.

AVIS !

À des fins de remplacement (selon la norme [NFPA 1851](#)) et de garantie, la date de fabrication de l'ensemble du casque antifeu est basée sur la plus vieille pièce originale expédiée comme composant de l'ensemble du casque antifeu complet conforme, sans tenir compte de la date de fabrication des pièces remplacées.

Suivre la procédure suivante applicable, selon le type de modèle, pour démonter le casque antifeu et inspecter tous ses composants pour les conditions listées dans le chapitre 4.3, Inspection de routine.

5.4.1 Modèles 1010 et 1044 (coque antichoc noire)

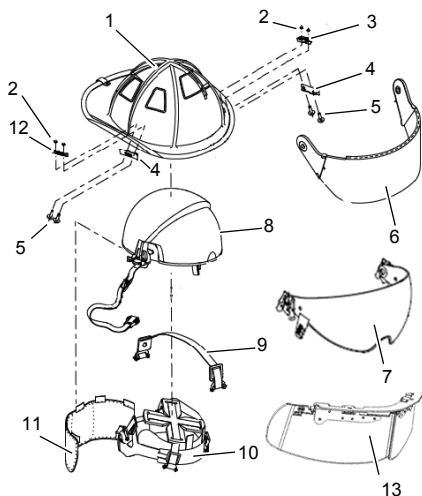

1	Coque	8	Coque antichoc
2	Écrous-raccords	9	Courroie de suspension supplémentaire
3	Cornière/équerre de fixation gauche	10	Suspension
4	Plaque signalétique	11	Protège-oreilles
5	Vis	12	Cornière/équerre de fixation droite
6	Écran facial	13	Viseur Bourke conforme à la norme NFPA
7	Visière Defender		

- (1) Retourner le casque antifeu.
- (2) Retirer le protège-oreilles.
- (3) Utiliser un tournevis Phillips pour retirer les quatre vis qui fixent les cornières/équerres de fixation droite et gauche, les plaques signalétiques MSA et les écrous-raccords à l'accord.
- (4) Le cas échéant, faire ce qui suit :
 - a) Utiliser un tournevis Phillips pour retirer les agrafes de lunettes de sécurité et/ou les cornières/équerres de fixation de l'écran facial, puis retirer les lunettes de sécurité et/ou l'écran facial.
 - b) Pour retirer la visière Defender, comprimer les leviers de verrouillage à raccord rapide ensemble et tirer vers le haut.
 - c) Utiliser une clé ajustable et un tournevis Phillips pour retirer le viseur Bourke conforme à la norme NFPA.
- (5) Retirer l'assemblage de la coque antichoc de la coque du casque.
- (6) Au besoin, retirer la suspension de la coque antichoc de la façon suivante :
 - a) Comprimer les quatre agrafes de fixation de la suspension pour la libérer, et retirer celle-ci de la coque antichoc.
 - b) Comprimer les deux agrafes de fixation de la sangle de suspension supplémentaire et retirer celle-ci.
- (7) Au besoin, installer la suspension dans la coque antichoc de la façon suivante :
 - a) Installer la sangle de suspension supplémentaire dans la coque antichoc et raccorder les deux agrafes de fixation.
 - b) Installer la suspension dans la coque antichoc et raccorder les quatre agrafes de fixation.

- c) Tirer sur la suspension pour vérifier que les agrafes de fixation sont bien engagées et que les languettes de verrouillage sont bien fixées.
- (8) Installer l'assemblage de la coque antichoc dans la coque du casque.
- (9) Faire ce qui suit sur les côtés droit et gauche du casque antifeu :
- Installer la plaque signalétique MSA avec le logo MSA faisant face à l'extérieur et la maintenir en position.
 - Installer la cornière/ équerre de fixation et la maintenir en position.
 - Poser l'écrou-raccord dans la cornière/équerre de fixation. Si l'écrou-raccord est bien en place, la cornière/équerre de fixation agit comme une douille.
 - Utiliser un tournevis Phillips pour installer les vis à travers la plaque signalétique, l'accord et la cornière/ équerre de fixation dans les écrous-raccords. Ne pas trop serrer et ne pas briser les filets des vis.
- (10) Le cas échéant, faire ce qui suit :
- Installer les lunettes de sécurité et où l'écran facial, puis poser les agrafes des lunettes ou les cornières/ équerres de fixation de l'écran facial à l'aide d'un tournevis Phillips.
 - Installer la visière en glissant chaque levier de verrouillage à raccord rapide dans la fente de laquelle il a été retiré. Les mécanismes à raccord rapide « s'enclenchent » en place lorsqu'ils sont complètement engagés.
 - Installer le viseur Bourke conformes à la norme NFPA avec une clé ajustable et un tournevis Phillips.
- (11) Installer le protège-oreilles.

5.4.2 Modèles 1010 et 1044 (coque antichoc grise)

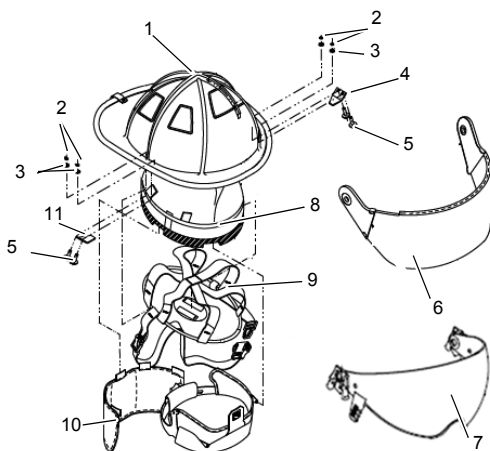

1	Coque	7	Visière Defender
2	Écrous-raccords	8	Coque antichoc
3	Rondelles	9	Suspension
4	Patte de dégagement gauche	10	Protège-oreilles
5	Vis	11	Patte de dégagement droite
6	Écran facial		

- (1) Retourner le casque antifeu.
- (2) Retirer le protège-oreilles et le serre-tête.

- (3) Utiliser un tournevis Phillips pour retirer les quatre vis qui fixent les pattes de dégagement droite et gauche, les rondelles et les écrous-raccords à la coque.
- (4) Le cas échéant, faire ce qui suit :
 - a) Utiliser un tournevis Phillips pour retirer les agrafes de lunettes de sécurité et/ou les cornières/ équerres de fixation de l'écran facial, puis retirer les lunettes de sécurité et/ou l'écran facial.
 - b) Pour retirer la visière Defender, comprimer les leviers de verrouillage à raccord rapide ensemble et tirer vers le haut.
- (5) Retirer l'assemblage de la coque antichoc de la coque du casque.
- (6) Retirer toutes les fermetures autoagrippantes à l'intérieur de la coque du casque et à l'extérieur de la coque antichoc.
- (7) Au besoin, retirer la suspension de la coque antichoc de la façon suivante :
 - a) Décrocher les points de fixation de la suspension des languettes de retenue de la coque antichoc.
 - b) Tirer la suspension hors de la coque antichoc pour l'enlever.
- (8) Au besoin, installer la suspension dans la coque antichoc de la façon suivante :
 - a) Installer la suspension dans la coque antichoc.
 - b) Accrocher les points de fixation de la suspension des languettes de retenue de la coque antichoc.
 - c) Tirer sur la suspension pour vérifier que les points de fixation sont bien engagés et bien fixés.
- (9) Installer les fermetures autoagrippantes à l'intérieur de la coque du casque et à l'extérieur de la coque antichoc.
- (10) Installer l'assemblage de la coque antichoc dans la coque du casque.
- (11) Faire ce qui suit sur les côtés droit et gauche du casque antifeu :
 - a) Installer la patte de dégagement et la tenir en place.
 - b) Installer la rondelle puis l'écrou-raccord et les tenir en place.
 - c) Utiliser un tournevis Phillips pour installer les vis à travers la patte de dégagement, la coque et la rondelle dans les écrous-raccords. Ne pas trop serrer et ne pas briser les filets des vis.
- (12) Le cas échéant, faire ce qui suit :
 - a) Installer les lunettes de sécurité et où l'écran facial, puis poser les agrafes des lunettes ou les cornières/ équerres de fixation de l'écran facial à l'aide d'un tournevis Phillips.
 - b) Installer la visière en glissant chaque levier de verrouillage à raccord rapide dans la fente de laquelle il a été retiré. Les mécanismes à raccord rapide « s'enclenchent » en place lorsqu'ils sont complètement engagés.
- (13) Installer le serre-tête et le protège-oreilles.

5.4.3 Modèles 660C, 664 et HP3

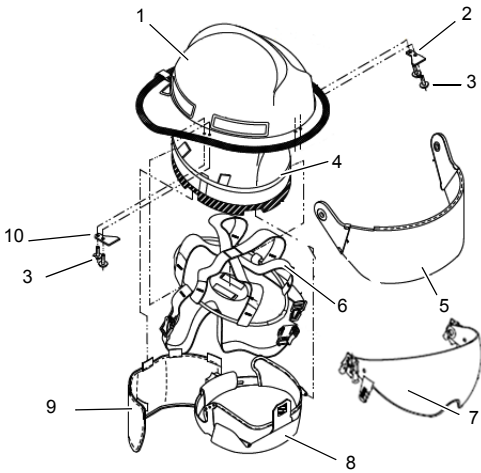

1	Coque	7	Visière Defender
2	Patte de dégagement gauche	8	Serre-tête
3	Vis	9	Protège-oreilles
4	Coque antichoc	10	Patte de dégagement droite
5	Écran facial		
6	Suspension		

- (1) Retourner le casque antifeu.
- (2) Retirer le protège-oreilles et le serre-tête.
- (3) Utiliser un tournevis Phillips pour retirer les quatre vis qui fixent les pattes de dégagement droite et gauche, les rondelles (le cas échéant) et les écrous-raccords à la coque.
- (4) Le cas échéant, faire ce qui suit :
 - a) Utiliser un tournevis Phillips pour retirer les agrafes de lunettes de sécurité et/ou les cornières/ équerres de fixation de l'écran facial, puis retirer les lunettes de sécurité et/ou l'écran facial.
 - b) Pour retirer la visière Defender, comprimer les leviers de verrouillage à raccord rapide ensemble et tirer vers le haut.
- (5) Retirer l'assemblage de la coque antichoc de la coque du casque.
- (6) Retirer toutes les fermetures autoagrippantes à l'intérieur de la coque du casque et à l'extérieur de la coque antichoc.
- (7) Au besoin, retirer la suspension de la coque antichoc de la façon suivante :
 - a) Décrocher les points de fixation de la suspension des languettes de retenue de la coque antichoc.
 - b) Tirer la suspension hors de la coque antichoc pour l'enlever.
- (8) Au besoin, installer la suspension dans la coque antichoc de la façon suivante :
 - a) Installer la suspension dans la coque antichoc.
 - b) Accrocher les points de fixation de la suspension des languettes de retenue de la coque antichoc.
 - c) Tirer sur la suspension pour vérifier que les points de fixation sont bien engagés et bien fixés.
- (9) Installer les fermetures autoagrippantes à l'intérieur de la coque du casque et à l'extérieur de la coque antichoc.

- (10) Installer l'assemblage de la coque antichoc dans la coque du casque.
- (11) Faire ce qui suit sur les côtés droit et gauche du casque antifeu :
 - a) Installer la patte de dégagement et la tenir en place.
 - b) Installer la rondelle (le cas échéant), puis l'écrou-raccord et les tenir en place.
 - c) Utiliser un tournevis Phillips pour installer les vis à travers la patte de dégagement, la coque et la rondelle (le cas échéant) dans les écrous-raccords. Ne pas trop serrer et ne pas briser les filets des vis.
- (12) Le cas échéant, faire ce qui suit :
 - a) Installer les lunettes de sécurité et où l'écran facial, puis poser les agrafes des lunettes ou les cornières/ équerres de fixation de l'écran facial à l'aide d'un tournevis Phillips.
 - b) Installer la visière en glissant chaque levier de verrouillage à raccord rapide dans la fente de laquelle il a été retiré. Les mécanismes à raccord rapide « s'enclenchent » en place lorsqu'ils sont complètement engagés.
- (13) Installer le serre-tête et le protège-oreilles.

5.4.4 Modèle 880

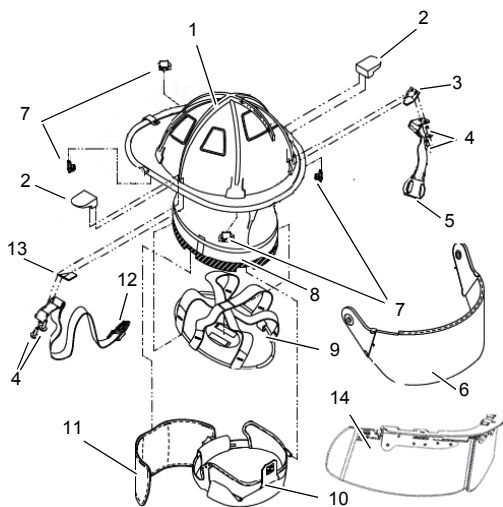

1	Coque	8	Coque antichoc
2	cornière/ équerre de fixation des lunettes	9	Suspension
3	Patte de dégagement gauche	10	Serre-tête
4	Vis	11	Protège-oreilles
5	Jugulaire gauche	12	Jugulaire droite
6	Écran facial	13	Patte de dégagement droite
7	Languettes de retenue de la suspension	14	Viseur Bourke conforme à la norme NFPA

- (1) Retourner le casque antifeu.
- (2) Retirer le protège-oreilles et le serre-tête.
- (3) Retirer les languettes de retenue de la suspension. Un tournevis plat peut être utilisé pour retirer les languettes, mais s'assurer de ne pas endommager les fentes de la suspension en le faisant.
- (4) Utiliser un tournevis Phillips pour retirer les quatre vis qui fixent la jugulaire et les pattes de dégagement droit et gauche.
- (5) Retirer la jugulaire.

- (6) Retirer les pattes de dégagement.
- (7) Le cas échéant, faire ce qui suit :
 - a) Utiliser un tournevis Phillips pour retirer les agrafes de lunettes de sécurité ou les cornières/équerres de fixation de l'écran facial, puis retirer les lunettes de sécurité et/ou l'écran facial.
 - b) Utiliser une clé ajustable et un tournevis Phillips pour retirer le viseur Bourke conforme à la norme NFPA.
- (8) Retirer l'assemblage de la coque antichoc de la coque du casque.
- (9) Au besoin, retirer la suspension de la coque antichoc de la façon suivante :
 - a) Décrocher les points de fixation de la suspension des languettes de retenue de la coque antichoc.
 - b) Tirer la suspension hors de la coque antichoc pour l'enlever.
- (10) Au besoin, installer la suspension dans la coque antichoc de la façon suivante :
 - a) Installer la suspension dans la coque antichoc.
 - b) Accrocher les points de fixation de la suspension des languettes de retenue de la coque antichoc.
 - c) Tirer sur la suspension pour vérifier que les points de fixation sont bien engagés et bien fixés.
- (11) Utiliser un tournevis Phillips pour poser les quatre vis qui fixent la jugulaire et les pattes de dégagement droit et gauche.
- (12) Le cas échéant, faire ce qui suit :
 - a) Utiliser un tournevis Phillips pour poser les agrafes de lunettes de sécurité ou les cornières/équerres de fixation de l'écran facial, puis installer les lunettes de sécurité et/ou l'écran facial.
 - b) Utiliser une clé ajustable et un tournevis Phillips pour installer le viseur Bourke conforme à la norme NFPA.
- (13) Installer les quatre langues de retenue en les poussant vers le bas. Les languettes « s'enclenchent » en place lorsqu'elles sont complètement engagées.
- (14) Installer le serre-tête et le protège-oreilles.

5.4.5 Modèles 360R, 360R-13 et 360S

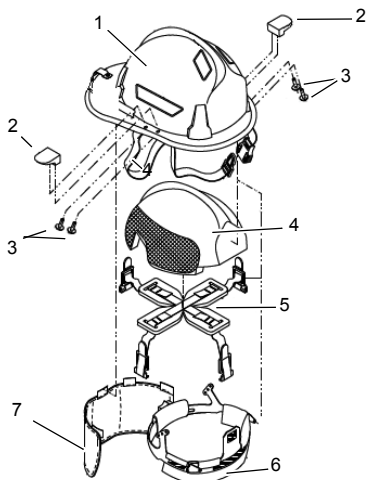

- | | | | |
|---|--|---|------------------|
| 1 | Coque | 5 | Suspension |
| 2 | cornière/ équerre de fixation des lunettes | 6 | Serre-tête |
| 3 | Vis | 7 | Protège-oreilles |
| 4 | Coque antichoc | | |

AVIS !

Le modèle 360R-13 ne comprend pas de corps entiche.

- (1) Retourner le casque antifeu.
- (2) Retirer le protège-oreilles et le serre-tête.
- (3) Retirer la coque antichoc de la coque du casque.
- (4) Au besoin, retirer la suspension de la coque antichoc de la façon suivante :
 - a) Décrocher les quatre agrafes de fixation de la suspension des fentes du casque antifeu.
 - b) Tirer fermement sur la suspension pour la retirer de la coque antichoc.
- (5) Au besoin, installer la suspension dans la coque antichoc de la façon suivante :
 - a) Installer la suspension dans la coque antichoc.
 - b) Accrocher les points de fixation de la suspension des languettes de retenue de la coque antichoc.
 - c) Tirer sur la suspension pour vérifier que les points de fixation sont bien engagés et bien fixés.
- (6) Installer l'assemblage de la coque antichoc dans la coque du casque.
- (7) Installer le serre-tête et le protège-oreilles.

6 Réparations du cuir (modèles N5A et N6A de casque antifeu en cuir Cairns de MSA)



AVERTISSEMENT !

La réparation, la modification ou le remplacement de pièces d'un casque antifeu en cuir Cairns de MSA par une installation de réparation non autorisée peuvent entraîner l'annulation de la garantie.

Ne pas démonter les casques antifeu en cuir Cairns de MSA. Envoyer les casques antifeu en cuir Cairns à MSA Jacksonville Plant, 352 White Street, Jacksonville, NC 28546 pour les réparations suivantes :

- Repeindre (sauf retouches mineures)
- Remplacer/ajouter un protège-oreilles
- Remplacer/ajouter une coque antichoc (uniquement pour les casques antifeu fabriqués après 1985)
- Remplacer/ajouter un support frontal
- Remplacer/ajouter un système de suspension
- Remplacer/ajouter un cliquet (uniquement pour les casques antifeu fabriqués après 1985)
- Remplacer/ajouter un anneau en D
- Remplacer/ajouter un écran facial/quincaillerie
- Remplacer/ajouter une jugulaire

7 Mise à niveau vers la visière Defender

7.1 Modèles 1010 et 1044 avec coque antichoc noire

Pour améliorer les modèles 1010 et 1044 de casque antifeu Cairns de MSA avec une coque antichoc noire avec une visière Defender, glisser chaque mécanisme à raccord rapide dans chaque fente. Les mécanismes à raccord rapide « s'enclenchent » en place lorsqu'ils sont complètement engagés.

7.2 Modèles 1010 et 1044 avec coque antichoc grise

Pour améliorer les modèles 1010 et 1044 de casque antifeu MSA Cairns de MSA avec une coque antichoc grise avec une visière Defender, faire ce qui suit :

- (1) Acheter une coque antichoc noire, modèles 1010 et 1044 Cairns de MSA.
- (2) Retourner le casque antifeu.
- (3) Retirer le protège-oreilles.
- (4) Le cas échéant, utiliser un tournevis Phillips pour retirer les agrafes de lunettes de sécurité ou les cornières/ équerres de fixation de l'écran facial, puis retirer les lunettes de sécurité et/ou l'écran facial.



- (5) Utiliser un tournevis Phillips pour retirer les quatre vis qui fixent les pattes de dégagement droite et gauche, les rondelles et les écrous-raccords à la coque.

- (6) Retirer l'assemblage de la coque antichoc grise de la coque du casque.



- (7) Retirer toutes les fermetures autoagrippantes à l'intérieur de la coque du casque et à l'extérieur de la coque antichoc.

- (8) Insérer la coque antichoc noire à l'intérieur de la coque du casque antifeu en disposant la visière Defender et l'écran thermique vers l'avant de la coque.



- (9) À l'aide des alvéoles (le cas échéant) ou des trous dans la pâte de dégagement comme guide, marquer l'emplacement des trous des côtés gauche et droit du casque antifeu.



- (10) Utiliser un foret de 3 mm (1/8 po) pour percer quatre trous pilotes. Ne pas percer les trous pilotes avec un angle. S'assurer que les trous pilotes sont perpendiculaires.

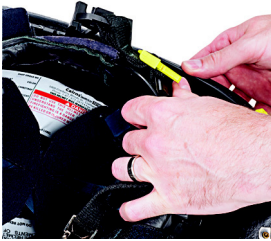

(11) Retirer la coque antichoc noire.

- (12) Utiliser un foret de 4,4 mm (11/64 po) pour agrandir les trous pilotes.
 (13) Installer la coque antichoc noire.



(14) Faire ce qui suit sur les côtés droit et gauche du casque antifeu :

- a) Installer la plaque signalétique MSA avec le logo MSA faisant face à l'extérieur et la maintenir en position.
- b) Installer la cornière/ équerre de fixation et la maintenir en position.
- c) Poser l'écrou-raccord dans la cornière/équerre de fixation. Si l'écrou-raccord est bien en place, la cornière/équerre de fixation agit comme une douille.
- d) Utiliser un tournevis Phillips pour installer les vis à travers la plaque signalétique, l'accord et la cornière/ équerre de fixation dans les écrous-raccords. Ne pas trop serrer et ne pas briser les filets des vis.



- (15) Installer les plots dans les trous vides. Contacter le service à la clientèle de MSA au 1 877 MSA-FIRE pour de plus amples informations.
 (16) Le cas échéant, utiliser un tournevis Phillips pour poser les agrafes de lunettes de sécurité ou les cornières/équerres de fixation de l'écran facial, puis installer les lunettes de sécurité et/ou l'écran facial.
 (17) Installer le protège-oreilles.

8 Entreposage

- Ne pas ranger d'équipement qui n'est pas explicitement autorisé par MSA dans ou sur le casque antifeu. Le rangement de gants, coins, lampes et d'autres équipements dans ou sur le casque antifeu peut en changer radicalement la capacité protectrice.
- Entreposer le casque antifeu dans une zone sèche et propre, et où il n'est pas exposé à la chaleur, au froid et à la lumière du soleil.
- Conserver les produits en cuir loin de la lumière solaire directe, des fenêtres ouvertes, des fours chauds ou des calorifères.
- Ne pas entreposer le casque antifeu avec le cliquet de la doublure orienté vers le bas sur une surface plane. Entreposer le casque antifeu avec le cliquet entièrement déployé peut faire en sorte que le mécanisme de la bande de la doublure et du cliquet plie ou se torde; le casque sera alors moins confortable et plus difficile à ajuster.
- Lorsqu'il ne sert pas, entreposer le casque antifeu avec la suspension à cliquet réglée à sa plus petite taille.

9 Accessoires et pièces de rechange

Consulter notre catalogue, visiter MSAFIRE.com, ou communiquer avec le distributeur autorisé de votre région pour connaître la gamme complète d'accessoires et de pièces de rechange de MSA .

10 Garantie et enregistrement du produit

Pour les casques antifeu fabriqués à partir du 1er janvier 2015, consulter le document ID 3600-72-MC (« Garantie de 10 ans Cairns de MSA et les conditions de vente »).

Pour les casques antifeu fabriqués avant le 1er janvier 2015, prière de consulter le document ID 3600-09-MC (« Garantie à vie Cairns et les conditions de vente »). On peut télécharger les documents relatifs à la garantie depuis toutes les pages Web portant sur les casques antifeu Cairns. Visiter MSAFIRE.com.

L'enregistrement de votre nouveau casque antifeu est important! L'enregistrement de votre nouveau casque antifeu aidera MSA à fournir un service et un soutien technique plus rapides et efficaces. L'enregistrement de votre produit vous permet de bénéficier pleinement de la garantie, surtout si le casque est un présent pour lequel on ne détient pas de preuve d'achat.

L'enregistrement du produit confirmera la date de début de la période de garantie et éliminera toute confusion et frustration, advenant le besoin de recourir à la garantie.

Finalement, dans l'éventualité peu probable que l'envoi d'une notification sur le produit ou qu'un service sous garantie soit requis, MSA sera en mesure de vous contacter. Votre enregistrement en bonne et due forme nous aidera à vous tenir informé du soutien et du service après-vente offerts, ainsi que des produits et offres promotionnelles et spéciales.

Pour enregistrer un nouveau casque antifeu Cairns de MSA, se rendre à <http://us.msasafety.com/productRegistration>.

11 Contacter MSA

Conservé ces instructions dans un endroit sécuritaire afin de pouvoir s'y reporter ultérieurement. Pour toutes questions concernant l'utilisation de ce casque antifeu ou pour formuler des suggestions et commentaires à son sujet, contacter le service à la clientèle au 1 877 MSA-FIRE.



Manual de uso

Cascos tradicionales, modernos y de cuero Cairns® MSA para bomberos



N. ° de pedido: 10043529/25
Especif. impr.: 10000005389(F)
Doc. N.º: 10000015451
CR 800000028706

Gracias por la confianza depositada en nosotros con la compra del casco Cairns MSA para bomberos. ¡Bienvenido a la comunidad de propietarios de cascos Cairns MSA para bomberos! Felicidades: Acaba de unirse a los miles de propietarios de cascos Cairns para bomberos, que saben bien por qué el Cairns MSA es el casco para bomberos número 1 en el mercado de Norteamérica.

Los tres siguientes pasos le permitirán interactuar activamente con otros propietarios de estos cascos:

- (1) Visite el sitio web www.MSAsafety.com/registration y registre su casco para obtener la garantía de por vida para el mismo.
- (2) Síguenos en Facebook (facebook.com/MSAsafetyFire) y Twitter (@MSAsafety, #lovelyCairns).
- (3) Visite la comunidad de propietarios de cascos Cairns de MSA para la lucha contra incendios en MSAFIRE.com PALABRA CLAVE: CairnsCommunity.

La garantía que ofrece MSA sobre su producto quedará anulada si el uso o el mantenimiento del mismo no se realizan de manera conforme con las instrucciones proporcionadas en este manual. Lea y respete los PELIGROS, ADVERTENCIAS y PRECAUCIONES incluidos. En caso de dudas sobre la información expuesta en este manual, o en caso de preguntas, póngase en contacto con el Centro de servicio al cliente de MSA llamando al 1-877-MSA-FIRE o visite nuestro sitio web (MSAFIRE.com) antes de usar el casco.



The Safety Company
1000 Cranberry Woods Drive
Cranberry Township, PA 16066
EE. UU.
Teléfono 1-800-MSA-2222
Fax 1-800-967-0398

Para conocer los contactos locales MSA, visite nuestro sitio web www.MSAsafety.com

Contenido

1	Peligros, advertencias y precauciones	5
2	Rango de peso del casco para bomberos	6
3	Para ponerse el casco para bomberos	7
3.1	Ajuste del protector de la nuca	7
3.1.1	Modelos 1010 y 1044, forro contra impactos negro únicamente	7
3.1.2	Modelo 880 y cascos modernos	7
3.2	Ajuste de la máscara del equipo de respiración autónoma con aire comprimido (SCBA)	8
3.3	Ajuste del trinquete	8
3.4	Ajuste de la correa del mentón	9
3.4.1	Cascos para bomberos con correa de mentón de dos puntos	9
3.4.2	Cascos para bomberos con correa de mentón de cuatro puntos	9
3.5	Ajuste de las gafas de seguridad	9
3.6	Ajuste de la careta	9
3.7	Ajuste de la pantalla Defender	10
3.8	Ajuste de la visera plegable Bourke tradicional y aprobada conforme a NFPA	10
4	Para quitarse el casco para bomberos	10
5	Mantenimiento	11
5.1	Limpieza ordinaria	11
5.1.1	Coraza del casco para bomberos	11
5.1.2	Forro contra impactos	12
5.1.3	Orejeras, cubierta del trinquete y forro (textiles)	12
5.1.4	Visera plegable Bourke de protección ocular aprobada conforme a NFPA	13
5.1.5	Pantalla Defender	13
5.2	Limpieza avanzada	14
5.2.1	Cascos de cuero para bomberos, modelos N5A y N6A	15
5.2.2	Todos los cascos para bomberos excepto los modelos N5A y N6A	15



- 5.3 Inspección ordinaria 15
 - 5.3.1 Coraza del casco para bomberos 15
 - 5.3.2 Forro contra impactos 15
 - 5.3.2.1 Modelos 1010 y 1044 (forro contra impactos negro) . 15
 - 5.3.2.2 Modelos 1010 y 1044 (forro contra impactos gris),
660C, 664, HP3, 880, 360R, 360R-13 y 360S 16
 - 5.3.3 Suspensión 16
 - 5.3.4 Orejeras, cubierta del trinquete y forro 16
 - 5.3.5 Banda de la cabeza 16
 - 5.3.6 Correa de mentón 16
 - 5.3.7 Gafas de seguridad 16
 - 5.3.8 Careta y herrajes 16
 - 5.3.9 Visera plegable Bourke aprobada conforme a NFPA . 16
 - 5.3.10 Pantalla Defender 17
 - 5.3.11 Ribetes 17
 - 5.3.12 Ribetes reflectantes 17
 - 5.3.13 Lengüetas de separación
(modelos 660C, 664, 880 y HP3) 17
- 5.4 Inspección avanzada 17
 - 5.4.1 Modelos 1010 y 1044 (forro contra impactos negro) . 18
 - 5.4.2 Modelos 1010 y 1044 (forro contra impactos gris) . . 19
 - 5.4.3 Modelos 660C, 664 y HP3 20
 - 5.4.4 Modelo 880 22
 - 5.4.5 Modelos 360R, 360R-13 y 360S 23
- 6 Reparaciones para cuero (modelos de cascos Cairns de MSA para bomberos N5A y N6A) 24**
- 7 Mejora con la pantalla Defender 24**
 - 7.1 Modelos 1010 y 1044 con forro contra impactos negro 24
 - 7.2 Modelos 1010 y 1044 con forro contra impactos gris 24
- 8 Almacenamiento 27**
- 9 Accesorios y repuestos 27**
- 10 Garantía y registro de los productos 27**
- 11 Ponerse en contacto con MSA 27**

1 Peligros, advertencias y precauciones

Hacer caso omiso de estas advertencias puede causar lesiones, afecciones, enfermedades o incluso la muerte.



¡PELIGRO!

La lucha contra incendios es una actividad sumamente peligrosa. Todo el personal encargado del uso o del mantenimiento de este casco para bomberos debe respetar las instrucciones de este manual al pie de la letra. Para que el casco para bomberos brinde la protección requerida, el uso y el mantenimiento deben realizarse conforme a las instrucciones proporcionadas. De lo contrario, podría no ofrecer el rendimiento para el cual está diseñado, y ocasionar lesiones graves o incluso la muerte a las personas que le encomiendan su seguridad.

Este casco para bomberos NO ofrece protección contra todas las quemaduras, lesiones, enfermedades, condiciones o riesgos. No lleve a cabo actividades de lucha contra incendios si no cuenta con la capacitación o con los equipos adecuados.

Tenga extremo cuidado al realizar todas las operaciones.



¡ADVERTENCIA!

Use los cascos Cairns® de MSA para bomberos conforme a las directrices de la norma NFPA 1500, Programas de seguridad y salud ocupacional de los cuerpos de bomberos (edición actual); Título 29 CFR, Parte 1910, Subparte I, Equipos de Protección Individual; la norma NFPA 1971, Conjuntos de protección para la lucha contra incendios estructurales y de proximidad (edición actual); y la norma NFPA 1951, Conjuntos de protección para socorristas que operan en incidentes de rescate técnico (edición actual), según sea pertinente.

Los cascos Cairns de MSA para bomberos cumplen con las normas NFPA y/o OSHA dependiendo de la configuración elegida (véase la etiqueta del casco).

Este casco para bomberos está diseñado para ofrecer protección LIMITADA a la cabeza cuando se usa durante actividades de lucha contra incendios estructurales, de proximidad o de rescate. Evite la exposición a llamaradas, colapsos, caídas y otras condiciones que puedan exceder la capacidad protectora del casco para bomberos.

Si el casco para bomberos se ve expuesto al calor, usted puede sufrir QUEMADURAS inadvertidamente y SIN señales de daños en el casco.

Use protección ocular adecuada. De retirarse la protección ocular, se anula la certificación NFPA del casco para bomberos.

Las gafas de seguridad, la careta, la visera plegable Bourkes con aprobación NFPA y/o la pantalla Defender® ofrecen protección LIMITADA al área cubierta.

Las viseras plegables Bourke tradicionales sin aprobación tienen fines únicamente estéticos y no proporcionan protección ocular o facial. Las viseras plegables Bourke tradicionales sin aprobación no están certificadas conforme a las normas ANSI o NFPA.

Para que pueda ofrecer la máxima protección y reducir el riesgo de lesiones, el casco debe quedar bien ajustado en la cabeza con todos los componentes correctamente puestos y la correa de mentón bien abrochada.

El tejido de barrera contra la humedad utilizado en las orejeras L945 y el capuchón aluminizado para incendios de proximidad 10041994 no ha sido evaluado frente a todas las sustancias químicas con las que se puede entrar en contacto durante las operaciones de lucha contra incendios, por lo que la información sobre los efectos de la exposición a sustancias químicas en dicha barrera deberá evaluarse conforme a los procedimientos de inspección establecidos en la norma [NFPA 1851](#).



¡ATENCIÓN!

Lleve a cabo el procedimiento descrito en la sección 5.3 "Inspección ordinaria" para revisar el casco para bomberos después de CADA uso. Reemplace las partes del casco para bomberos que presenten señales de desgaste o daño.

Use únicamente los componentes y accesorios que trae el casco para bomberos original o aprobados por MSA. El uso de componentes o accesorios no autorizados puede comprometer el desempeño del casco para bomberos.

No altere, pinte o agregue al casco para bomberos elementos no autorizados por MSA.

No use limpiadores abrasivos o solventes para limpiar el casco para bomberos.

Todas las marcas (escudos de identificación frontales, cintas adhesivas con el nombre del cargo, adhesivos, ribetes retrorreflectantes) y accesorios del casco para bomberos (soportes para lámparas, auriculares de comunicación) deben ser suministrados y/o aprobados por MSA.

2 Rango de peso del casco para bomberos

A continuación se indican los rangos de peso de los cascos Cairns de MSA para bomberos. El peso específico del casco para bomberos varía de acuerdo con la configuración seleccionada y las opciones del ensamble con las que se suministra.

Modelo de casco	Rango de peso (oz)
1010 y 1044 (forro contra impactos negro)	56-64
1010 y 1044 (forro contra impactos gris)	53-61
880	55-61
660C y 664	48-52
360S,360R,360-13	40-46
HP3	38-40
N5A	65-67
N6A	67-69

MX

3 Para ponerse el casco para bomberos

Para ponerse el casco para bomberos, lleve a cabo el siguiente procedimiento siguiendo los pasos pertinentes para los componentes del casco en cuestión.

3.1 Ajuste del protector de la nuca

3.1.1 Modelos 1010 y 1044, forro contra impactos negro únicamente

El protector de la nuca (donde se encuentra el trinquete) puede colocarse en tres configuraciones distintas. Lleve a cabo el siguiente procedimiento para ajustar la configuración del protector de la nuca:



- (1) Presione y sujete la barra del protector de la nuca, y deslice el botón rápido a una de las tres configuraciones del canal.
- (2) Con el botón rápido en la posición deseada, suelte la barra del protector de la nuca.
- (3) Repita el procedimiento en el otro lado, de forma tal que el botón rápido quede puesto en el mismo punto en los dos lados.



¡AVISO!

Si el botón rápido no se encuentra en el mismo nivel en los dos lados del casco, este podría presentar un ajuste incorrecto en la cabeza.

3.1.2 Modelo 880 y cascos modernos

La parte trasera del protector de la nuca (donde se encuentra el trinquete) puede colocarse en tres configuraciones distintas. Lleve a cabo el siguiente procedimiento para ajustar la configuración de la banda de la cabeza:



- (1) Desabroche el brazo del trinquete.
- (2) Mueva el brazo del trinquete al orificio deseado.
- (3) Vuelva a abrochar el brazo del trinquete y revise que quede correctamente abrochado.

3.2 Ajuste de la máscara del equipo de respiración autónoma con aire comprimido (SCBA)

Los cascos Cairns de MSA para bomberos, tanto tradicionales como modernos, cuentan con una interfaz exclusiva que le permite al bombero usar el casco de forma cómoda y segura con la mayoría de las máscaras de los SCBA. El diseño exclusivo hace que el casco permanezca en la posición correcta y ofrece un ajuste seguro tanto del casco mismo como de la máscara.

Lleve a cabo el siguiente procedimiento para verificar y, de ser necesario, corregir al ajuste del SCBA:



- (1) Revise el ajuste del casco para bomberos contra la parte superior de la máscara del SCBA.
 - Si la máscara del SCBA se ajusta sin necesidad de levantar el casco para bomberos y sin presentar holguras, no se requiere ninguna regulación.
 - Si hay una holgura entre el casco para bomberos y la máscara del SCBA, pase al punto 2 para bajar la banda frontal de la cabeza.
 - Si la máscara del SCBA empuja hacia arriba el casco para bomberos, pase al punto 2 para levantar la banda frontal de la cabeza.

- (2) Gire el casco para bomberos boca abajo.
- (3) Jale la banda frontal de la cabeza hacia el centro del casco para desprender el velcro.
- (4) Baje o suba la banda frontal de la cabeza, según sea necesario.
- (5) Vuelva a pegar las partes de velcro.

3.3 Ajuste del trinquete



¡ADVERTENCIA!

Para obtener la máxima protección, asegúrese de ajustar el casco correctamente. Apretar el trinquete de forma excesiva puede provocar daños en los engranajes internos y comprometer la protección.

- (1) Gire la perilla del trinquete en sentido opuesto al de las agujas del reloj (hacia la izquierda) para abrir la banda de la cabeza.



- (2) Póngase el casco. Sosteniendo el casco en la cabeza, empuje la perilla del trinquete hacia adentro y gírela hacia en el sentido de las agujas del reloj hasta que el casco presente un ajuste cómodo. El trinquete se ajusta en incrementos de 1/8 de pulgada (0.3 cm).

Modelo	Ajuste de la banda de la cabeza - talla
1010 y 1044, forro contra impactos negro	de 6-3/8 a 8-3/4 in (de 16.2 a 22 cm)
1010 y 1044, forro contra impactos gris	de 6-3/8 a 8-3/8 in (de 16.2 a 22 cm)
880	de 5-5/8 a 7-5/8 in (de 14.3 a 19.4 cm)
660C, 664, 360S, 360R y 360R-13	de 6-3/8 a 8-3/8 in (de 16.2 a 21.3 cm)
N5A y N6A	de 6-3/8 a 7-1/2 in (de 16.2 a 19 cm) (mediano)
	de 7-5/8 a 8-3/8 in (de 14.3 a 21.3 cm) (grande)

- (3) Baje las orejeras de forma tal que queden sobre las orejas y la perilla del trinquete.

¡AVISO!

Si se requiere un ajuste más estrecho en las sienes, use las almohadillas de espuma de los siguientes kits de ajuste:

- ▶ Para los modelos 1010 y 1044, pida el kit de ajuste P/N 10171523.
- ▶ Para los modelos N5A y N6A, pida el kit de ajuste P/N M560P.

Consulte nuestro catálogo, visite el sitio web MSAFIRE.com o póngase en contacto con su distribuidor autorizado de productos para la lucha contra incendios, para obtener información sobre la línea completa de accesorios y repuestos originales MSA.

3.4 Ajuste de la correa del mentón



¡ADVERTENCIA!

Nunca use el casco para bomberos sin abrochar y apretar la correa del mentón.

3.4.1 Cascos para bomberos con correa de mentón de dos puntos

Jale la correa de mentón para obtener un ajuste cómodo y una los extremos. Use el cierre de velcro para asegurar la parte de correa sobrante.

3.4.2 Cascos para bomberos con correa de mentón de cuatro puntos

Jale la correa de mentón frontal para obtener un ajuste cómodo, ajuste las correas traseras y una los extremos. Use los cierres de velcro para asegurar la parte de correa sobrante.

3.5 Ajuste de las gafas de seguridad



¡ADVERTENCIA!

La pantalla Defender y/o las gafas protectoras pueden interferir con los lentes graduados o de seguridad. Si cree que puede haber interferencia, compre un casco para bomberos con careta MSA.



- (1) Quite la cubierta protectora de los lentes.
- (2) Póngase el casco.
- (3) Ajuste la banda de la cabeza, el trinquete y la correa de mentón siguiendo las instrucciones de las secciones 3.1 - 3.4.
- (4) Jale las gafas de seguridad con las dos manos hacia el frente y luego bájelas hacia el rostro.
- (5) Las gafas de seguridad quedan en la posición correcta cuando se ajustan cómodamente sin que queden holguras. Para ajustar las gafas de seguridad, lleve a cabo el siguiente procedimiento:
 - Para reducir las posibles holguras y apretar, jale las correas hacia atrás a través de la hebilla deslizante.
 - Para aflojar, afloje las correas a través de la hebilla deslizante y deslice la hebilla hacia el frente.

3.6 Ajuste de la careta



¡ADVERTENCIA!

Para conservar la aprobación NFPA, use ÚNICAMENTE una pantalla Defender o una careta o gafas de seguridad MSA de poliarilato al usar un casco Cairns de MSA con pantalla frontal. De retirarse la protección ocular, se anula la certificación NFPA.

No usar la protección ocular adecuada puede comportar lesiones graves o incluso la muerte.

El material de la careta se ha seleccionado por su resistencia al impacto y la penetración, así como por su extraordinaria transparencia óptica.

- (1) Quite la cubierta protectora de los lentes.
- (2) Para subir o bajar la careta, afloje las perillas en los dos lados de los soportes de esta.
- (3) Ajuste la careta.
- (4) Apriete las perillas en los dos lados de los soportes de la careta.

3.7 Ajuste de la pantalla Defender



¡ATENCIÓN!

La pantalla Defender debe guardarse bien dentro del casco para bomberos cuando se utiliza una máscara de SCBA.



La pantalla Defender permanece bloqueada en el casco para bomberos mientras se requiera protección ocular.

- Para bajar la pantalla Defender, sujete las patillas de cualquiera de los lados del lente y jale hacia abajo y hacia atrás.
- Para subirla, sujete las patillas de cualquiera de los lados del lente y empuje hacia adelante y hacia arriba hasta que quede bloqueada en su lugar.

3.8 Ajuste de la visera plegable Bourke tradicional y aprobada conforme a NFPA



¡ADVERTENCIA!

Las viseras plegables Bourke tradicionales tienen fines únicamente estéticos y no proporcionan protección ocular o facial. Las viseras plegables Bourke tradicionales no están certificadas conforme a las normas ANSI o NFPA.

Las viseras plegables Bourke aprobadas por NFPA llevan marcada en el lente derecho la certificación de NFPA y del organismo certificador.

No usar la protección ocular adecuada puede comportar lesiones personales graves o incluso la muerte.



- (1) Quite la cubierta protectora de los lentes.
- (2) Para bajar o subir la visera plegable Bourke, sujete el borde de cualquiera de los lentes y acérquelo o aléjelo del rostro, según sea necesario.

4 Para quitarse el casco para bomberos

- (1) Afloje y suelte la correa de mentón.
- (2) Sujetando el casco, gire la perilla del trinquete en sentido opuesto al de las agujas del reloj para aflojar la banda de la cabeza.
- (3) Quítese el casco.

5 Mantenimiento



¡ADVERTENCIA!

Toda reparación, alteración o sustitución de partes de un casco de cuero Cairns de MSA para bomberos por parte de un establecimiento no autorizado comporta la pérdida de validez de la garantía.

Siga al pie de la letra todos los procedimientos de limpieza, inspección, reparación y almacenamiento del casco para bomberos.

Para obtener información complementaria, consulte la edición actual de la norma [NFPA 1851](#), en la que se especifican los requisitos mínimos de selección, cuidado y mantenimiento para los conjuntos de protección para la lucha contra incendios estructurales y de proximidad, y de los elementos individuales de dichos conjuntos, incluyendo los cascos para bomberos y los componentes de interfaz que cumplen con la norma NFPA 1971, Conjuntos de protección para la lucha contra incendios estructurales y de proximidad.

5.1 Limpieza ordinaria



¡ADVERTENCIA!

No llevar a cabo los procedimientos de limpieza recomendados puede dar lugar a afecciones o enfermedades.

No use solventes, aceites, barnices o abrillantadores distintos de los recomendados en este manual para limpiar o descontaminar los cascos para bomberos o sus componentes.

No use equipos que produzcan acciones mecánicas como secadoras de tambor o agitado para secar el casco completo.

No fuerce el secado del casco con aire caliente ni lo ponga directamente sobre fuentes de calor para secarlo.

- Para evitar la contaminación tras las actividades de lucha contra incendios, limpie el casco antes de cada uso, antes de la inspección.
- Ponga el casco para bomberos fuera de servicio si se ha visto expuesto a contaminantes químicos o biológicos, y límpielo conforme al procedimiento descrito en la sección 4.2, Limpieza avanzada.
- Para la limpieza, use una solución de 1.5 oz (43 g) de detergente suave diluido en 1 galón (3.8 l) de agua a una temperatura de no más de 110 °F (43 °C).
- No use un casco que esté mojado o húmedo ya sea debido al uso o a la limpieza. Deje que todas sus partes se sequen por completo antes del uso.

5.1.1 Coraza del casco para bomberos



¡ADVERTENCIA!

No use soluciones abrasivas, solventes, removedores de pintura, acetona, diluyentes de pintura o selladores, ni solventes orgánicos clorados para limpiar la coraza del casco.

Antes de limpiar la coraza del casco, quítele la pantalla Defender. Para quitar la pantalla, apriete las barras de cierre de conexión rápida entre sí y jale hacia arriba. Para instalar la pantalla tras la limpieza, haga deslizar las barras de cierre de conexión rápida en las respectivas ranuras de las cuales se habían quitado. Los mecanismos de conexión rápida se encajan en la posición correcta una vez que han quedado bien encañados.

Coraza termoplástica (modelos 360R, 360R-13, 360S y 880)

Limpie la coraza con una esponja o un paño suave humedecido con una solución de agua templada y un detergente suave o un limpiador como alcohol etílico.

Para eliminar rayas ligeras y manchas de humo, use el limpiador de acrílico P/N M1708 y el abrillantador para acrílico P/N M1008 de Meguiars. Visite el sitio web www.meguiars.com para conocer los lugares en los que se pueden comprar estos productos.

Coraza de plástico reforzado con fibra de vidrio (modelos 660C, 664, 1010, 1044 y HP3)

Limpie la coraza con una esponja o un paño suave humedecido con una solución de agua templada y un detergente suave, un solvente suave como el alcohol etílico o un limpiador industrial como el removedor de brea DuPont®.

Coraza de cuero (modelos N5A y N6A)



¡ADVERTENCIA!

Nunca use alcohol, solventes, aceites, barnices o abrillantadores para limpiar los componentes de cuero.

Limpie la coraza con una esponja o un paño suave humedecido con una solución de agua templada y un detergente suave.

Para eliminar manchas de brea, use un limpiador industrial como el removedor de brea DuPont. Use el limpiador únicamente sobre la mancha de brea, y no en la superficie entera de la coraza.

Si se requieren retoques, use un esmalte de buena calidad.

5.1.2 Forro contra impactos

Los forros contra impactos, bloqueados en el interior de la coraza del casco, están hechos con un tejido de polímero resistente a los golpes revestido con espuma de uretano de celdas rígidas, amortiguadora y resistente a las altas temperaturas, y ofrecen protección contra los impactos y contra el calor. Para limpiar el interior del forro contra impactos (en la posición interna de la coraza del casco para bomberos), límpielo con una esponja o un paño suave humedecido con una solución de agua templada y un detergente suave.

5.1.3 Orejeras, cubierta del trinquete y forro (textiles)

Cascos para bomberos con componentes textiles de solo tela

- (1) Desmonte la banda de la cabeza, la cubierta del trinquete, el forro y las orejeras.
- (2) Ponga los componentes en la bolsa de malla que viene en el kit de repuesto de textiles de MSA, si está disponible.
- (3) Lave en lavadora los componentes con un detergente líquido a una temperatura de máximo 110 °F (43 °C).
- (4) Deje que los componentes se sequen por completo al aire libre. No intente acelerar el secado de los componentes usando aire caliente forzado u otras fuentes de calor. No secar en secadora.

Cascos de cuero para bomberos, modelos N5A y N6A (textiles acojinados no desmontables)

La banda de la cabeza, el forro y las orejeras no se pueden desmontar. Realice la limpieza con los componentes puestos en el casco.

- (1) Use guantes protectores.
- (2) Limpie la banda de la cabeza, el forro y las orejeras con una esponja o un paño suave humedecido con una solución de agua templada y un detergente suave.
- (3) Use un paño limpio humedecido solo con agua para eliminar los residuos de jabón de los componentes.
- (4) Seque los componentes con una toalla suave, limpia y seca.

Cascos de cuero para bomberos, modelos N5A y N6A (textiles acojinados desmontables)

- (1) Quite el forro/solapa cubreorejeras y las almohadillas del trinquete y de la corona (haga clic en el enlace que encuentra a continuación para obtener las instrucciones sobre el desmontaje del forro/solapa cubreorejeras del casco de cuero: <http://www.MSASafety.com/Cairns>).
- (2) Ponga los componentes en la bolsa de malla que viene en el kit de repuesto de textiles acojinados MSA, si está disponible.
- (3) Lave en lavadora los componentes con un detergente líquido a una temperatura de máximo 110 °F (43 °C).
- (4) Deje que los componentes se sequen por completo al aire libre. No intente acelerar el secado de los componentes usando aire caliente forzado u otras fuentes de calor. No secar en secadora.

5.1.4 Visera plegable Bourke de protección ocular aprobada conforme a NFPA



¡ATENCIÓN!

- ▶ No use soluciones abrasivas, solventes, removedores de pintura, acetona, diluyentes de pintura o selladores, ni solventes orgánicos clorados para limpiar los protectores oculares ni la visera plegable Bourke aprobada por NFPA.
- ▶ No use limpiadores ni abrillantadores en los protectores oculares/faciales con revestimientos dorados. El limpiador podría estropear el revestimiento dorado.

Limpie los protectores oculares MSA y la visera plegable Bourke con una esponja o un paño suave humedecido con una solución de agua templada y un detergente suave o un limpiador como alcohol etílico.

Para eliminar rayas ligeras y manchas de humo, use el limpiador de acrílico P/N M1708 y el abrillantador para acrílico P/N M1008 de Meguiars. Visite el sitio web www.meguiars.com para conocer los lugares en los que se pueden comprar estos productos.

5.1.5 Pantalla Defender



¡ADVERTENCIA!

Los cascos para bomberos fabricados después de marzo de 2017 no tienen escudo térmico de tela.



- (1) Gire el casco para bomberos boca abajo.



- (2) Si está presente, quite el escudo térmico de tela del forro contra impactos.



- (3) Ponga la pantalla en la posición de uso (totalmente abajo).

MX

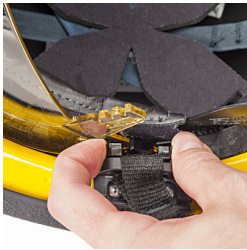

- (4) Para quitar la pantalla, apriete las barras de cierre de conexión rápida entre sí y jale hacia arriba.

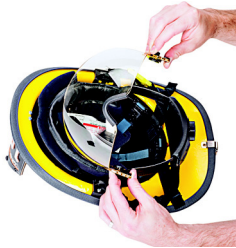

- (5) Limpie la pantalla con una esponja o un paño suave humedecido con una solución de agua templada y un detergente suave.
- (6) Para instalar la pantalla, haga deslizar las barras de cierre de conexión rápida en las respectivas ranuras de las cuales se habían quitado. Los mecanismos de conexión rápida se encajan en la posición correcta una vez que han quedado bien enganchados.
- (7) Si está presente, enganche el escudo térmico de tela en los cierres de gancho del forro contra impactos. Ponga el escudo térmico de tela lo más cerca posible de la banda de la cabeza de la suspensión para evitar el contacto con los tornillos de montaje que están bajo el ala.

5.2 Limpieza avanzada



¡ADVERTENCIA!

Solo una organización que haya recibido capacitación por parte del fabricante, una organización autorizada o un proveedor de servicios independiente autorizado pueden llevar a cabo la limpieza avanzada.

No use solventes, aceites, barnices o abrillantadores para limpiar o descontaminar los cascos para bomberos o sus componentes. Si es necesario usar un limpiador más fuerte del que se recomienda en este manual, póngase en contacto con el Centro de servicio al cliente de MSA llamando al 1-877-MSA-FIRE.

No use equipos que produzcan acciones mecánicas como secadoras de tambor o agitado para secar el casco completo.

No fuerce el secado del casco con aire caliente ni lo ponga directamente sobre fuentes de calor para secarlo.

- Para la limpieza avanzada, lleve a cabo los procedimientos de las secciones relativas a la limpieza ordinaria, de la 4.1.1 a la 5.1.5, y sucesivamente, los procedimientos descritos en esta sección.
- Desmonte todos los componentes y accesorios desmontables del casco para bomberos. Lávelos y déjelos secar al aire por separado.
- No use un casco que esté mojado o húmedo ya sea debido al uso o a la limpieza. Deje que todas sus partes se sequen por completo antes del uso.

5.2.1 Cascos de cuero para bomberos, modelos N5A y N6A

Limpie el casco para bomberos con una esponja o un paño suave humedecido con una solución de agua templada y un detergente suave.

5.2.2 Todos los cascos para bomberos excepto los modelos N5A y N6A

- (1) Use guantes protectores.
- (2) Desmonte todos los componentes y accesorios desmontables del casco para bomberos.
- (3) Sumerja el casco entero y todos sus accesorios en una solución de 1.5 oz (43 g) de detergente suave diluido en 1 galón (3.8 l) de agua a una temperatura de no más de 110 °F (43 °C).
- (4) Use un cepillo suave para eliminar la suciedad y demás partículas del casco para bomberos.
- (5) Enjuague el casco y los accesorios con abundante agua.
- (6) Pase un paño limpio humedecido con agua por el casco y sus componentes.
- (7) Ponga el casco para bomberos en un lugar limpio y seguro y déjelo secar al aire.

5.3 Inspección ordinaria



¡ADVERTENCIA!

El no llevar a cabo los procedimientos de inspección recomendados puede reducir el desempeño del casco y producir lesiones personales graves, enfermedades o incluso la muerte.

No use el casco para bomberos si presenta daños.

No intente probar el casco para bomberos. Las propiedades de desempeño del casco para bomberos o de sus componentes no pueden ser probados adecuadamente por el usuario en el campo.

Revise el casco para bomberos después de cada uso para comprobar que no tenga señales de daños debidos a impactos o a exposición a altas temperaturas. De notar alguna de estas condiciones, ponga fuera de servicio el casco para bomberos de inmediato y repárelo o sustitúyalo según corresponda.

5.3.1 Coraza del casco para bomberos

De notar alguna de las siguientes condiciones, sustituya el conjunto entero del casco para bomberos.

Coraza termoplástica (modelos 360R, 360R-13, 360S y 880)

- Grietas
- Aspecto opaco o calcáreo
- Ampollas o burbujas

Coraza de plástico reforzado con fibra de vidrio (modelos 660C, 664, 1010, 1044 y HP3)

- Grietas de más de 1 in (25.4 mm)
- Grietas de cualquier tamaño que atraviesen el material de la coraza
- Puntos blandos del tamaño de la uña del pulgar o más grandes

Coraza de cuero (modelos N5A y N6A)

- Coraza perforada
- Costuras rotas o cortadas en la unión entre la calota y el ala o en las nervaduras
- Alambres de refuerzo descubiertos alrededor del ala

5.3.2 Forro contra impactos

De notar alguna de las siguientes condiciones, sustituya el forro contra impactos.

5.3.2.1 Modelos 1010 y 1044 (forro contra impactos negro)

- Grietas
- Depresiones o abolladuras del tamaño de la uña del pulgar o más grandes
- Perforaciones, ampollas, decoloración debido al impacto, a la exposición a temperaturas excesivas o al desgaste normal
- Desprendimiento de la espuma del forro negro

5.3.2.2 Modelos 1010 y 1044 (forro contra impactos gris), 660C, 664, HP3, 880, 360R, 360R-13 y 360S

- Grietas
- Depresiones o abolladuras del tamaño de la uña del pulgar o más grandes
- Perforaciones, ampollas, decoloración debido al impacto, a la exposición a temperaturas excesivas o al desgaste normal
- Tubo de plástico con grietas y deformado (con defectos de circularidad)
- Tubo de caucho rígido (debe ser flexible y elástico)

5.3.3 Suspensión

De notar alguna de las siguientes condiciones, sustituya la suspensión:

- Correas con costuras faltantes, cortadas, deshilachadas o rotas
- Correas rotas o corroidas
- Correas debilitadas o desteñidas
- Clips de enganche de la suspensión rotos, debilitados, emblanquecidos o desteñidos

5.3.4 Orejeras, cubierta del trinquete y forro

De notar alguna de las siguientes condiciones, sustituya la parte pertinente:

- Costuras faltantes, cortadas o rotas
- Rasgaduras, desteñido, quemaduras, perforaciones o chamuscado
- Cierres de velcro faltantes en las orejeras (excepto para los cascos Cairns de MSA para bomberos, modelo 880, que no tienen cierres de velcro)

5.3.5 Banda de la cabeza

De notar alguna de las siguientes condiciones, sustituya la banda de la cabeza:

- Debilitada, rasgada, agrietada o rota
- Agujeros
- El trinquete puede abrirse jalando las barras del protector de la nuca (en lugar de girar la perilla)

5.3.6 Correa de mentón

De notar alguna de las siguientes condiciones, sustituya la correa de mentón:

- Partes deshilachadas, faltantes o rotas
- Costuras faltantes, cortadas, deshilachadas o rotas
- Cierres de velcro obstruidos o desgastados
- Botón de desconexión rápida debilitado, roto o faltante
- Hebilla de ajuste deslizante floja
- Puntos de enganche rotos o agrietados

5.3.7 Gafas de seguridad

De notar alguna de las siguientes condiciones, sustituya las gafas de seguridad o los herrajes de montaje, según sea necesario:

- Daños a las áreas de ventilación y/o filtrado
- Daños en los lentes, el armazón, las correas, el ensamble de ajuste y/o los herrajes de montaje

5.3.8 Careta y herrajes

De notar alguna de las siguientes condiciones, sustituya la careta o los herrajes de montaje:

- Lente o herrajes quemados, agrietados, chamuscados, con ampollas u otros daños
- Retenedor del anillo en E de la perilla de ajuste faltante

5.3.9 Visera plegable Bourke aprobada conforme a NFPA

De notar alguna de las siguientes condiciones, sustituya la visera plegable Bourke o los herrajes de montaje:

- Lentes o herrajes quemados, agrietados, chamuscados, con ampollas u otros daños

5.3.10 Pantalla Defender

De notar alguna de las siguientes condiciones, sustituya la pantalla o los herrajes de enganche, según sea necesario:

- Lente quemado, chamuscado, agrietado o con ampollas
- Clips de enganche de conexión rápida rotos
- El lente no permanece guardado y/o no puede ajustarse

5.3.11 Ribetes

De notar alguna de las siguientes condiciones, sustituya el ribete:

- Roto o núcleo de aluminio descubierto
- Alambre de refuerzo descubierto en el ribete de hule
- Ribete desprendido del soporte del anillo en D de la parte posterior del ala

¡AVISO!

Si el ribete se ha desprendido del ala pero está intacto, puede volver a ponerse.

5.3.12 Ribetes reflectantes



¡ATENCIÓN!

Para los modelos HP3, 360R y 360R-13, el ribete reflectante debe cubrir por completo los remaches expuestos en los lados del casco para bomberos. De lo contrario, la aprobación NFPA puede verse comprometida.

Si el ribete reflectante está chamuscado, parcialmente desprendido, o si no está presente o ya no es reflectante, reemplácelo.

5.3.13 Lengüetas de separación (modelos 660C, 664, 880 y HP3)

Si las lengüetas de separación no están presentes, están curvadas o presentan cualquier daño, reemplácelas.

5.4 Inspección avanzada



¡ADVERTENCIA!

Solo una organización que haya recibido capacitación por parte del fabricante, una organización autorizada o un proveedor de servicios independiente autorizado pueden llevar a cabo la inspección avanzada.

La inspección avanzada incluye todos los puntos indicados para la inspección rutinaria más los siguientes.

Tras la puesta en servicio del casco para bomberos, realice una inspección avanzada de todos los elementos del ensamble de protección por lo menos cada 12 meses, o cada vez que el ensamble deba ponerse fuera de servicio tras una inspección de rutina, lo que ocurra primero.

¡AVISO!

Para efectos de sustitución (conforme a la norma [NFPA 1851](#)) y garantía, la fecha de fabricación del ensamble del casco para bomberos se basa en la primera pieza original enviada como componente del ensamble completo del casco para bomberos aprobado, independientemente de la fecha de fabricación de los componentes sustituidos.

Lleve a cabo el siguiente procedimiento, según el tipo de modelo, para desensamblar el casco para bomberos y revisar todos los componentes para comprobar que se cumplan las condiciones indicadas en la sección 4.3, Inspección de rutina.

5.4.1 Modelos 1010 y 1044 (forro contra impactos negro)

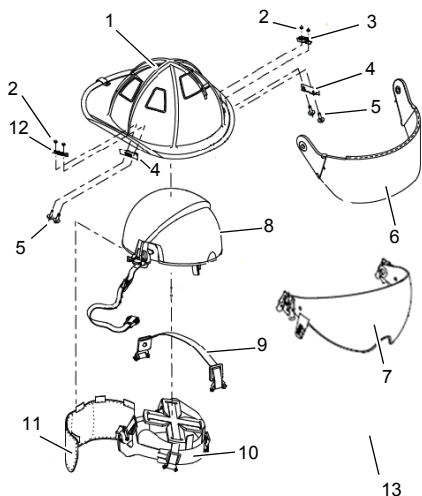

1	Coraza	8	Forro contra impactos
2	Tuercas	9	Correa de suspensión adicional
3	Soporte izquierdo	10	Suspensión
4	Placa de identificación	11	Orejera
5	Tornillos	12	Soporte derecho
6	Careta	13	Visera plegable Bourke aprobada conforme a NFPA
7	Pantalla Defender		

- (1) Gire el casco para bomberos boca abajo.
- (2) Desmonte la orejera.
- (3) Con un destornillador de estrella quite los cuatro tornillos que unen los soportes izquierdo y derecho, las placas de identificación de MSA y las tuercas a la coraza.
- (4) Si procede, lleve a cabo el siguiente procedimiento:
 - a) Use un destornillador de estrella para quitar los clips de las gafas de seguridad o los soportes de la careta, y luego quite ya sea las gafas de seguridad o la careta.
 - b) Para quitar la pantalla Defender, apriete las barras de cierre de conexión rápida entre sí y jale hacia arriba.
 - c) Use una llave ajustable y un destornillador de estrella para desmontar la visera plegable Bourke aprobada conforme a NFPA.
- (5) Desmonte de la coraza el ensamble del forro contra impactos.
- (6) Si es necesario, lleve a cabo el siguiente procedimiento para quitar la suspensión del forro contra impactos:
 - a) Abra los cuatro clips de enganche de la suspensión apretándolos, y desprenda la suspensión del forro contra impactos.
 - b) Abra los dos clips de enganche para la correa de suspensión adicional apretándolos y quite esta última.
- (7) Si es necesario, lleve a cabo el siguiente procedimiento para instalar la suspensión en el forro contra impactos:
 - a) Instale la correa de suspensión adicional en el forro contra impactos y conecte los dos clips de enganche.
 - b) Instale la suspensión en el forro contra impactos y conecte los cuatro clips de enganche de la suspensión.
 - c) Jale la suspensión para asegurarse de que los clips de enganche estén perfectamente acoplados y las pestañas de bloqueo estén aseguradas.
- (8) Instale el ensamble del forro contra impactos en la coraza.
- (9) Lleve a cabo el siguiente procedimiento en el lado izquierdo y el derecho del casco para bomberos:

- a) Instale la placa de identificación de MSA con el logotipo de MSA mirando hacia afuera, y sujétela en la posición correcta.
 - b) Instale el soporte y sujételo en la posición correcta.
 - c) Instale la tuerca en el soporte. Si la tuerca está bien puesta, el soporte hará de receptáculo.
 - d) Con un destornillador de estrella, ponga los tornillos a través de la placa de identificación, la coraza y el soporte y bloquéelos con las tuercas. Preste atención a no apretar demasiado y rasguñar los tornillos.
- (10) Si procede, lleve a cabo el siguiente procedimiento:
- a) Instale las gafas de seguridad y/o la careta, y con el destornillador de estrella instale los clips de las gafas de seguridad o los soportes de la careta.
 - b) Instale la pantalla Defender haciendo deslizar cada barra de cierre de conexión rápida en la respectiva ranura de la cual se había quitado. Los mecanismos de conexión rápida se encajan en la posición correcta una vez que han quedado bien enganchados.
 - c) Instale la visera plegable Bourke aprobada conforme a NFPA con una llave ajustable y un destornillador de estrella.
- (11) Instale la orejera.

5.4.2 Modelos 1010 y 1044 (forro contra impactos gris)

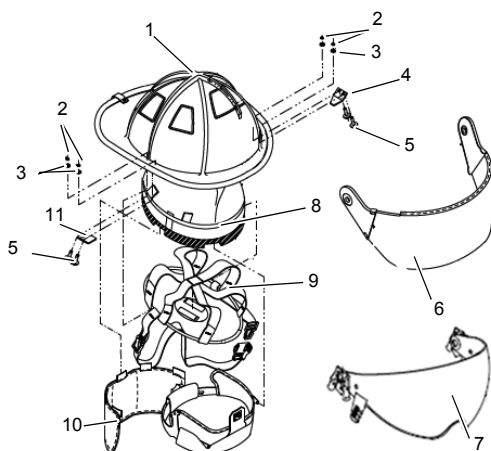

1	Coraza	7	Pantalla Defender
2	Tuercas	8	Forro contra impactos
3	Arandelas	9	Suspensión
4	Lengüeta de separación izquierda	10	Orejera
5	Tornillos	11	Lengüeta de separación derecha
6	Careta		

- (1) Gire el casco para bomberos boca abajo.
- (2) Desmonte las orejeras y la banda de la cabeza.
- (3) Con un destornillador de estrella quite los cuatro tornillos que unen las lengüetas de separación derecha e izquierda, las arandelas y las tuercas a la coraza.
- (4) Si procede, lleve a cabo el siguiente procedimiento:
 - a) Use un destornillador de estrella para quitar los clips de las gafas de seguridad o los soportes de la careta, y luego quite ya sea las gafas de seguridad o la careta.
 - b) Para quitar la pantalla Defender, apriete las barras de cierre de conexión rápida entre sí y jale hacia arriba.
- (5) Desmonte de la coraza el ensamble del forro contra impactos.
- (6) Quite los cierres de velcro de la parte interna de la coraza y de la parte externa del forro contra impactos.

- (7) Si es necesario, lleve a cabo el siguiente procedimiento para quitar la suspensión del forro contra impactos:
 - a) Desabroche los puntos de enganche de la suspensión de las pestañas de retención en el forro contra impactos.
 - b) Jale la suspensión para desprenderla del forro contra impactos.
- (8) Si es necesario, lleve a cabo el siguiente procedimiento para instalar la suspensión en el forro contra impactos:
 - a) Instale la suspensión en el forro contra impactos.
 - b) Una los puntos de enganche de la suspensión a las pestañas de retención en el forro contra impactos.
 - c) Jale la suspensión para asegurarse de que los clips de enganche correspondientes estén perfectamente acoplados y asegurados.
- (9) Instale los cierres de velcro en la parte interna de la coraza y en la parte externa del forro contra impactos.
- (10) Instale el ensamble del forro contra impactos en la coraza.
- (11) Lleve a cabo el siguiente procedimiento en el lado izquierdo y el derecho del casco para bomberos:
 - a) Instale la lengüeta de separación y sujétela en la posición correcta.
 - b) Instale la arandela y luego la tuerca y sujételas en la posición correcta.
 - c) Con un destornillador de estrella, ponga los tornillos a través de la lengüeta de separación, la coraza y la arandela y bloquéelos con las tuercas. Preste atención a no apretar demasiado y rasguñar los tornillos.
- (12) Si procede, lleve a cabo el siguiente procedimiento:
 - a) Instale las gafas de seguridad y/o la careta, y con el destornillador de estrella instale los clips de las gafas de seguridad o los soportes de la careta.
 - b) Instale la pantalla Defender haciendo deslizar cada barra de cierre de conexión rápida en la respectiva ranura de la cual se había quitado. Los mecanismos de conexión rápida se encajan en la posición correcta una vez que han quedado bien encajados.
- (13) Instale la banda de la cabeza y las orejeras.

5.4.3 Modelos 660C, 664 y HP3

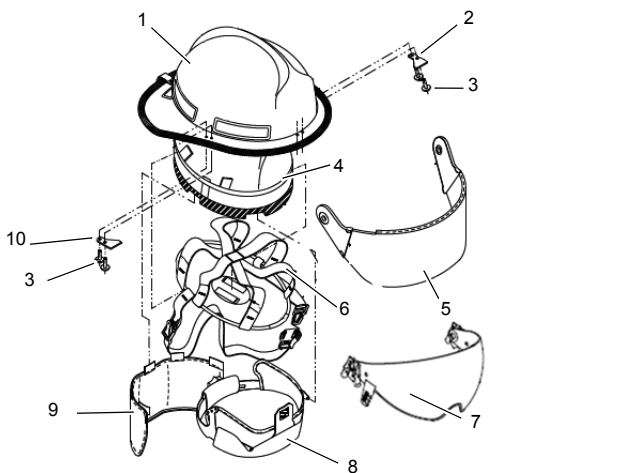

- | | | | |
|---|----------------------------------|----|--------------------------------|
| 1 | Coraza | 7 | Pantalla Defender |
| 2 | Lengüeta de separación izquierda | 8 | Banda de la cabeza |
| 3 | Tornillos | 9 | Orejera |
| 4 | Forro contra impactos | 10 | Lengüeta de separación derecha |
| 5 | Careta | | |
| 6 | Suspensión | | |

- (1) Gire el casco para bomberos boca abajo.
- (2) Desmonte las orejeras y la banda de la cabeza.
- (3) Con un destornillador de estrella quite los cuatro tornillos que unen las lengüetas de separación derecha e izquierda, las arandelas (si procede) y las tuercas a la coraza.
- (4) Si procede, lleve a cabo el siguiente procedimiento:
 - a) Use un destornillador de estrella para quitar los clips de las gafas de seguridad o los soportes de la careta, y luego quite ya sea las gafas de seguridad o la careta.
 - b) Para quitar la pantalla Defender, apriete las barras de cierre de conexión rápida entre sí y jale hacia arriba.
- (5) Desmonte de la coraza el ensamble del forro contra impactos.
- (6) Quite los cierres de velcro de la parte interna de la coraza y de la parte externa del forro contra impactos.
- (7) Si es necesario, lleve a cabo el siguiente procedimiento para quitar la suspensión del forro contra impactos:
 - a) Desabroche los puntos de enganche de la suspensión de las pestañas de retención en el forro contra impactos.
 - b) Jale la suspensión para desprenderla del forro contra impactos.
- (8) Si es necesario, lleve a cabo el siguiente procedimiento para instalar la suspensión en el forro contra impactos:
 - a) Instale la suspensión en el forro contra impactos.
 - b) Una los puntos de enganche de la suspensión a las pestañas de retención en el forro contra impactos.
 - c) Jale la suspensión para asegurarse de que los clips de enganche correspondientes estén perfectamente acoplados y asegurados.
- (9) Instale los cierres de velcro en la parte interna de la coraza y en la parte externa del forro contra impactos.
- (10) Instale el ensamble del forro contra impactos en la coraza.
- (11) Lleve a cabo el siguiente procedimiento en el lado izquierdo y el derecho del casco para bomberos:
 - a) Instale la lengüeta de separación y sujétela en la posición correcta.
 - b) Instale la arandela (si procede) y luego la tuerca y sujételas en la posición correcta.
 - c) Con un destornillador de estrella, ponga los tornillos a través de la lengüeta de separación, la coraza y la arandela (si procede) y bloquéelos con las tuercas. Preste atención a no apretar demasiado y rasguñar los tornillos.
- (12) Si procede, lleve a cabo el siguiente procedimiento:
 - a) Instale las gafas de seguridad y/o la careta, y con el destornillador de estrella instale los clips de las gafas de seguridad o los soportes de la careta.
 - b) Instale la pantalla Defender haciendo deslizar cada barra de cierre de conexión rápida en la respectiva ranura de la cual se había quitado. Los mecanismos de conexión rápida se encajan en la posición correcta una vez que han quedado bien enganchados.
- (13) Instale la banda de la cabeza y las orejeras.

5.4.4 Modelo 880

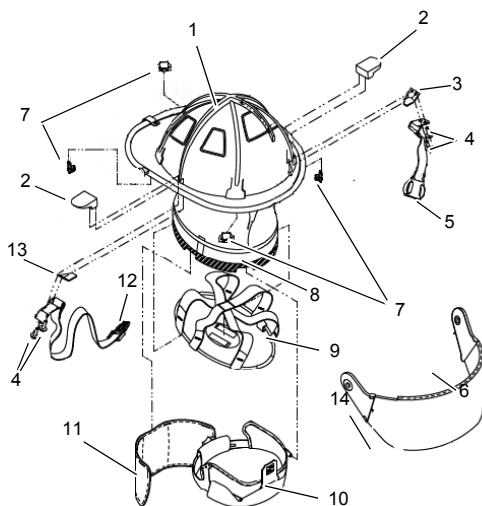

1	Coraza	8	Forro contra impactos
2	Soportes de las gafas de seguridad	9	Suspensión
3	Lengüeta de separación izquierda	10	Banda de la cabeza
4	Tornillos	11	Orejera
5	Correa de mentón izquierda	12	Correa de mentón derecha
6	Careta	13	Lengüeta de separación derecha
7	Pestañas de retención de la suspensión	14	Visera plegable Bourke aprobada conforme a NFPA

- (1) Gire el casco para bomberos boca abajo.
- (2) Desmonte las orejeras y la banda de la cabeza.
- (3) Quite las cuatro pestañas de retención de la suspensión. Use un destornillador de punta plana para quitar las pestañas, pero asegúrese de no provocar daños en las ranuras de la suspensión al hacerlo.
- (4) Con un destornillador de estrella quite los cuatro tornillos de fijación de la correa de mentón y de las lengüetas de separación derecha e izquierda.
- (5) Quite la correa de mentón.
- (6) Quite las lengüetas de separación.
- (7) Si procede, lleve a cabo el siguiente procedimiento:
 - a) Use un destornillador de estrella para quitar los clips de las gafas de seguridad o los soportes de la careta, y luego quite ya sea las gafas de seguridad o la careta.
 - b) Use una llave ajustable y un destornillador de estrella para desmontar la visera plegable Bourke aprobada conforme a NFPA.
- (8) Desmonte de la coraza el ensamble del forro contra impactos.
- (9) Si es necesario, lleve a cabo el siguiente procedimiento para quitar la suspensión del forro contra impactos:
 - a) Desabroche los puntos de enganche de la suspensión de las pestañas de retención en el forro contra impactos.
 - b) Jale la suspensión para desprenderla del forro contra impactos.

- (10) Si es necesario, lleve a cabo el siguiente procedimiento para instalar la suspensión en el forro contra impactos:
 - a) Instale la suspensión en el forro contra impactos.
 - b) Una los puntos de enganche de la suspensión a las pestañas de retención en el forro contra impactos.
 - c) Jale la suspensión para asegurarse de que los clips de enganche correspondientes estén perfectamente acoplados y asegurados.
- (11) Con un destornillador de estrella instale los cuatro tornillos de fijación de la correa de mentón y de las lengüetas de separación izquierda y derecha.
- (12) Si procede, lleve a cabo el siguiente procedimiento:
 - a) Use un destornillador de estrella para instalar los clips de las gafas de seguridad o los soportes de la careta, e instale luego ya sea las gafas de seguridad o la careta.
 - b) Use una llave ajustable y un destornillador de estrella para instalar la visera plegable Bourke aprobada conforme a NFPA.
- (13) Instale las cuatro pestañas de retención de la suspensión ejerciendo presión sobre ellas. Estas se encajan en la posición correcta una vez que han quedado bien enganchadas.
- (14) Instale la banda de la cabeza y las orejeras.

5.4.5 Modelos 360R, 360R-13 y 360S

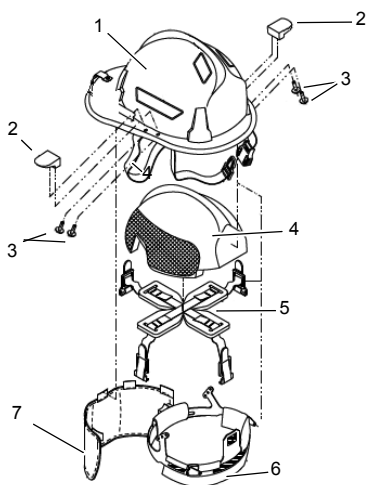

- | | | | |
|---|------------------------------------|---|--------------------|
| 1 | Coraza | 5 | Suspensión |
| 2 | Soportes de las gafas de seguridad | 6 | Banda de la cabeza |
| 3 | Tornillos | 7 | Orejera |
| 4 | Forro contra impactos | | |

¡AVISO!

El modelo 360R-13 no incluye forro contra impactos.

- (1) Gire el casco para bomberos boca abajo.
- (2) Desmonte las orejeras y la banda de la cabeza.
- (3) Desmonte de la coraza el forro contra impactos.

- (4) Si es necesario, lleve a cabo el siguiente procedimiento para quitar la suspensión del forro contra impactos:
 - a) Desconecte los clips de enganche de la suspensión de las ranuras del casco para bomberos.
 - b) Jale la suspensión firmemente para desprenderla del forro contra impactos.
- (5) Si es necesario, lleve a cabo el siguiente procedimiento para instalar la suspensión en el forro contra impactos:
 - a) Instale la suspensión en el forro contra impactos.
 - b) Una los puntos de enganche de la suspensión a las pestañas de retención en el forro contra impactos.
 - c) Jale la suspensión para asegurarse de que los clips de enganche correspondientes estén perfectamente acoplados y asegurados.
- (6) Instale el ensamble del forro contra impactos en la coraza.
- (7) Instale la banda de la cabeza y las orejeras.

6 Reparaciones para cuero (modelos de cascos Cairns de MSA para bomberos N5A y N6A)



¡ADVERTENCIA!

Toda reparación, alteración o sustitución de partes de un casco de cuero Cairns de MSA para bomberos por parte de un establecimiento no autorizado comporta la pérdida de validez de la garantía.

No desensamble los cascos de cuero Cairns de MSA para bomberos. Envíe el casco de cuero Cairns para bomberos a MSA Jacksonville Plant, 352 White Street, Jacksonville, NC 28546 para las siguientes reparaciones:

- Repintar (salvo retoques pequeños)
- Reemplazar o agregar orejeras
- Reemplazar o agregar forro contra impactos (para cascos para bomberos fabricados desde 1985 hasta la fecha)
- Reemplazar o agregar agarradera frontal
- Reemplazar o agregar sistema de suspensión
- Reemplazar o agregar trinquete (para cascos para bomberos fabricados desde 1985 hasta la fecha)
- Reemplazar o agregar anillo en D
- Reemplazar o agregar careta/herrajes
- Reemplazar o agregar correa de mentón

7 Mejora con la pantalla Defender

7.1 Modelos 1010 y 1044 con forro contra impactos negro

Para mejorar los cascos Cairns de MSA para bomberos, modelos 1010 y 1044, con forro contra impactos negro, con la pantalla Defender, haga deslizar cada uno de los mecanismos de conexión rápida en cada ranura. Los mecanismos de conexión rápida se encajan en la posición correcta una vez que han quedado bien enganchados.

7.2 Modelos 1010 y 1044 con forro contra impactos gris

Para mejorar los cascos Cairns de MSA para bomberos, modelos 1010 y 1044, con forro contra impactos gris, con la pantalla Defender, lleve a cabo el siguiente procedimiento:

- (1) Compre el forro contra impactos negro para los modelos Cairns de MSA 1010 y 1044.
- (2) Gire el casco para bomberos boca abajo.
- (3) Desmonte la orejera.
- (4) Si procede, use un destornillador de estrella para quitar los clips de las gafas de seguridad o los soportes de la careta, y luego quite ya sea las gafas de seguridad o la careta.



- (5) Con un destornillador de estrella quite los cuatro tornillos que unen las lengüetas de separación derecha e izquierda, las arandelas y las tuercas a la coraza.

- (6) Desmonte de la coraza el ensamble del forro contra impactos gris.



- (7) Quite los cierres de velcro de la parte interna de la coraza y de la parte externa del forro contra impactos.

- (8) Instale el forro contra impactos negro en el interior de la coraza del casco para bomberos con la pantalla Defender y el escudo térmico mirando hacia la parte frontal de la coraza.



- (9) Usando como guía las abolladuras (si están disponibles) o los agujeros en las lengüetas de separación, marque la ubicación de los agujeros del lado izquierdo y del lado derecho del casco para bomberos.



- (10) Perfore cuatro agujeros piloto con una broca de 1/8 in (3 mm). NO perfore los agujeros piloto en diagonal. Asegúrese de que queden en línea recta.

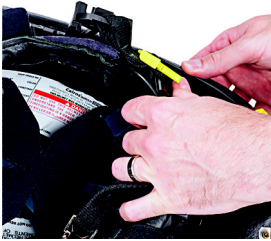

(11) Desmonte el forro contra impactos negro.

- (12) Con una broca de 11/ 64 in (4.4 mm) ensanche los agujeros piloto.
(13) Instale el forro contra impactos negro.



- (14) Lleve a cabo el siguiente procedimiento en el lado izquierdo y el derecho del casco para bomberos:
- Instale la placa de identificación de MSA con el logotipo de MSA mirando hacia afuera, y sujétela en la posición correcta.
 - Instale el soporte y sujételo en la posición correcta.
 - Instale la tuerca en el soporte. Si la tuerca está bien puesta, el soporte hará de receptáculo.
 - Con un destornillador de estrella, ponga los tornillos a través de la placa de identificación, la coraza y el soporte y bloquéelos con las tuercas. Preste atención a no apretar demasiado y rasguñar los tornillos.



- (15) Ponga tapones en los agujeros vacíos. Para obtener información adicional, póngase en contacto con el Servicio al cliente de MSA llamando al 1-877-MSA-FIRE.
(16) Si procede, use un destornillador de estrella para instalar los clips de las gafas de seguridad o los soportes de la careta, e instale luego ya sea las gafas de seguridad o la careta.
(17) Instale la orejera.

8 Almacenamiento

- No almacene equipos dentro o encima del casco para bomberos sin la autorización expresa de MSA. El almacenamiento de guantes, cuñas, linternas y otros equipos en o sobre el casco para bomberos podría alterar dramáticamente la capacidad protectora del mismo.
- Guarde el casco para bomberos en un área limpia y seca, donde no esté expuesto al calor, al frío o a la luz solar.
- Proteja las partes de cuero contra la luz solar directa y manténgalas alejadas de ventanas, hornos calientes o radiadores.
- No guarde el casco para bomberos con el trinquete mirando hacia abajo sobre una superficie plana. Guardar el casco para bomberos con el trinquete totalmente extendido puede hacer que el mecanismo de la banda del revestimiento y de la banda del trinquete se doble o se deforme, lo que puede comprometer el confort y el ajuste.
- Si no va a usar el casco para bomberos, guárdelo con la suspensión de trinquete replegada a la dimensión más pequeña posible.

9 Accesorios y repuestos

Consulte nuestro catálogo, visite el sitio web MSAFIRE.com o póngase en contacto con su distribuidor autorizado de productos para la lucha contra incendios, para obtener información sobre la línea completa de accesorios y repuestos originales de MSA.

10 Garantía y registro de los productos

Para los cascos para bomberos fabricados a partir del 1 de enero de 2015, consulte la publicación ID 3600-72-MC ("Garantía de 10 años y condiciones de venta Cairns MSA").

Para los cascos para bomberos fabricados hasta el 1 de enero de 2015, consulte la publicación ID 3600-09-MC ("Garantía de por vida y condiciones de venta Cairns"). Los documentos de la garantía pueden descargarse de los sitios web de los cascos Cairns para bomberos. Visite el sitio web MSAFIRE.com.

¡Registrar el nuevo casco para bomberos es importante! El registro del nuevo casco para bomberos le permitirá a MSA ofrecer un servicio de asistencia más rápido y eficiente. El registro de su producto le permitirá obtener las máximas ventajas de su garantía, especialmente si ha recibido el casco para bomberos como regalo y no tiene la fecha del comprobante de compra.

El registro del producto comporta el establecimiento de una fecha inicial para el período de garantía, para evitar confusiones y frustración en caso de que tenga que hacer valer su garantía.

Por último, en el caso improbable de que surja algún problema de seguridad o de que se requiera el servicio en garantía, MSA podrá ponerse en contacto con usted. El registro nos permite asimismo mantenerlo actualizado con información sobre los productos, asistencia, servicio, promociones y ofertas especiales.

Para registrar el nuevo casco Cairns de MSA para bomberos, visite el sitio web <http://us.msasafety.com/productRegistration>.

11 Ponerse en contacto con MSA

Conserve estas instrucciones en un lugar seguro para poder consultarlas en el futuro. Si tiene dudas en cuanto al uso del casco para bomberos o sugerencias y comentarios al respecto, póngase en contacto con el Centro de servicio al cliente, llamando al 1-877-MSA-FIRE.

