

## CLEANING / MAINTENANCE INSTRUCTIONS

### FAN CLEANING:

- Always unplug the fan before cleaning.
- Do not allow water to drip on or enter into fan housing.
- Be sure to use a soft cloth moistened with or without a mild soap solution.
- Do not use any of the following as a cleaner: gasoline, thinner, or benzene.

### Fan Blade Cleaning

1. To access the fan blade, remove the front grill and blade cap.
2. Clean the fan blade, front and rear grills with a soft moist cloth.
3. Replace blade, tighten blade cap, and securely fasten the front grill (see Assembly Instructions to ensure the fan blade, front and rear grills are assembled properly).

### Fan Head, Base and Pole Cleaning

Using a soft, moist cloth with or without a mild soap solution carefully clean the fan base, pole and head. Please use caution around the motor housing area. Do not allow the motor or other electrical components to be exposed to water.

### FAN STORAGE

Your fan can be stored in the off season either partially disassembled or assembled. It is important to keep it in safe dry location.

- If stored disassembled, we recommend using the original (or appropriately sized) box.
- If stored assembled or partially assembled, remember to protect the fan head from dust.

**NOTE:** This fan can also be used during the cold winter season to circulate warm air throughout your home.

If you have any questions regarding your product or would like to learn more about other Holmes® products, please visit our website at [www.holmesproducts.com](http://www.holmesproducts.com). For inquiries regarding recycling and proper disposal of this product, please contact your local waste management facility.

## WARRANTY INFORMATION

### 3 YEAR LIMITED WARRANTY

Sunbeam Products, Inc. doing business as Jarden Consumer Solutions (collectively "JCS") warrants that for a period of three years from the date of purchase, this product will be free from defects in material and workmanship. JCS, at its option, will repair or replace this product or any component of the product found to be defective during the warranty period. Replacement will be made with a new or remanufactured product or component. If the product is no longer available, replacement may be made with a similar product of equal or greater value. This is your exclusive warranty. Do NOT attempt to repair or adjust any electrical or mechanical functions on this product. Doing so will void this warranty.

This warranty is valid for the original retail purchaser from the date of initial retail purchase and is not transferable. Keep the original sales receipt. Proof of purchase is required to obtain warranty performance. JCS dealers, service centers, or retail stores selling JCS products do not have the right to alter, modify or any way change the terms and conditions of this warranty.

This warranty does not cover normal wear of parts or damage resulting from any of the following: negligent use or misuse of the product, use on improper voltage or current, use contrary to the operating instructions, disassembly, repair or alteration by anyone other than JCS or an authorized JCS service center. Further, the warranty does not cover: Acts of God, such as fire, flood, hurricanes and tornadoes.

### What are the limits on JCS's Liability?

JCS shall not be liable for any incidental or consequential damages caused by the breach of any express, implied or statutory warranty or condition.

Except to the extent prohibited by applicable law, any implied warranty or condition of merchantability or fitness for a particular purpose is limited in duration to the duration of the above warranty.

JCS disclaims all other warranties, conditions or representations, express, implied, statutory or otherwise.

JCS shall not be liable for any damages of any kind resulting from the purchase, use or misuse of, or inability to use the product including incidental, special, consequential or similar damages or loss of profits, or for any breach of contract, fundamental or otherwise, or for any claim brought against purchaser by any other party.

Some provinces, states or jurisdictions do not allow the exclusion or limitation of incidental or consequential damages or limitations on how long an implied warranty lasts, so the above limitations or exclusion may not apply to you.

This warranty gives you specific legal rights, and you may also have other rights that vary from province to province, state to state or jurisdiction to jurisdiction.

### How to Obtain Warranty Service

In the U.S.A.

If you have any questions regarding this warranty or would like to obtain warranty service, please visit our website at [www.holmesproducts.com](http://www.holmesproducts.com) or direct your correspondences to ATTN: Holmes, Jarden Consumer Solutions, PO Box 3900, Peoria IL 61614. Please do not return product to this address. The PO Box listed can only receive letters or envelopes.

## WARRANTY INFORMATION

In the U.S.A., this warranty is offered by Sunbeam Products, Inc. doing business as Jarden Consumer Solutions located in Jarden Consumer Solutions, PO Box 3900, Peoria IL 61614. In Canada, this warranty is offered by Sunbeam Corporation (Canada) Limited doing business as Jarden Consumer Solutions, located at 20 B Hereford Street, Brampton, Ontario L6Y 0M1. If you have any other problem or claim in connection with this product, please write our Consumer Service Department. **PLEASE DO NOT RETURN THIS PRODUCT TO ANY OF THESE ADDRESSES OR TO THE PLACE OF PURCHASE.**

© 2015 Sunbeam Products, Inc. doing business as Jarden Consumer Solutions. All Rights Reserved. Distributed by Sunbeam Products, Inc. doing business as Jarden Consumer Solutions, Boca Raton, Florida 33431.

Printed in China

# Holmes®

## Owner's Guide

HSF1810AR/BR



## 18 inch (46cm) Remote Control Stand Fan

PLEASE READ AND SAVE THESE IMPORTANT INSTRUCTIONS

# Holmes®

## Manual del propietario

HSF1810AR/BR



## Ventilador de Pie con control remoto de 46cm

LEA Y CONSERVE ESTAS INSTRUCCIONES IMPORTANTES

## LIMPIEZA / MANTENIMIENTO DIAGNÓSTICO DE PROBLEMAS

### LIMPIEZA DEL VENTILADOR

- Siempre desconecte el ventilador antes de limpiarlo.
- No permita que gotee o entre agua en la cubierta del ventilador.
- Asegúrese de utilizar un paño suave y húmedo con o sin una solución jabonosa suave.
- No utilice uno de los siguientes agentes como limpiador: gasolina, diluyente, o benceno

### Limpieza del Aspa del Ventilador

1. Para tener acceso al aspa del ventilador, retire la rejilla frontal y el casquillo del aspa.
2. Limpie el aspa del ventilador y las rejillas frontal y trasera con un paño suave húmedo.
3. Coloque el aspa nuevamente, apriete el casquillo del aspa, y asegure firmemente la rejilla frontal (ver Instrucciones de Montaje para asegurarse de que el aspa y las rejillas frontal y trasera estén montadas adecuadamente).

### Limpieza de la Cabeza, Base y Tubo del Ventilador

Utilizando un paño suave húmedo con o sin solución jabonosa suave, limpie cuidadosamente la base, tubo y cabeza del ventilador.

Por favor tenga cuidado alrededor del área del motor. No permita que el motor u otro componente eléctrico sean expuestos al agua.

### PARA ALMACENAR EL VENTILADOR

Su ventilador puede ser almacenado en temporada de frío ensamblado o desensamblado parcialmente. Es importante mantenerlo en un lugar seco y seguro.

- Si es almacenado desensamblado, recomendamos utilizar la caja original o de un tamaño apropiado.
- Si es almacenado ensamblado o ensamblado parcialmente, recuerde proteger la cabeza del ventilador del polvo.

**NOTA:** Este ventilador también puede ser utilizado durante la estación de invierno para hacer circular el aire caliente en toda su casa.

Si tiene preguntas relacionadas con este producto o si está interesado en conocer otros productos Holmes®, visite nuestro sitio web [www.holmesproducts.com](http://www.holmesproducts.com). Para preguntas relacionadas con el reciclaje y la correcta eliminación de este producto, por favor póngase en contacto con su centro local de gestión de residuos.

## INFORMACION DE LA GARANTIA

### GARANTÍA LIMITADA DE 3 AÑO

Sunbeam Products, Inc. operando bajo el nombre de Jarden Consumer Solutions (colectivamente "JCS") garantiza que durante un periodo de tres años a partir de la fecha de compra, este producto no presentará defectos de materiales o de fabricación. JCS, a su criterio, reparará o reemplazará este producto o cualquier componente del producto que presente defectos durante el periodo de garantía. El reemplazo se realizará con un producto o componente nuevo o reacondicionado. Si no se puede conseguir el mismo producto, se lo reemplazará por otro similar de igual o mayor valor. Esta es su garantía exclusiva. NO intente reparar o ajustar ninguna función eléctrica o mecánica de este producto. El hacerlo invalidará esta garantía.

Esta garantía es válida para el comprador original a partir de la fecha original de compra y no es transferible. Conserve el recibo original de compra. Necesitará un comprobante de compra para obtener servicio de garantía. Los distribuidores de JCS, centros de servicio o tiendas de venta de productos JCS no tienen derecho a modificar, alterar o de cambiar de ninguna forma los términos y condiciones de esta garantía.

Esta garantía no cubre el desgaste normal de las partes o el daño debido a cualquiera de las siguientes condiciones: Uso negligente o abuso del producto, utilización con voltaje o corriente inadecuados, uso contrario a las instrucciones de operación, desarmado, reparación o alteración por alguien que no sea JCS o un centro de servicio autorizado por JCS. Además, la garantía no cubre: Casos fortuitos, como incendios, inundaciones, huracanes y tornados.

### ¿Cuáles son las limitaciones de responsabilidad de JCS?

JCS no se hará responsable por ningún daño indirecto, incidental o consecuente causado por el incumplimiento de cualquier garantía o condición explícita, implícita o legal.

Excepto en los casos prohibidos por las leyes vigentes, toda garantía o condición de comerciabilidad o aptitud para un fin determinado implícita queda limitada en su duración al término de esta garantía.

JCS renuncia a cualquier otra garantía, condición o representación, explícita, implícita, legal o de cualquier otro tipo.

JCS no será responsable por ningún daño de ninguna clase causado por la compra, uso o abuso del producto, o por la inhabilidad de usar el producto incluyendo daños incidentales, especiales, indirectos o similares o por lucro cesante, o por cualquier incumplimiento de contrato, fundamental o no, o por cualquier reclamo presentado contra el comprador por cualquier otra persona.

Algunas provincias, estados o jurisdicciones no permiten la exclusión o limitación de daños incidentales o indirectos o la limitación con respecto a cuanto dura una garantía implícita, por lo tanto las exclusiones o limitaciones anteriores pueden no aplicarse en su caso.

Esta garantía le otorga derechos legales específicos, y usted puede también tener otros derechos los que varían de estado a estado, de provincia a provincia o de jurisdicción a jurisdicción.

### Cómo obtener servicio de garantía

En los Estados Unidos

Si tiene dudas acerca del producto o de esta garantía, o si desea obtener el servicio de la garantía, póngase visite nuestro sitio web [www.holmesproducts.com](http://www.holmesproducts.com) o escriba a Jarden Consumer Solutions, Atención Holmes, PO Box 3900, Peoria IL 61614. Por favor no devuelva este producto a esta dirección. El PO Box solo recibe sobres.

## INFORMACION DE LA GARANTIA

En los Estados Unidos, esta garantía es ofrecida por Sunbeam Products, Inc. operando bajo el nombre de Jarden Consumer Solutions ubicado en Jarden Consumer Solutions, PO Box 3900, Peoria IL 61614. En Canadá, esta garantía es ofrecida por Sunbeam Corporation (Canada) Limited operando bajo el nombre de Jarden Consumer Solutions, 20 B Hereford Street, Brampton, Ontario L6Y 0M1. Si usted tiene otro problema o reclamo en conexión con este producto, por favor escriba al Departamento de Servicio al Consumidor. **POR FAVOR, NO RETORNE ESTE PRODUCTO A NINGUNA DE ESAS DIRECCIONES O AL LUGAR DONDE LO HAYA COMPRADO.**

© 2015 Sunbeam Products, Inc. operando bajo el nombre de Jarden Consumer Solutions. Todos los derechos reservados. Distribuido por Sunbeam Products, Inc. operando bajo el nombre de Jarden Consumer Solutions, Boca Raton, Florida 33431.

173332 Rev. A  
GCDS-HOL41590-BB

HSF1810AR/BR\_1SESM1

Impreso en China



## PLEASE READ AND SAVE THESE IMPORTANT SAFETY INSTRUCTIONS

When using electrical appliances, basic safety precautions should always be taken including the following:

1. Read all instructions before using this appliance.
2. Use fan only for purposes described in the instruction manual.
3. To protect against electrical shock do not immerse unit, plug or cord in water or spray with liquids and plug the appliance directly into a 120V AC electrical outlet.
4. Close supervision is necessary when any appliance is used by or near children.
5. Unplug from outlet when not in use, when moving fan from one location to another, before putting on or taking off parts and before cleaning.
6. Avoid contact with moving parts.
7. Do not operate in the presence of explosive and/or flammable fumes.
8. To avoid fire hazard, NEVER place the cord under rugs or any parts near an open flame, cooking or other heating appliance.
9. Do not operate any appliance with a damaged cord or plug after the appliance malfunctions, or has been dropped/damaged in any manner. Discard fan or return to an authorized service facility for examination and/or repair.
10. Do not run cord under carpeting. Do not cover cord with throw rugs, runner, or similar coverings. Do not route cord under furniture or appliances. Arrange cord away from traffic area and where it will not be tripped over.
11. The use of attachments not recommended or sold by the appliance manufacturer may cause hazards.
12. Do not let the cord hang over the edge of a table, counter or come in contact with hot surfaces or leave exposed to high traffic areas.

13. Do not use outdoors.
14. To disconnect, grip plug and pull from wall outlet. Never yank on cord.
15. Always use on a dry, level surface.
16. Do not operate fan until fully assembled with all parts properly in place.
17. This product is intended for household use ONLY and not for commercial or industrial applications.
18. **WARNING:** To reduce the risk of electrical shock and injury to persons, do not use in window.
19. **WARNING:** To reduce the risk of fire or electric shock, do not use this fan with any solid-state speed control device.
20. This product employs overload protection (fuse). A blown fuse indicates an overload or short-circuit situation. If the fuse blows, unplug the product from the outlet. Replace the fuse as per the user servicing instructions (follow product marking for proper fuse rating) and check the product. If the replacement fuse blows, a short circuit may be present and the product should be discarded or returned to an authorized service facility for examination and/or repair.

## PLEASE READ AND SAVE THESE IMPORTANT SAFETY INSTRUCTIONS

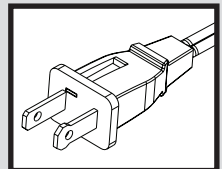

**THIS APPLIANCE HAS A POLARIZED PLUG (one blade is wider than the other). To reduce the risk of electric shock, this plug is intended to fit in a polarized outlet only one way. If the plug does not fit fully in the outlet, reverse the plug. If it still does not fit, contact a qualified electrician to install the proper outlet.**

**DO NOT ATTEMPT TO MODIFY THIS PLUG OR DEFEAT THIS SAFETY FEATURE IN ANY WAY.**

## FEATURES - OPERATIONS

**ASSEMBLY INSTRUCTIONS (SEE FIGURE 1) NOTE: MAKE SURE YOU REMOVE ALL CONTENTS OF THE PACKAGE. PLEASE CHECK PACKAGING MATERIALS FOR PARTS THAT COULD BE REQUIRED TO OPERATE YOUR FAN.**

**Tools required: Phillips head screw driver (not included)**

**Assembly time: 5-10 minutes**

1. Insert the lower end of the pole through the hole in the center of base and secure with the washer and the base securing screw.
2. Loosen fan post screw and slide control panel housing over top of extension pole. Tighten fan post screw.
3. Line up the slots of the rear grill with the notches on the motor housing assembly. When properly aligned, the handle of the rear grill should be in the 12 o'clock position.

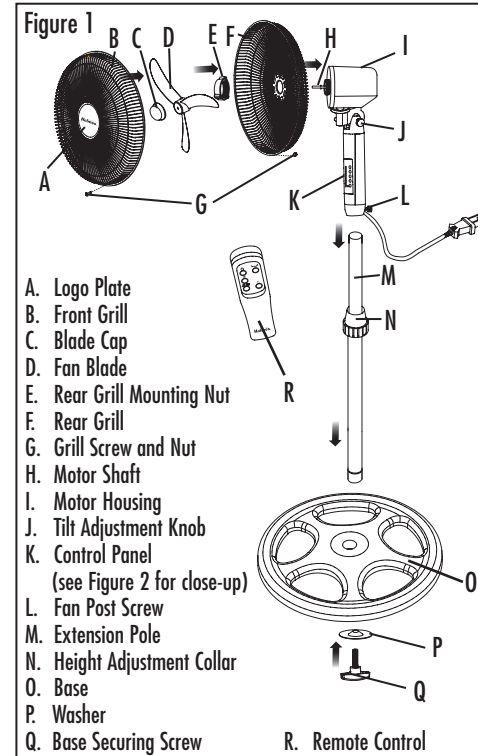

## OPERATING INSTRUCTIONS

1. Set fan base on a dry, level surface.
2. Plug cord into any standard 120 volt AC outlet.
3. To turn the fan on or to select the desired speed setting, press the Speed button (●) located on the control panel or remote control. Press the button to cycle through Low (1), Medium (2), and High (3) speed settings.
4. To turn the oscillation on and off, press the Oscillation button (☱) located on the control panel or remote control.
5. This fan comes equipped with a 15-level Timer setting timer to set your fan to automatically shut off. The timer can be set in 1/2 hour increments up to 7 1/2 hours. To activate the timer feature, press the Timer button (⌚) located on the Control Panel or Remote Control.
6. To activate the Natural Breeze mode (≡), press the Mode button located on the control panel or remote control. When turned on, the fan will randomly cycle through the three speeds settings recreating a natural outdoor breeze. By pressing the Mode button a second time, the Sleep mode (Ⓢ) will be activated. This function will be random for the first few hours, but will eventually slow the fan speed down, and when used in conjunction with the timer settings, will ultimately turn the fan off.

## FEATURES - OPERATIONS

7. To turn the fan off, press the Off button (⏻) located on the control panel or remote control.

**NOTE: The timer can be used in conjunction with several other functions. For example: SLEEP + 4HR TIMER causes the fan to gradually slow down over 4 hours and eventually turn off.**

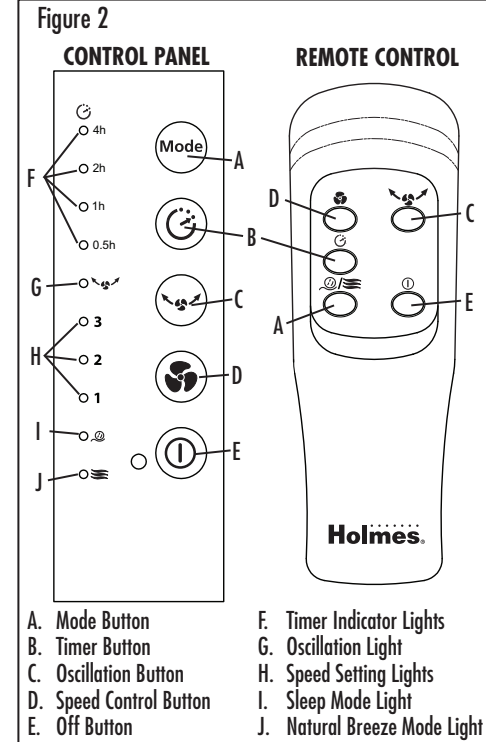

- A. Mode Button
- B. Timer Button
- C. Oscillation Button
- D. Speed Control Button
- E. Off Button
- F. Timer Indicator Lights
- G. Oscillation Light
- H. Speed Setting Lights
- I. Sleep Mode Light
- J. Natural Breeze Mode Light

## FCC STATEMENT

**Potential for Radio/Television interference**

This device complies with Part 15 of the FCC Rules. Operation is subject to the following two conditions: (1) This device may not cause harmful interference, and (2) this device must accept any interference received, including interference that may cause undesired operation.

This product has been tested and found to comply with the limits for a Class B digital device, pursuant to part 15 of the FCC rules.

These limits are designed to provide reasonable protection against harmful interference in a residential installation. The product generates, uses, and can radiate radio frequency energy and, if not installed and used in accordance with the instructions, may cause harmful interference to radio communications. However, there is no guarantee that the interference will not occur in a particular installation. If the product does cause harmful interference to radio or television reception, which can be determined by turning the product on or off, the user is encouraged to try to correct the interference by one or more of the following measures:

- Reorient or relocate the receiving antenna.
- Increase the separation between the product and the receiver.
- Connect the product into an outlet on a circuit different from that to which the receiver is connected.
- Consult the dealer or an experienced radio/TV technician for help.
- Changes or modifications not expressly approved by the party responsible for compliance could void the user's authority to operate the equipment.

## FEATURES - OPERATIONS CLEANING / MAINTENANCE

### REMOTE REQUIRE TWO

This unit requires two (2) AAA batteries, 1.5V (not included).

### Battery Replacement

1. Locate the battery cover on the back of the remote control handset. Slide the battery cover off with your thumb.
2. Remove old batteries from the remote control.
3. Insert two new batteries, pressing them firmly into their slot.
4. Replace the battery cover.

### NOTES:

- Replace all batteries of a set at the same time.
- Being careful not to bend or damage the contact spring, clean the battery contacts and devices' contacts prior to installing the batteries.
- Remove the batteries from the equipment when it is not being used for an extended period of time.
- Remove the used batteries promptly.
- Do not mix old and new batteries. Do not mix alkaline, standard (carbon-zinc), or rechargeable batteries.
- Do not discard used batteries into household trash containers. Contact your local government for disposal or recycling practices in your area.

### ADJUSTMENT INSTRUCTIONS

#### Tilt Adjustment

Follow these instructions to tilt the fan head for upward angle air movement.

- STEP 1: To change the tilting angle of the fan head; simply loosen the tilt adjustment knob.
- STEP 2: Move the fan head to the desired angle, and firmly tighten the knob to lock in place.

#### Height Adjustment

Follow these instructions to adjust the height of the fan.

- STEP 1: Turn the height adjustment collar counter-clockwise to loosen pole.
- STEP 2: Adjust the extension pole to the desired height, and firmly tighten the height adjustment collar in a clockwise direction.

### CLEANING / MAINTENANCE INSTRUCTIONS

Follow these instructions to correctly and safely care for your fan. Please remember:

#### REPLACEABLE FUSE

If your (5 Amp, 125 Volt) replaceable fuse blows, please visit our website at [www.holmesproducts.com](http://www.holmesproducts.com) for information on how to order a new fuse. Follow the below instructions to replace the fuse on the plug.

#### User Servicing Instructions

1. Unplug your fan. Grasp plug and remove from the receptacle or other outlet device. Do not unplug by pulling on cord.
2. Open fuse cover, located on the top of the plug, by using your thumb or a flathead screwdriver to slide the cover down towards the prongs.
3. Remove fuse carefully by using a small screwdriver to pry the fuse out of the compartment by the metal ends of the fuse (see Figure 3).
4. Place plug on a solid, flat surface. Insert new 5 Amp, 125 Volt fuse into fuse compartment and use a small screwdriver to secure the metal ends of the fuse into the compartment. **Caution:** Risk of fire. Replace fuse only with 5 Amp, 125 Volt fuse.
5. Slide fuse cover closed completely. If fuse cover is difficult to close, make sure fuse is secured in place completely by pressing down on metal ends of the fuse.
6. Risk of fire. Do not replace attachment plug. Contains a safety device (fuse) that should not be removed. Discard product if the attachment plug is damaged.

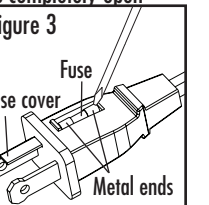

## LEA Y CONSERVE ESTAS INSTRUCCIONES IMPORTANTES DE SEGURIDAD

Cuando se usen artefactos eléctricos, siempre se deben tomar precauciones básicas de seguridad, incluyendo las siguientes:

1. Lea todas las instrucciones antes de usar este artefacto.
2. Sólo utilice el ventilador para el propósito descrito en este manual.
3. Para evitar los riesgos de choque eléctrico, no sumerja la unidad, el enchufe ni el cordón en agua ni les rocíe líquidos. Enchufe el artefacto directamente a un tomacorriente de 120 V de CA.
4. Se necesita supervisión estrecha cuando los niños usen cualquier artefacto o se usen cerca de ellos.
5. Siempre desenchufe el ventilador cuando no esté en uso, antes de moverlo a otro lugar, instalarle o quitarle piezas o limpiarlo.
6. Evite el contacto con las piezas móviles.
7. NO opere esta unidad en presencia de gases o vapores explosivos y/o inflamables.
8. Para evitar el riesgo de incendio NUNCA coloque el cordón debajo de alfombras ni parte alguna cerca de llamas abiertas, hornillas ni otros artefactos que generen calor.
9. No opere artefacto alguno con el cordón o el enchufe dañados, después de haber funcionado mal, de haberse caído o dañado de cualquier forma. Deshágase del ventilador o lívele a un servicio técnico autorizado para su revisión o reparación.
10. No extienda el cable debajo de la alfombra. No cubra el cable con tapetes, alfombras de camino o cubiertas similares. Coloque el cable lejos del área de tráfico y donde nadie se vaya a tropezar.
11. El uso de accesorios o dispositivos no recomendados o vendidos por el fabricante puede generar riesgos.
12. No permita que el cordón cuelgue de la mesa o mostrador, que haga contacto con superficies calientes, ni lo deje expuesto en áreas de mucho tránsito.

## LEA Y CONSERVE ESTAS INSTRUCCIONES IMPORTANTES DE SEGURIDAD

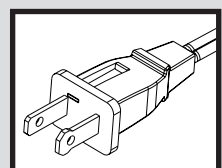

**ESTE ARTEFACTO TIENE UN ENCHUFE POLARIZADO (una de las patas es más ancha que la otra). Para reducir el riesgo de una descarga eléctrica, este enchufe entra de una sola forma en un tomacorriente polarizado. De no ser así, invértalo, y si aún así no entra completamente, llame a un electricista calificado para que instale un tomacorriente apropiado.**

**NO INTENTE MODIFICAR ESTE ENCHUFE O ALTERAR ESTE DISPOSITIVO DE SEGURIDAD DE NINGUNA FORMA.**

## CARACTERÍSTICAS Y OPERACIONES

### INSTRUCCIONES DE ENSAMBLE (VER FIGURA 1)

**NOTA: ASEGÚRESE DE SACAR TODOS LOS CONTENIDOS DEL EMPAQUE. POR FAVOR REVISE LOS MATERIALES DE EMPAQUE POR PARTES QUE PODRÍAN SER REQUERIDAS PARA OPERAR SU VENTILADOR.**

**Herramientas requeridas. Destornillador de estrella (no incluido)**

**Tiempo de ensamble: 5-10 minutos**

1. Inserte el extremo inferior del poste por el orificio que se encuentra en el centro de la base y fíjelo con la arandela y el tornillo de fijación de base.
2. Suelte el tornillo del palo del ventilador y deslice la carcasa del panel de control sobre la parte superior del palo de extensión. Ajuste el tornillo del palo del ventilador.
3. Alinee las ranuras de la rejilla trasera con las

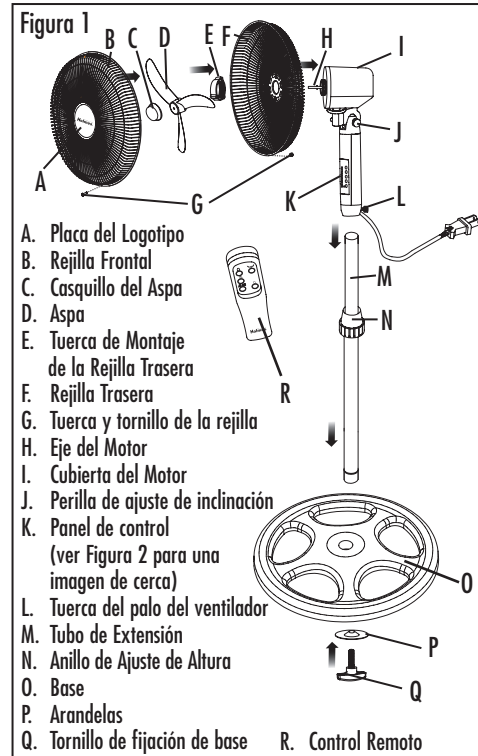

muecas en el ensamble de la cubierta del motor. Cuando estén alineados apropiadamente, la manija de la rejilla trasera debe estar en posición de las 12 en punto.

4. Asegure la rejilla trasera al ensamble de la cubierta del motor con la tuerca de montaje de la rejilla trasera. Luego gire en dirección de las manecillas del reloj para apretar.
5. Deslice el aspa sobre el eje del motor.
6. Asegure el aspa del ventilador al eje del motor con el casquillo del aspa. Gire en dirección opuesta a las manecillas del reloj para apretar.
7. Abra los ganchos expansibles ubicados en el perímetro de la rejilla frontal y retire el tornillo y la tuerca ubicados en la base de la rejilla.
8. Deslice el clip colgante en la parte superior de la rejilla frontal sobre la parte superior de la rejilla trasera.
9. Cierre los clips expansibles sobre la rejilla trasera.
10. Vuelva a colocar el tornillo y la tuerca de la rejilla y ajuste con un destornillador.

### INSTRUCCIONES DE USO

1. Coloque el ventilador en una superficie plana y seca.
2. Enchufe el cable en un tomacorriente estándar de 120 voltios de corriente alterna.
3. Para encender el ventilador o para seleccionar la velocidad deseada, presione el botón Velocidad (●) ubicado en el panel de control o en el control remoto. Presione el botón para seleccionar las velocidades Baja (1), Media (2) y Alta (3).
4. Para encender o apagar la oscilación, presione el botón Oscilación (☱) ubicado en el panel de control o en el control remoto.
5. Este ventilador viene equipado con una configuración de temporizador de 15 niveles, para programar el apagado automático. El temporizador puede programarse con incrementos de 1/2 hora, hasta un máximo de 7 horas y media. Para activar el temporizador, presione el botón Temporizador (⌚) ubicado en el panel de control o en el control remoto.
6. Para activar la función Brisa Natural (≡), presione el botón Modo ubicado en el panel de control o en el control remoto. Cuando esté activado, el ventilador pasará al azar por las tres configuraciones de

## CARACTERÍSTICAS Y OPERACIONES

velocidad, recreando la sensación de brisa al aire libre. Al presionar el botón Modo por segunda vez, el modo Sueño (Ⓢ) quedará activado. Esta función quedará al azar por las primeras horas, pero al final bajará la velocidad del ventilador; si se utiliza junto con la configuración del temporizador, terminará apagando el ventilador.

7. Para apagar el ventilador, presione el botón Apagado (⏻) ubicado en el panel de control o en el control remoto.

**NOTA: El temporizador puede utilizarse en combinación con muchas otras funciones. Por ejemplo: SUEÑO+ TEMPORIZADOR 4HS hará que el ventilador disminuya la velocidad progresivamente durante 4 horas hasta apagarse.**

### DECLARACIÓN DE LA COMISIÓN FEDERAL DE COMUNICACIONES (FCC POR SUS SIGLAS EN INGLÉS)

**Posibilidad de interferencias con Radio/Televisión**

Este equipo cumple con la Parte 15 de las Normas de la FCC. Su funcionamiento está sujeto a las siguientes dos condiciones: (1) Este equipo no puede causar interferencia perjudicial y (2) este equipo debe aceptar toda interferencia recibida, inclusive interferencia que pueda causar un funcionamiento no deseado.

Este producto ha sido probado y se determinó que cumple con los límites para un dispositivo digital Clase B, según la parte 15 del reglamento de la FCC.

Estos límites están diseñados para brindar protección razonable contra interferencias nocivas en una instalación residencial. El producto genera, usa y puede irradiar energía de radiofrecuencia, y si no se lo instala y se lo usa según las instrucciones, puede causar interferencias adversas en las comunicaciones radiales. Sin embargo, no hay garantía de que la interferencia no ocurra en una instalación en particular. Si el producto causa interferencias nocivas en la recepción de radio o televisión, la cual se puede determinar apagando y encendiendo el producto, se recomienda al usuario que intente corregir la interferencia por medio de uno de los siguientes métodos:

- Reorientar o reubicar la antena receptora.

## CARACTERÍSTICAS Y OPERACIONES LIMPIEZA / MANTENIMIENTO

control remoto. Deslice la tapa de la batería con el pulgar para retirarla.

1. Retire las pilas antiguas del control remoto.
2. Inserte dos nuevas pilas y presíonelas firmemente hacia adentro de la cavidad.
3. Asegure la cubierta de la batería.

#### NOTAS:

- Reemplace todas las pilas al mismo tiempo.
- Con cuidado de no doblar ni dañar el resorte de contacto, limpie los contactos de la batería y los contactos de los dispositivos antes de instalar las baterías.
- Quite las pilas del equipo cuando no lo vaya a usar por un período de tiempo prolongado.
- Reemplace las pilas que estén agotadas.
- No mezcle pilas nuevas y viejas. No mezcle pilas alcalinas, comunes (carbon-zinc) o recargables.
- No desheche las baterías usadas en contenedores de basura de la casa. Comuníquese con el gobierno local para informarse sobre las prácticas de reciclaje o de desecho de su zona.

### INSTRUCCIONES DE AJUSTE

#### Ajuste de Inclinación

- Siga estas instrucciones para inclinar la cabeza del ventilador y tener movimiento de aire en ángulo hacia arriba.
- PASO 1: Para cambiar el ángulo de inclinación de la cabeza del ventilador, simplemente suelte la perilla de ajuste de inclinación.
  - PASO 2: Mueva la cabeza del ventilador al ángulo deseado; luego ajuste la perilla de nuevo firmemente.

#### Ajuste de Altura

- Siga estas instrucciones para ajustar la altura del ventilador.
- PASO 1: Gire el anillo de ajuste de altura en el sentido contrario a las agujas del reloj para soltar el palo.
  - PASO 2: Ajuste el palo de extensión a la altura deseada; luego opríete firmemente el anillo de ajuste en el sentido de las agujas del reloj.

### INSTRUCCIONES DE LIMPIEZA / MANTENIMIENTO

Siga estas instrucciones para el cuidado correcto y seguro de su ventilador. Por favor recuerde:

#### FUSIBLE REEMPLAZABLE

Si el fusible de repuesto (5 amperios, 125 voltios) se daña, visite nuestro sitio web en [www.holmesproducts.com](http://www.holmesproducts.com) para obtener información sobre cómo ordenar un nuevo fusible. Siga las siguientes instrucciones para reemplazar el fusible en la clavija.

#### Instrucciones de Mantenimiento para el Usuario

1. Desconecte el ventilador. Sujete el enchufe y retirelo del receptáculo o cualquier otro dispositivo de toma eléctrica. Nunca desconecte jalando el cable.
2. Abra la cobertura del fusible, ubicada en la parte superior del enchufe, utilizando su pulgar o un destornillador plano para deslizar la cubierta hacia abajo en dirección de las puntas. **Nota:** asegúrese que la cubierta del fusible esté completamente abierta antes de intentar retirar el fusible.
3. Retire el fusible con cuidado utilizando un destornillador pequeño para hacer palanca en los extremos metálicos del fusible y sacarlo del compartimiento (ver Figura 3).
4. Coloque el enchufe en una superficie plana y sólida. Inserte un fusible nuevo de 5 amperios y 125 voltios en el compartimiento del fusible y utilice un destornillador plano para asegurar los extremos metálicos del fusible en el compartimiento. **Advertencia:** riesgo de fuego. Reemplace el fusible con otro de 5 amperios y 125 voltios solamente.
5. Deslice la cubierta del fusible de nuevo hasta cerrarla completamente. Si se presenta alguna dificultad al cerrar la cubierta, asegúrese de que el fusible esté puesto en su lugar correctamente, haciendo presión en los extremos metálicos del fusible.
6. Peligro de incendio. No reemplace el enchufe de conexión. Cuenta con un dispositivo de seguridad (fusible) que no debería quitarse. Deseche el producto si el enchufe de conexión está dañado.

